

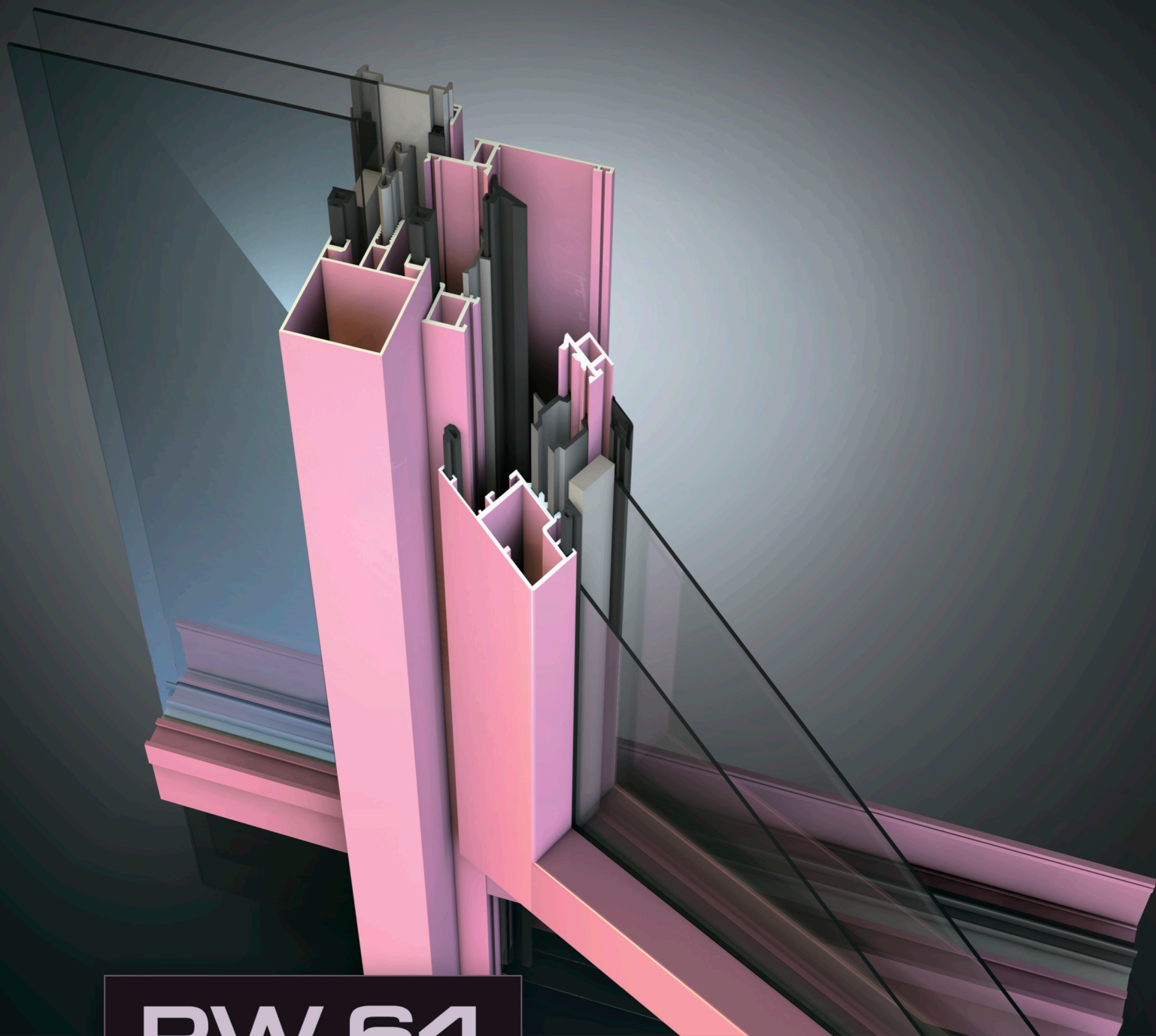

ЗАВОД АЛЮМИНИЕВЫХ
ПРОФИЛЕЙ "РЕАЛИТ"



RW 64



ОКОННО-ДВЕРНАЯ
СЕРИЯ



RF 50

➤ СТОЕЧНО-РИГЕЛЬНЫЙ
ФАСАД

2014



RF 50 RR

➤ РИГЕЛЬ-РИГЕЛЬНЫЙ
ФАСАД

2014



RF 50 SSG

➤ ПОЛУСТРУКТУРНЫЙ
ФАСАД

2014

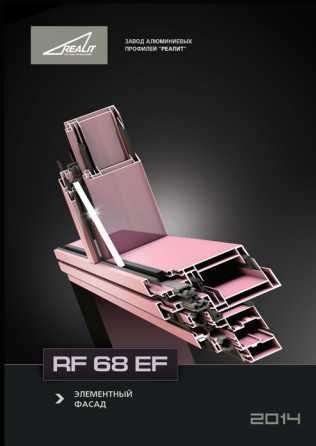

RF 68 EF

➤ ЭЛЕМЕНТНЫЙ
ФАСАД

2014



RVF 101 / 201

➤ НАВЕСНЫЕ ВЕНТИЛИРУЕМЫЕ
ФАСАДЫ

2014

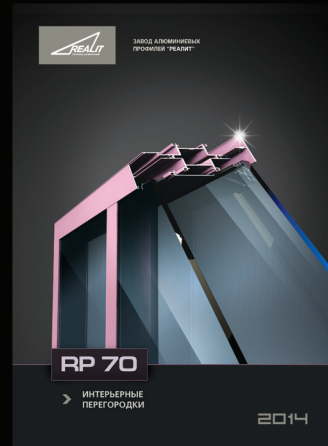

RP 70

➤ ИНТЕРЬЕРНЫЕ
ПЕРЕГОРОДКИ

2014



RI 50

➤ ОКНО-ДВЕРНАЯ
СЕРИЯ

2014

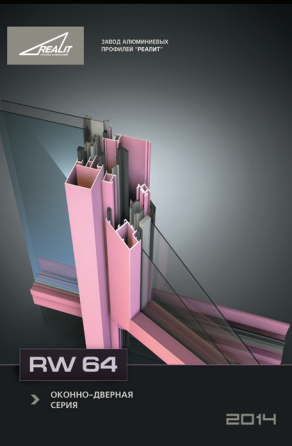

RW 64

➤ ОКНО-ДВЕРНАЯ
СЕРИЯ

2014



RW 71

➤ ОКНО-ДВЕРНАЯ
СЕРИЯ

2014



RW 71 SL

➤ РАЗДВИЖНЫЕ ДВЕРИ И ОКНА
С ТЕРМОРАЗРЫВОМ

2014

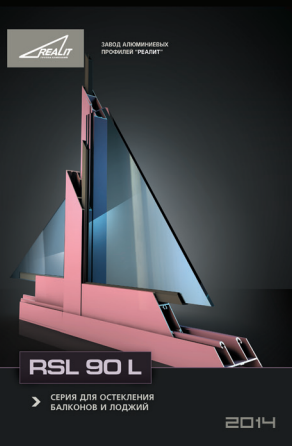

RSL 90 L

➤ СЕРИЯ ДЛЯ ОСТЕКЛЕНИЯ
БАЛКОНОВ И ЛОДЖИЙ

2014

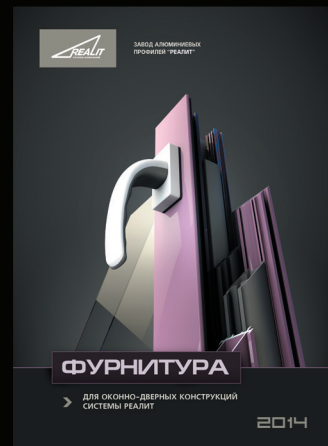

ФУРНИТУРА

➤ ДЛЯ ОКНО-ДВЕРНЫХ КОНСТРУКЦИЙ
СИСТЕМЫ REALIT

2014

Завод алюминиевых профилей «Реалит» - предприятие, которое располагается в городе Обнинск Калужской области (первый наукоград страны) и является одним из лидеров, специализирующихся на экструзии алюминиевых профилей.

Проводимая предприятием политика технического перевооружения и модернизации, направленная на достижение мировых стандартов производительности и качества выпускаемой продукции, гарантирует нашим Заказчикам точность и стабильность характеристик продукции, ее качество и своевременность поставок.

Завод оснащен самым современным оборудованием с высоким уровнем механизации и автоматизации производственных процессов, начиная от литейного, экструзионного и окрасочного производства до линий упаковки алюминиевого профиля.

Высококвалифицированная команда профессионалов обеспечивает высочайшее качество продукции, постоянно работает над повышением эффективности производства, проводит совместные исследования с крупными научными центрами России, изучает опыт известных мировых производителей профиля.

В настоящий момент **ЗАП «Реалит»** наращивает объемы выпуска высококачественных профилей из алюминиевых сплавов группы «6000» по мировой классификации и производит более 3 000 высококачественных профилей для различных сегментов рынка, прежде всего для архитектуры и строительства, а также для автомобильного и железнодорожного транспорта, машино- и станкостроения; электротехнической промышленности, мебели, торгового и выставочного оборудования, рекламных конструкций, отделки интерьеров офисов, жилых и производственных помещений. Технология производства и особенности сплавов обеспечивают прочность и долговечность алюминиевых профилей.

ЗАП «Реалит» включает в себя следующие основные подразделения:

- **Литейный цех**, обеспечивающий производство заготовками алюминиевых сплавов для прессования профилей;
- **Прессовый цех**, оснащенный тремя высокоскоростными прессовыми линиями общей производительностью 25 000 тонн профилей в год;
- **Цех покраски**, располагающий двумя линиями общей производительностью 13 500 тонн профилей в год;
- **Цех упаковки** готовой продукции, в т.ч. линия сборки «теплого» профиля.

Наряду с современнейшим производственным оборудованием **ЗАП «Реалит»** обладает собственным инжиниринговым центром. Опытные специалисты инжинирингового центра разрабатывают новые системы и профили, проводят консультации технических служб Заказчика, обучение. Также на заводе имеется департамент продаж и маркетинга, выполняющий функции взаимодействия с Заказчиками (контакты указаны в настоящем каталоге). За каждым Заказчиком закрепляется персональный менеджер, который обеспечивает полное взаимодействие Заказчика и предприятия, в т.ч. по вопросам:

- размещения и изготовления заказа;
- технологическим и техническим вопросам;
- процедуры отгрузки;
- оформления и прохождения первичных документов;
- рекламаций;
- координации совместных мероприятий (встречи, переговоры, выставки и прочее).

Собственная архитектурная система «Реалит» обладает оптимальными параметрами соотношения «цена-качество». При разработке данной системы к работе привлекаются архитекторы, поэтому в ней заложена возможность дальнейшего развития, учитывающего потребности современного рынка. Продвижение системы «Реалит» осуществляется в соответствии с классическими принципами, а именно полного сервиса при продажах (консультации, товарный склад, учебный центр с оборудованием). Функциональные элементы профилей имеют параметры, соответствующие европейским стандартам, что предоставляет Заказчику широкие возможности в выборе комплектующих ведущих европейских производителей.

Отделом маркетинга и инжиниринговым центром компании разработана эффективная товарная политика компании «Реалит». Это позволяет выпускать и продвигать новые продукты

из алюминиевого профиля, некоторые из которых представлены на рынке лишь импортными аналогами. Данная творческая составляющая бизнеса позволяет быть уверенными в сильной позиции компании на рынке.

В 2014 году на заводе запущен в эксплуатацию второй плавно-литейный комплекс, в составе которого имеются 2 стационарные печи плавления отражательного типа производительностью до 70 т сплава в смену и одна литейная машина. В состав комплекса входит система внепечного рафинирования расплава инертным газом с последующей фильтрацией металла через пенокерамический фильтр. Вертикальная литейная машина тросового типа способна одновременно производить отливку 40/52/72 качественных цилиндрических слитков Ø203/178/152 мм соответственно и длиной до 7 000 мм.

ООО «ЗАП «Реалит» располагает высокопроизводительной системой окраски профиля, состоящей из двух линий (вертикальной и горизонтальной), позволяющих производить окрашивание профиля в любой цвет по шкале RAL. Также, по согласованию сторон, возможно окрашивание и по другим цветовым шкалам. Кроме красок глянцевой и матовой структуры, возможно нанесение на профиль и таких видов красок, как муар и шагрень.

В 2013 году была проведена масштабная модернизация линий покраски. В рамках программы модернизации на вертикальную линию окраски был установлен новый тоннель для химической обработки профиля с увеличенным количеством стадий обработки поверхности фирмы «Euroimpianti s.r.l.» (Италия). Сама обработка теперь происходит по новой технологии с регулируемым каскадами, что способствует гораздо более качественной подготовке поверхности профиля перед окрашиванием даже с нарастанием скорости конвейера. Улучшенная конструкция тоннеля с отдельными двойными стенами полностью исключает возможность смешивания химических препаратов и последующее образование дефектов порошкового покрытия.

На горизонтальную линию окраски установлено новое напылительное оборудование. Осуществлена полная замена старой кабины, пистолетов и системы вентиляции на новейшую линию фирмы «Gema Switzerland GmbH» (Швейцария). В ее состав входит полный комплект оборудования для быстрой смены цвета в рекордное время (7-10 минут), оборудование для распознавания габаритов окрашиваемого объекта и совершенная система рекуперации и воздухоочистки. Оборудование полностью соответствует всем стандартам экологии и промышленной безопасности.

Для сборки профиля с термомостом, т.е. для изготовления так называемого «теплого» алюминиевого профиля, на предприятии имеется линия фирмы «ОЕММЕ S.p.A.» (Италия). Производительность линии 2 400 тонн «теплого» профиля в год. Линия обслуживается двумя операторами. Используются любые конфигурации термомостов в соответствии с чертежами Заказчика.

Система менеджмента качества предприятия сертифицирована на соответствие требованиям ISO 9001.

Вся выпускаемая продукция сертифицирована в системе сертификации ГОСТ Р Госстандарта России на соответствие требованиям ГОСТ 22233-2001, ГОСТ 8617-81. Имеются также санитарно-эпидемиологическое заключение и экспертное заключение о соответствии продукции требованиям Единых санитарно-эпидемиологических и гигиенических требований к товарам. Соответствие профилей требованиям технического регламента о требованиях пожарной безопасности подтверждает пожарный сертификат.

Также имеются экспертные заключения по сейсмостойкости и пожарной безопасности серий навесных вентилируемых фасадов RVF 101 и RVF 201, а также технические свидетельства на пригодность данных конструкций.

Предприятие постоянно разрабатывает новые и совершенствует действующие схемы упаковки продукции, обеспечивая оперативность отгрузки и максимальную сохранность продукции при транспортировке на дальние расстояния.

Стандартная длина профиля определена ЗАП «Реалит» в диапазоне от 4,5 до 7 м. Нестандартная длина профиля определяется Заказчиком и должна быть согласована с поставщиком, исходя из возможностей технологического оборудования. Допуски на порезку осуществляются согласно ГОСТ 22233-2001.

№	Наименование раздела	Лист
1.	Содержание	1.01
2.	Описание системы	2.01
3.	Алюминиевые и комбинированные профили	3.01
4.	Уплотнители	4.01
5.	Комплекующие изделия	5.01
6.	Сечения оконных и дверных конструкций	6.01
7.	Таблица остекления	7.01
8.	Статические расчеты	8.01
9.	Примеры конструкций	9.01
10.	Обработка профилей окон	10.01
11.	Обработка профилей дверей	11.01
12.	Система RW 64 серия "Light" (облегченные профили)	12.01
	- Профили	12.02
	- Комплекующие изделия	12.09
	- Таблица остекления	12.10
	- Обработка и сборка	12.11

Описание серии

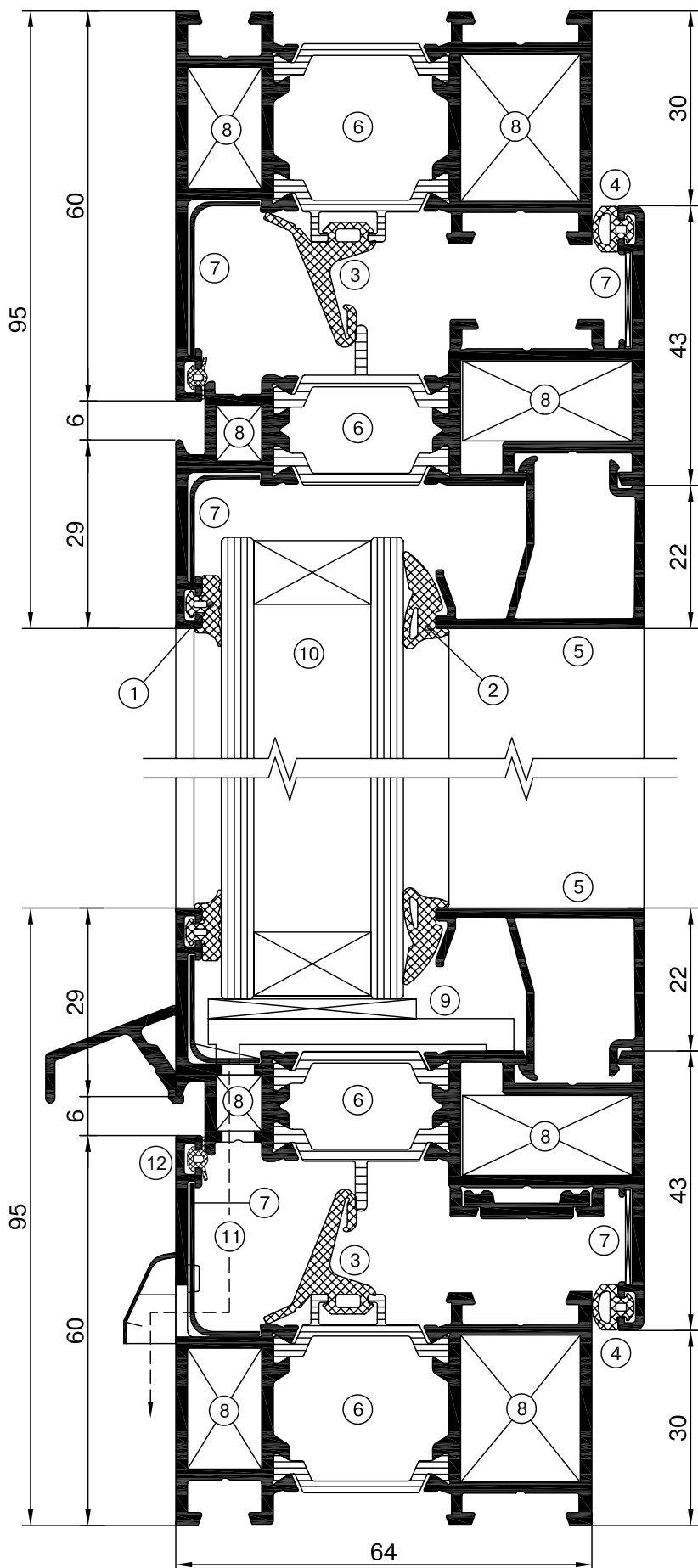

- ① Наружный уплотнитель заполнения
- ② Внутренний уплотнитель заполнения
- ③ Центральный уплотнитель между рамой и створкой
- ④ Внутренний уплотнитель между рамой и створкой
- ⑤ Штапик
- ⑥ Тепловой разрыв в конструкции при помощи термовставок из полиамида
- ⑦ Выравнивающий уголок
- ⑧ Сухарь для фиксации угловых соединений
- ⑨ Подкладка под заполнение
- ⑩ Заполнение
- ⑪ Отверстия для циркуляции воздуха и удаления конденсата
- ⑫ Уплотнитель притвора

ВВЕДЕНИЕ

Оконно-дверная серия «RW 64» предназначена для архитектурной внешней застройки, которая требует термо- и звукоизоляции: для различных видов окон, дверей, тамбуров, витрин и др. Имеет базовый размер 64 мм для рамы и 72 мм для створки. Основу серии составляют комбинированные профили, состоящие из двух алюминиевых профилей, соединенных между собой с помощью двух термовставок из армированного стекловолокном полиамида.

1. Основные положения.

Комбинированные и алюминиевые профили, аксессуары для сборки и монтажа разработаны для изготовления различных конструкций окон, дверей и фасадов и их комбинаций на специализированных предприятиях. Все материалы, схемы, рисунки, таблицы, в которых описываются комбинации, указания по сборке, обработке и монтажу конструкций, не имеют обязательной силы и информация, содержащаяся в них, носит информативный характер об уже разработанных комбинациях.

Сотрудники компании дают консультации. Возникающие в ходе консультаций или переговоров письменные (эскизы, чертежи, расчеты и др.), а также устные, предложения, исходящие от наших сотрудников, рассматриваются как предложения компании, не имеющие обязательной силы.

Методика расчёта основывается на данных, приведённых в СНиП 2.01.07-85 и СНиП 2.03.06-85. Расчеты, сделанные нашими сотрудниками, не имеют обязательной силы и носят информативный характер. Данные, полученные в результате проведённых расчётов, должны быть проверены и утверждены специалистом по расчёту конструкций на стадии проектирования сооружения, т.к. приведённая методика является упрощённой и не может учесть все особенности реальной конструкции.

2. Используемые материалы.

2.1. Алюминиевые профили.

Алюминиевые профили изготавливаются в процессе обработки давлением из сплавов АД31Т1 по ГОСТ 22233-2001, а также AlMgSi0,5 F20, AlMgSi0,5 F22 и AlMgSi0,5 F25 в соответствии с DIN 1725, DIN 1748 и DIN 17615. Эти сплавы устойчивы к коррозии и позволяют изготавливать профили высокой точности.

2.2. Термовставки.

Термовставки изготавливаются из полиамида 6.6 с 25% стекловолокна. Этот материал гарантирует высокую точность размеров и формы, прочность и устойчивость к старению. Термовставки характеризуются высокой прочностью и низкой теплопроводностью, что противодействует деформации и разрыву соединений на стыке пластик-алюминий при больших колебаниях температуры. Соединение термовставок с алюминиевыми профилями может производиться как **до** так и **после** покраски комбинированных профилей.

2.3. Уплотнители.

Резиновые (эластомерные) профили используются для: уплотнения стеклопакетов или сэндвич-панелей; уплотнения средней части конструкции окна (пространство между рамой и створкой делится на две камеры для создания теплового барьера и обеспечения отвода воды); а также для уплотнения соединения створки с рамой.

Обработка уплотнителей проводится под углом 45° и место соединения склеивается при помощи клея на основе цианокрилата.

2.4. Аксессуары.

В основу серии "RW 64" заложен так называемый "европаз" – это позволяет использовать механизмы запирания ведущих европейских фирм производителей оконной фурнитуры ("ROTO", "FAPIM" и др.).

2.5. Элементы соединения.

Крепежные элементы и используемые аксессуары изготовлены из нержавеющей или защищенного от коррозии материала. В особых климатических условиях должны использоваться материалы из высококачественной стали (A4).

3. Покрытие поверхности.

Профили, из которых изготавливаются окна и витражи могут быть окрашены порошковыми красителями в соответствии с ГОСТ 9.410-88.

Цвет покрытия - определяется заказчиком по шкале RAL.

Толщина покрытия зависит от марки красителя и лежит в диапазоне 60÷120 мкм.

Окрашенные профили выдерживаются в сушильной камере при температуре 180±10°C в течение 20 минут.

4. Установка заполнения.

В качестве заполнения в конструкциях серии «RW 64» могут быть использованы стеклопакеты, сэндвич-панели или любое иное заполнение толщиной от 13 до 58 мм.

Заполнение устанавливается на специальные подкладки, количество и расположение которых указано в разделе «Установка заполнения». Не допускается свободное перемещение заполнения в составе изделия. Заполнение фиксируется штапиками, которые имеют прямоугольную форму. Обработка штапиков производится под углом 90°.

5. Заказ профилей.

Все профили заказываются в соответствии с буквенно-цифровым обозначением, которое указано в таблице. Стандартная длина поставляемых профилей составляет 6,8 м. Отдельные профили могут поставляться длиной, отличной от стандартной.

6. Защитные меры.

Для временной защиты профилей в ходе работ, особенно при механической обработке, а также уже изготовленных конструкций от штукатурки, раствора, цемента и т.п. необходимо применение полимерных пленок, лент, которые должны удаляться без остатка и не оставлять следов на поверхности профилей. Для очистки загрязненных профилей должны применяться только специальные чистящие жидкости.

Разработчик системы оставляет за собой право внесения изменений, связанных с улучшением и дальнейшим развитием серии. Все материалы данной публикации принадлежат разработчику серии, запрещается их несанкционированное тиражирование.

Оконно-дверная серия - RW64



Открывание наружу

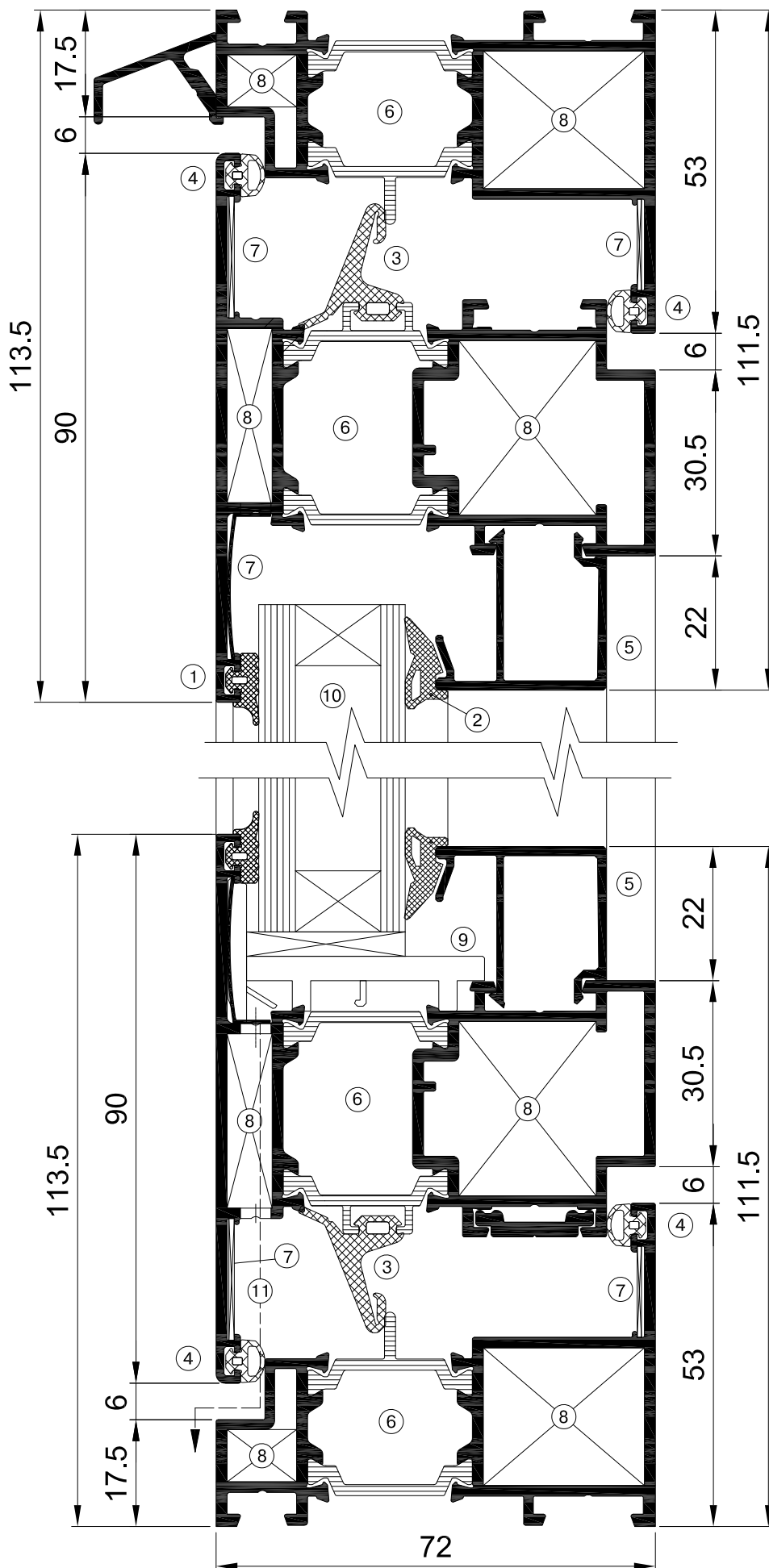







- ① Наружный уплотнитель заполнения
- ② Внутренний уплотнитель заполнения
- ③ Центральный уплотнитель между рамой и створкой
- ④ Наружный и внутренний уплотнитель между рамой и створкой
- ⑤ Штапик
- ⑥ Тепловой разрыв в конструкции при помощи термовставок из полиамида
- ⑦ Выравнивающий уголок
- ⑧ Сухарь для фиксации угловых соединений
- ⑨ Подкладка под заполнение
- ⑩ Заполнение
- ⑪ Отверстия для циркуляции воздуха и удаления конденсата

Алюминиевые, комбинированные и уплотнительные профили

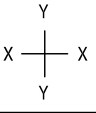
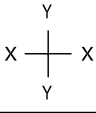
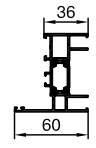
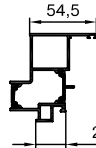
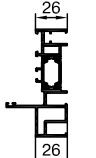

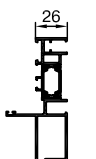
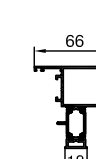
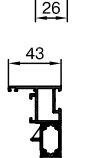
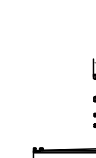
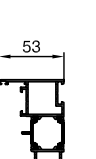

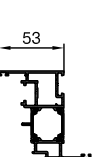
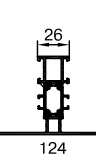
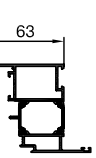
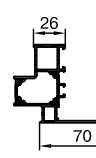

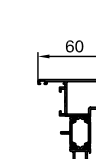
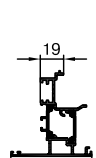
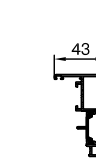
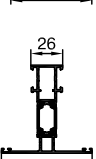
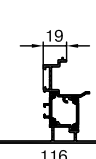

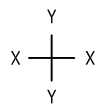
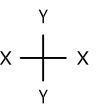
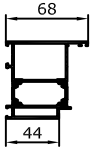
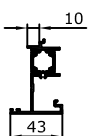

Алюминиевые и комбинированные профили

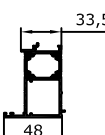
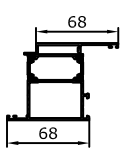
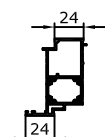
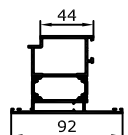
	Профиль №	Ix [см ⁴]	Wx [см ³]	Iy [см ⁴]	Wy [см ³]	Наружный периметр [мм]		Профиль №	Ix [см ⁴]	Wx [см ³]	Iy [см ⁴]	Wy [см ³]	Наружный периметр [мм]
	RE.64.011012	16,38	4,62	5,01	1,44	346,9		RE.64.017024	27,55	7,58	33,69	6,47	475,8
	RE.64.123012	20,04	6,14	8,80	2,37	430,2		RE.64.016070	47,86	10,37	22,97	4,88	503,5
	RE.64.011021	18,45	4,95	8,60	2,32	415,8		RE.64.016150	81,46	15,31	25,78	5,48	572,1
	RE.64.015018	19,40	5,51	9,52	2,40	367,3		RE.64.071073	48,25	8,13	31,33	9,01	447,4
	RE.64.124018	23,04	7,04	14,72	3,5	450,2		RE.64.064065	171,83	20,43	46,24	13,41	547,3
	RE.64.015022	21,51	5,83	14,32	3,40	435,8		RE.64.066068	30,07	11,24	30,07	11,24	384,3
	RE.64.016019	22,38	6,39	16,39	3,68	386,9		RE.64.067069	12,41	3,24	3,08	1,21	254,3
	RE.64.125019	26,03	7,93	23,26	4,98	470,2		RE.64.028029	16,42	4,48	10,64	2,63	337,8
	RE.64.016023	24,53	6,71	22,56	4,8	455,8		RE.64.096098	16,47	4,76	3,69	1,08	392,2
	RE.64.017020	25,37	7,26	25,99	5,26	406,9							

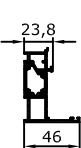
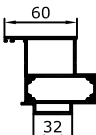
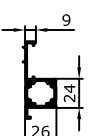
Алюминиевые и комбинированные профили

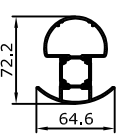
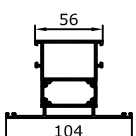
	Профиль №	Ix [см ⁴]	Wx [см ³]	Iy [см ⁴]	Wy [см ³]	Наружный периметр [мм]		Профиль №	Ix [см ⁴]	Wx [см ³]	Iy [см ⁴]	Wy [см ³]	Наружный периметр [мм]
	RE.64.097099	19,71	5,63	5,83	1,57	417,3		RE.64.108109	23,47	6,33	13,3	3,25	334,3
	RE.64.096101	33,9	7,68	4,59	1,35	476,3		RE.64.081083	29,52	6,99	17,78	3,84	453,4
	RE.64.096151	60,34	10,1	5,48	1,58	544,9		RE.64.082084	20,06	5,43	8,43	2,38	364,2
	RE.64.014013	22,55	6,24	6,67	2,03	376,1		RE.64.011077	18,64	4,97	11,34	2,02	400,3
	RE.64.032033	26,53	7,28	9,83	2,59	396,1		RE.64.011104	20,38	5,21	14,48	2,49	443,3
	RE.64.072033	27,32	7,54	9,61	2,54	410,2		RE.64.011105	22,11	5,44	24,05	3,87	515,8
	RE.64.044045	30,28	8,23	16,79	3,95	436,6		RE.64.078079	18,31	4,84	18,8	3,12	389,2
	RE.64.182183	16,33	3,62	29,5	6,81	461		RE.64.076080	17,55	4,68	6,9	2,01	338,9
	RE.64.025027	17,02	3,81	8,45	2,21	416,3		RE.64.014153	18,67	5,55	5,25	1,64	368,6
	RE.64.074021	23,82	5,47	6,42	1,73	386,7		RE.64.026107	19,2	3,98	21,76	3,51	502,4

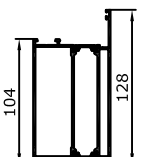
Алюминиевые профили

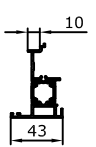
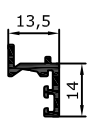
	Профиль №	Ix [см ⁴]	Wx [см ³]	Iy [см ⁴]	Wy [см ³]	Наружный периметр [мм]		Профиль №	Ix [см ⁴]	Wx [см ³]	Iy [см ⁴]	Wy [см ³]	Наружный периметр [мм]
	RE.64.036037	24,00	7,06	17,48	4,37	329,1		RE.64.057059	—	—	—	—	329,2
	RE.64.038039	22,86	6,11	17,56	4,40	329,4		RE.64.060062	—	—	—	—	268,6
	RE.64.036040	26,62	7,44	22,67	4,57	383,1		RE.64.061063	—	—	—	—	256,2
	RE.64.038041	24,81	6,37	22,69	4,56	383,3		RE.64.042042	—	—	—	—	148,3
	RE.64.046047	19,83	5,78	17,21	4,48	298,1		RE.64.100102	11,81	3,35	3,38	1,02	254,8
	RE.64.085086	21,7	6,28	22,76	5,51	345,2		RE.64.103106	—	—	—	—	216,9
	RE.64.048049	18,62	4,87	16,65	4,35	298		RE.64.176177	20,58	5,02	10,35	3,20	306,6
	RE.64.054055	26,61	6,89	27,61	5,3	430,4		RE.64.184185	5,92	1,7	22,2	6,4	347
	RE.64.052053	101,20	13,86	40,47	10,85	443,7		RE.64.186187	—	—	—	—	293
	RE.64.056058	—	—	—	—	281		RE 0050	—	—	—	—	87,9

Алюминиевые и комбинированные профили

	Профиль №	Ix [см ⁴]	Wx [см ³]	Iy [см ⁴]	Wy [см ³]	Наружный периметр [мм]		Профиль №	Ix [см ⁴]	Wx [см ³]	Iy [см ⁴]	Wy [см ³]	Наружный периметр [мм]
	RE 0051	—	—	—	—	53,7		RE 4560	—	—	—	—	214,2
	RE 4647	—	—	—	—	142,9		RE 4565	—	—	—	—	47
	RE 4648	—	—	—	—	79,2		RE 9200	—	—	—	—	49,6
	RE 4580	—	—	—	—	84,7		RE 9225	—	—	—	—	53,1
	RE 4561	—	—	—	—	131,9		RE 9226	—	—	—	—	49,6
	RE 4626	—	—	—	—	183,4		RE 4625	—	—	—	—	57
	RE 4550	—	—	—	—	93							
	RE 4551	—	—	—	—	117							
	RE 4552	—	—	—	—	143,7							
	RE 4553	—	—	—	—	165,5							
	RE 4554	—	—	—	—	167,7							
	RE 4555	—	—	—	—	173,5							
	RE 4556	—	—	—	—	181,5							
	RE 4557	—	—	—	—	190,3							
	RE 4558	—	—	—	—	198,2							
	RE 4559	—	—	—	—	206,2							

Рамный профиль 26

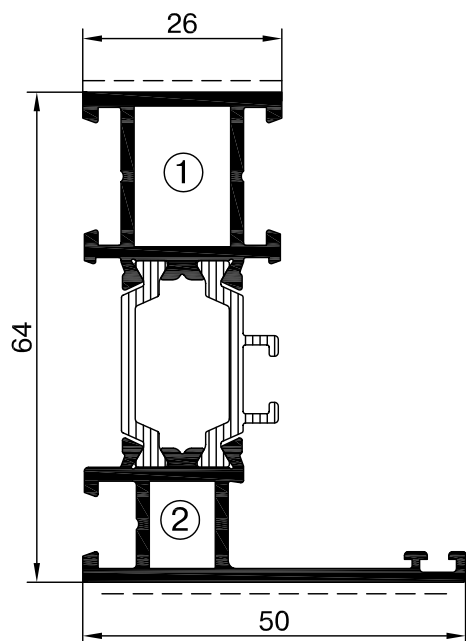

Обозначение	RE.64.011012		
Периметр, мм	наружный 346,9	внутренний 102	
$I_x, \text{см}^4$	$W_x, \text{см}^3$	$I_y, \text{см}^4$	$W_y, \text{см}^3$
16,38	4,62	5,01	1,44
Угловое соединение		Т-образное соединение	
① REA 071	② REA 070	① REA 096	② REA 097
①	②	①	②
① ----	② ----	① REA 140	② REA 140
Выравнивающий уголок	REA 005		REA 305



M 1:1

Z-образный профиль 50

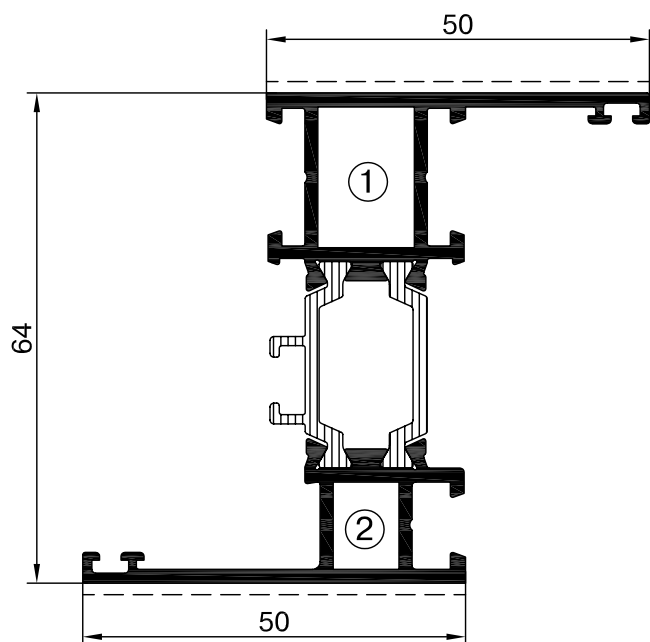

Обозначение	RE.64.123012		
Периметр, мм	наружный 430,2	внутренний 102	
$I_x, \text{см}^4$	$W_x, \text{см}^3$	$I_y, \text{см}^4$	$W_y, \text{см}^3$
20,04	6,14	8,80	2,37
Угловое соединение		Т-образное соединение	
① REA 071	② REA 070	① REA 096	② REA 097
①	②	①	②
① ----	② ----	① REA 140	② REA 140
Выравнивающий уголок	REA 005		REA 305



M 1:1

Т-образный профиль 26

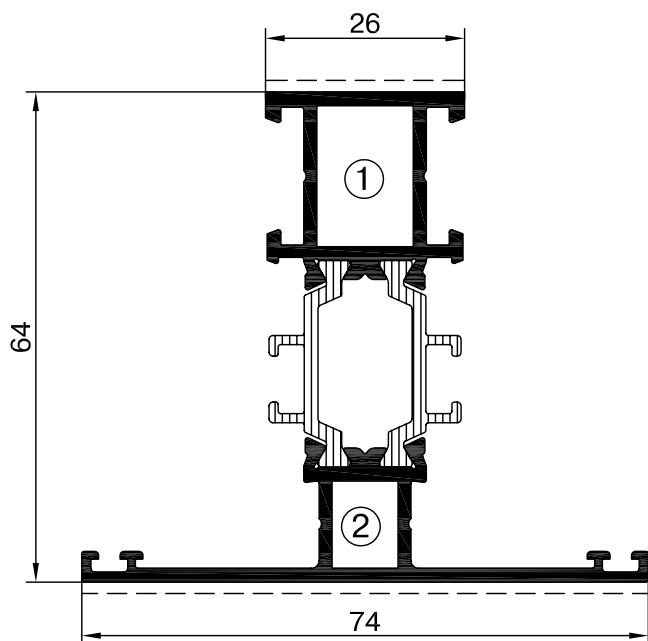

Обозначение		RE.64.011021	
Периметр, мм		наружный 415,8	внутренний 102
$I_x, \text{см}^4$	$W_x, \text{см}^3$	$I_y, \text{см}^4$	$W_y, \text{см}^3$
18,45	4,95	8,60	2,32
Угловое соединение		Т-образное соединение	
① REA 071	② REA 070	① REA 096	② REA 097
①	②	①	②
①	②	① REA 140	② REA 140
Выравнивающий уголок	REA 005	REA 305	



M 1:1

Рамный профиль 36

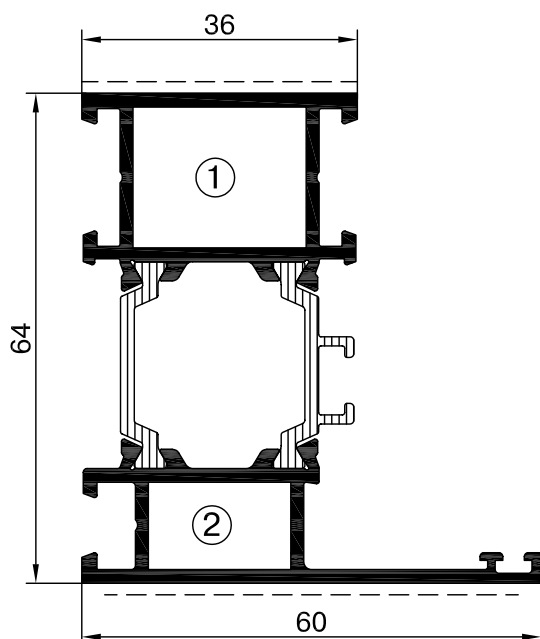

Обозначение		RE.64.015018	
Периметр, мм		наружный 367,3	внутренний 142
$I_x, \text{см}^4$	$W_x, \text{см}^3$	$I_y, \text{см}^4$	$W_y, \text{см}^3$
19,40	5,51	9,52	2,40
Угловое соединение		Т-образное соединение	
① REA 075	② REA 074	① REA 131	② REA 130
①	②	①	②
① REA 140	② REA 140	① REA 140	② REA 140
Выравнивающий уголок	REA 005	REA 305	



M 1:1

Z-образный профиль 60

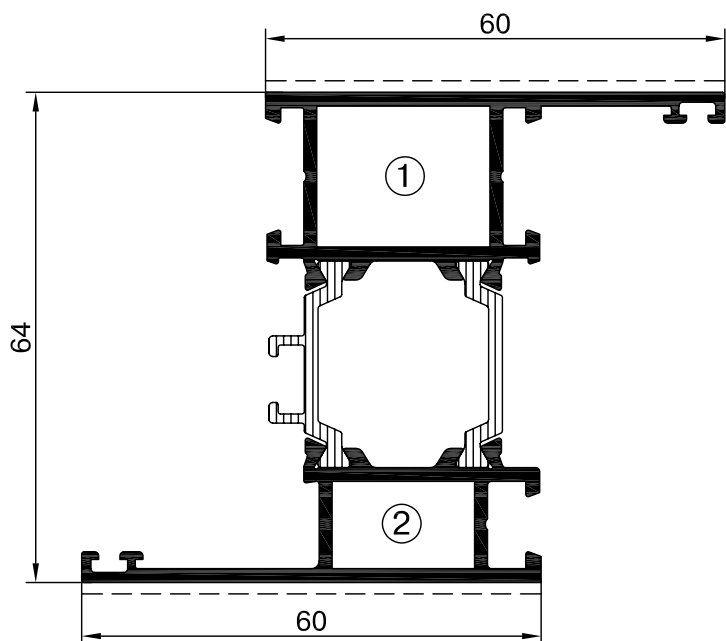

Обозначение	RE.64.124018		
Периметр, мм	наружный 450,2	внутренний 142	
$I_x, \text{см}^4$	$W_x, \text{см}^3$	$I_y, \text{см}^4$	$W_y, \text{см}^3$
23,04	7,04	14,72	3,50
Угловое соединение		Т-образное соединение	
① REA 075	② REA 074	① REA 131	② REA 130
① REA 140	② REA 140	① REA 140	② REA 140
Выравнивающий уголок	REA 005		REA 305



M 1:1

Т-образный профиль 36

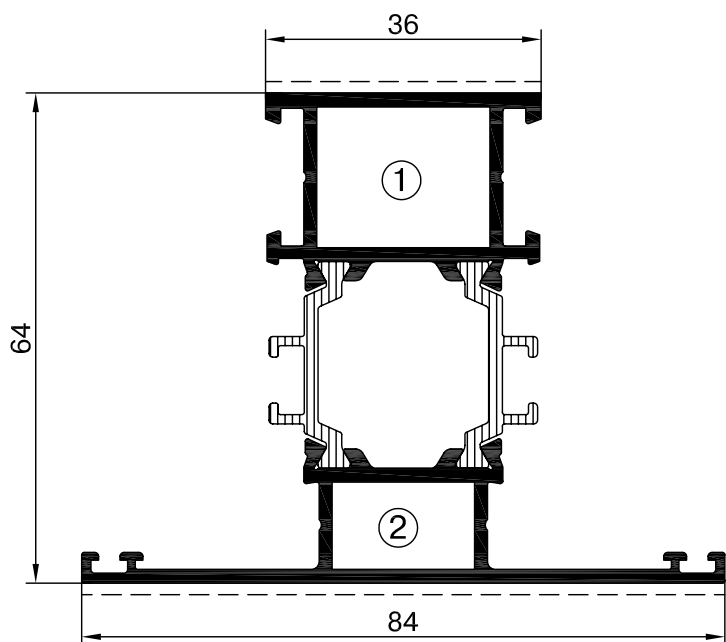

Обозначение	RE.64.015022		
Периметр, мм	наружный 435,8	внутренний 142	
$I_x, \text{см}^4$	$W_x, \text{см}^3$	$I_y, \text{см}^4$	$W_y, \text{см}^3$
21,51	5,83	14,32	3,40
Угловое соединение		Т-образное соединение	
① REA 075	② REA 074	① REA 131	② REA 130
① REA 140	② REA 140	① REA 140	② REA 140
Выравнивающий уголок	REA 005		REA 305



M 1:1

Рамный профиль 46

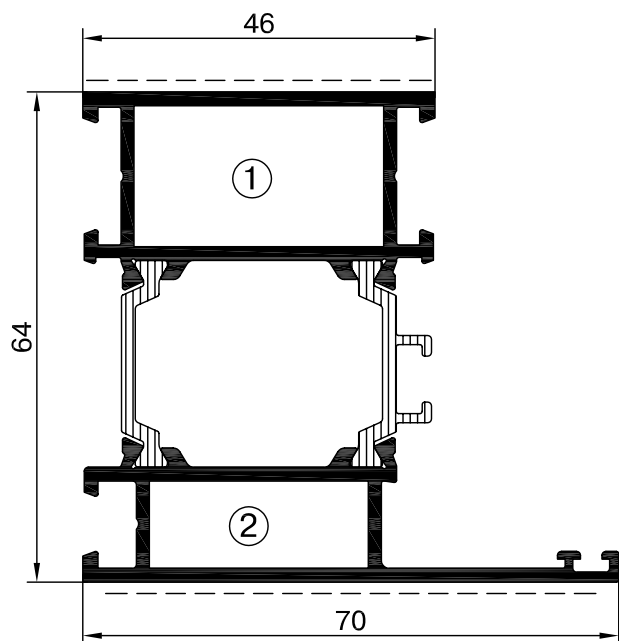

Обозначение		RE.64.016019	
Периметр, мм		наружный 387,3	внутренний 182
$I_x, \text{см}^4$	$W_x, \text{см}^3$	$I_y, \text{см}^4$	$W_y, \text{см}^3$
22,38	6,39	16,39	3,68
Угловое соединение		Т-образное соединение	
① REA 077	② REA 076	① REA 133	② REA 132
① REA 140	② REA 140	① REA 140	② REA 140
Выравнивающий уголок	REA 005	REA 305	



M 1:1

Z-образный профиль 70

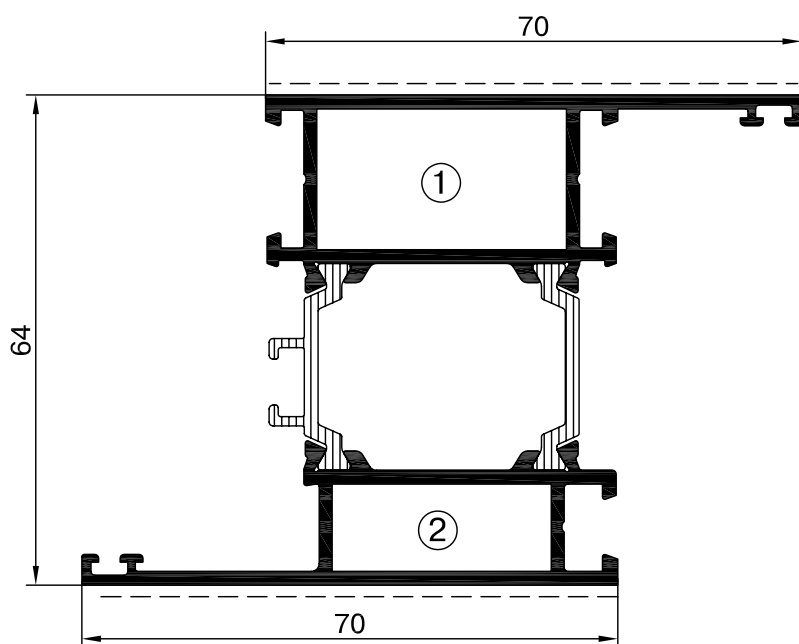

Обозначение		RE.64.125019	
Периметр, мм		наружный 470,2	внутренний 182
$I_x, \text{см}^4$	$W_x, \text{см}^3$	$I_y, \text{см}^4$	$W_y, \text{см}^3$
26,03	7,93	23,26	4,98
Угловое соединение		Т-образное соединение	
① REA 077	② REA 076	① REA 133	② REA 132
① REA 140	② REA 140	① REA 140	② REA 140
Выравнивающий уголок	REA 005	REA 305	



M 1:1

Т-образный профиль 46

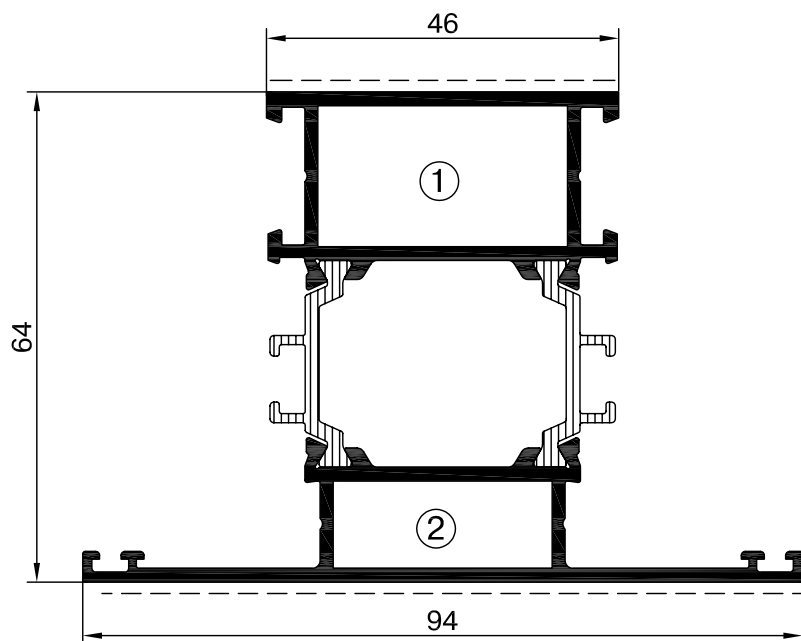

Обозначение		RE.64.016023	
Периметр, мм		наружный 455,8	внутренний 182
$I_x, \text{см}^4$	$W_x, \text{см}^3$	$I_y, \text{см}^4$	$W_y, \text{см}^3$
24,53	6,71	22,56	4,8
Угловое соединение		Т-образное соединение	
① REA 077	② REA 076	① REA 133	② REA 132
① REA 140	② REA 140	① REA 140	② REA 140
Выравнивающий уголок	REA 005	REA 305	



M 1:1

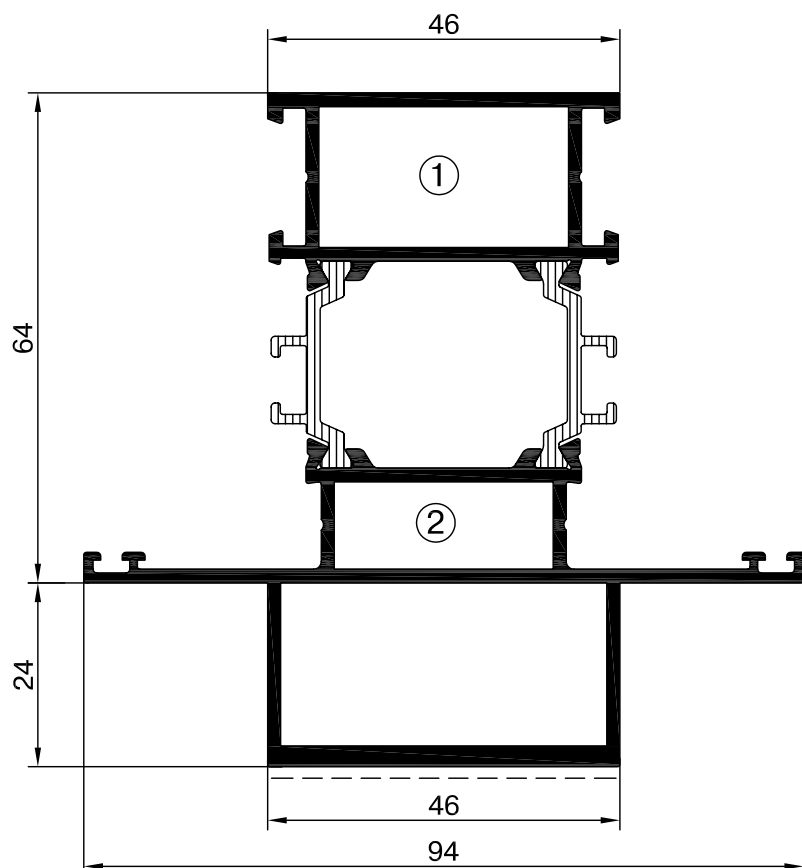

Т-образный усиленный профиль 46-24

Обозначение		RE.64.016070	
Периметр, мм		наружный 503,5	внутренний 309,8
$I_x, \text{см}^4$	$W_x, \text{см}^3$	$I_y, \text{см}^4$	$W_y, \text{см}^3$
47,86	10,37	22,97	4,88
Угловое соединение		Т-образное соединение	
① REA 077	② REA 076	① REA 133	② REA 132
① REA 140	② REA 140	① REA 140	② REA 140
Выравнивающий уголок	REA 005	REA 305	



M 1:1

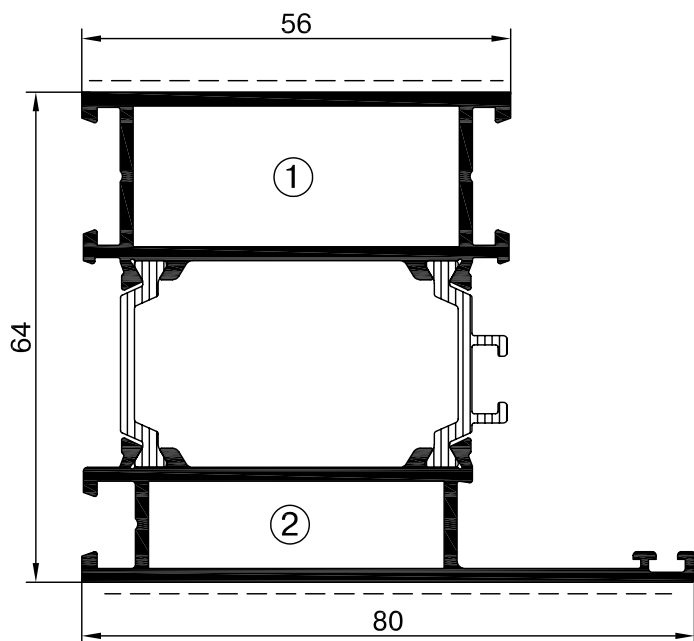

Обозначение	RE.64.017020		
Периметр, мм	наружный 406,9	внутренний 222	
$I_x, \text{см}^4$	$W_x, \text{см}^3$	$I_y, \text{см}^4$	$W_y, \text{см}^3$
25,37	7,26	25,99	5,26
Угловое соединение		Т-образное соединение	
① REA 079	② REA 078	① REA 135	② REA 134
① REA 140	② REA 140	① REA 140	② REA 140
Выравнивающий уголок	REA 005	REA 305	



M 1:1

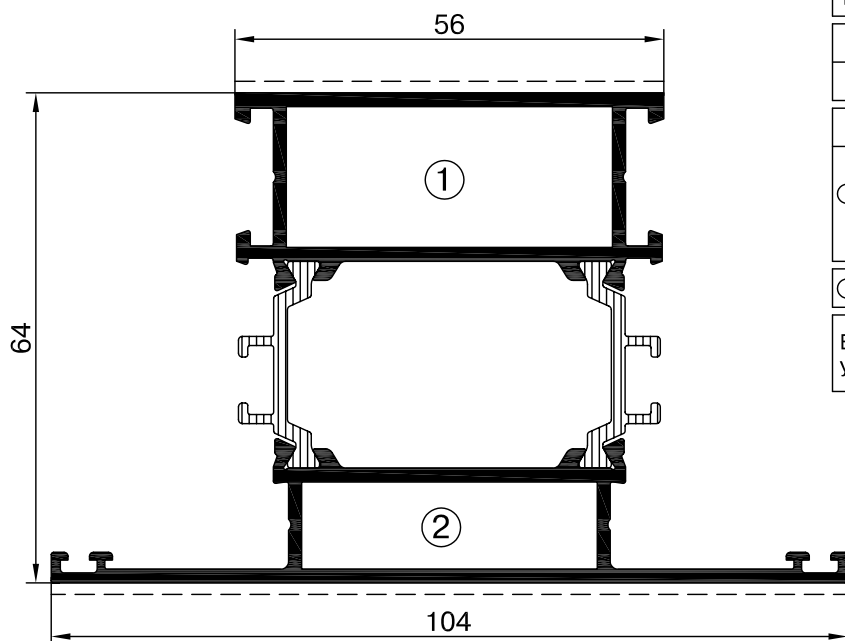

Обозначение	RE.64.017024		
Периметр, мм	наружный 475,8	внутренний 222	
$I_x, \text{см}^4$	$W_x, \text{см}^3$	$I_y, \text{см}^4$	$W_y, \text{см}^3$
27,55	7,58	33,69	6,47
Угловое соединение		Т-образное соединение	
① REA 079	② REA 078	① REA 135	② REA 134
① REA 140	② REA 140	① REA 140	② REA 140
Выравнивающий уголок	REA 005	REA 305	



M 1:1

Фасадный профиль 26

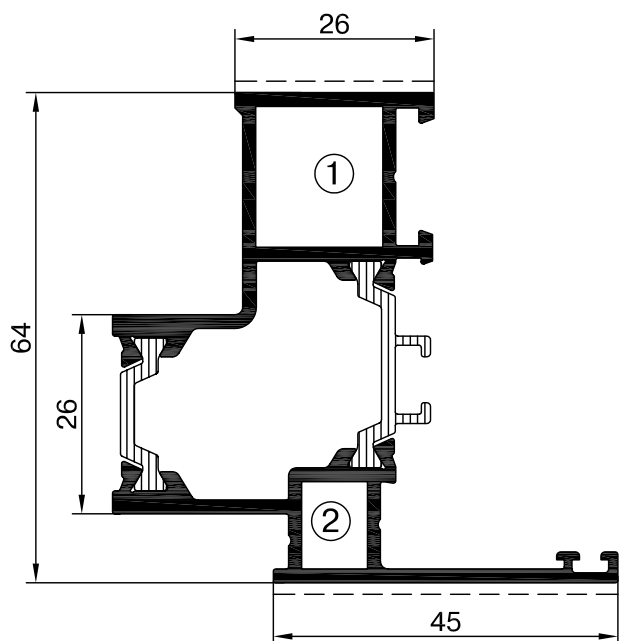

Обозначение		RE.64.028029	
Периметр, мм		наружный 337,8	внутренний 110
$I_x, \text{см}^4$	$W_x, \text{см}^3$	$I_y, \text{см}^4$	$W_y, \text{см}^3$
16,42	4,48	10,64	2,63
Угловое соединение		Т-образное соединение	
①	REA 080	②	REA 070
①	---	②	---
Выравнивающий уголок	REA 005	REA 305	



M 1:1

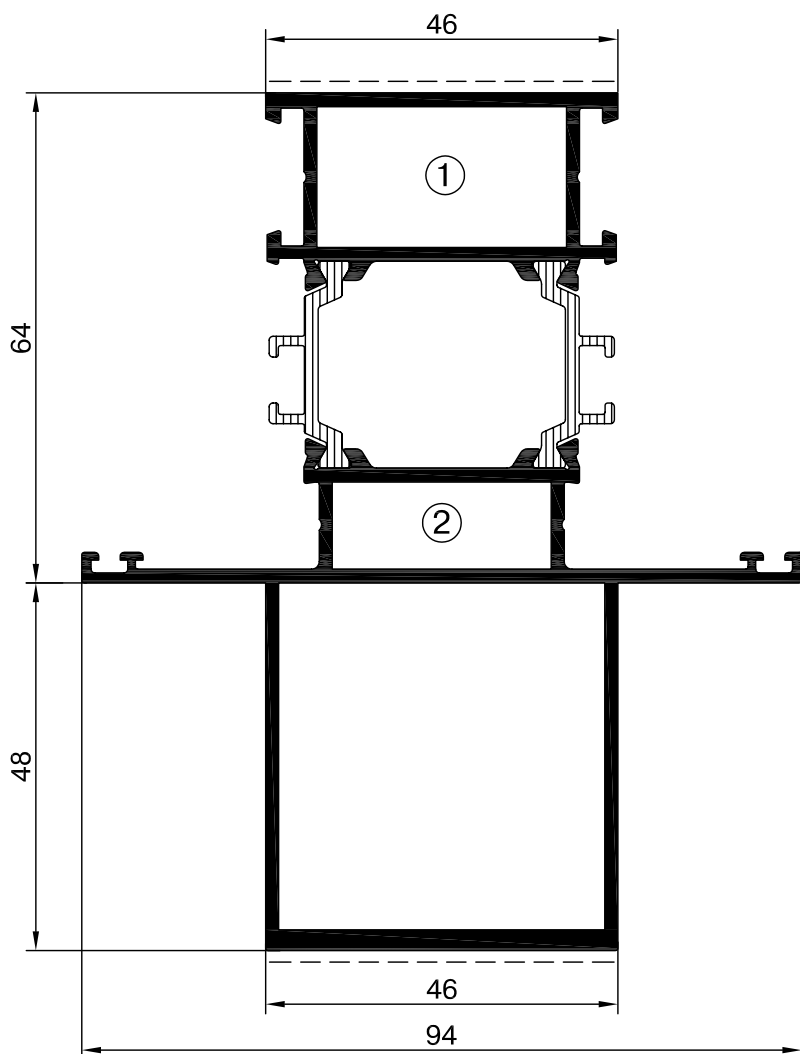

Т-образный усиленный профиль 46-48

Обозначение		RE.64.016150	
Периметр, мм		наружный 572,1	внутренний 357,8
$I_x, \text{см}^4$	$W_x, \text{см}^3$	$I_y, \text{см}^4$	$W_y, \text{см}^3$
81,46	15,31	25,78	5,48
Угловое соединение		Т-образное соединение	
①	REA 077	②	REA 076
①	REA 133	②	REA 132
①	REA 140	②	REA 140
Выравнивающий уголок	REA 005	REA 305	



M 1:1

Рамный профиль 76

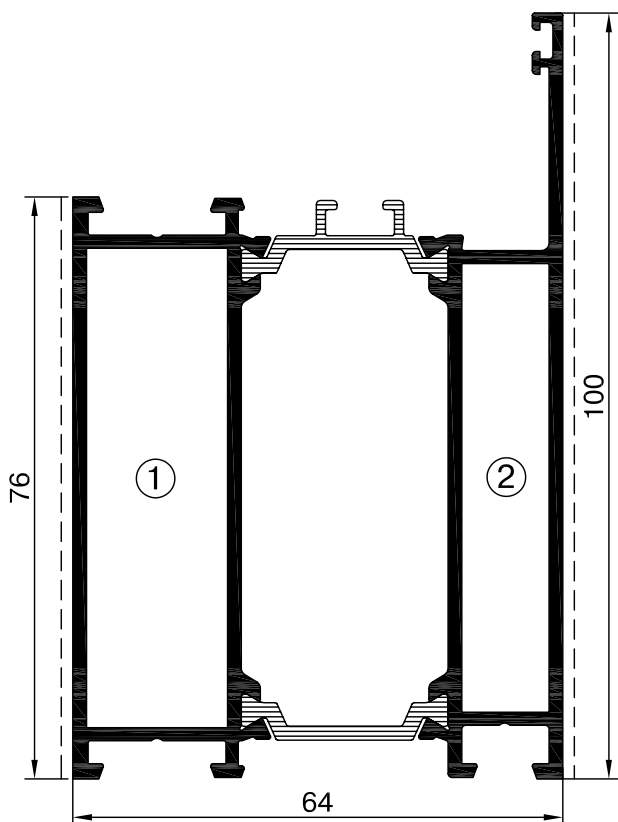

Обозначение		RE.64.071073	
Периметр, мм		наружный 467,9	внутренний 302
$I_x, \text{см}^4$	$W_x, \text{см}^3$	$I_y, \text{см}^4$	$W_y, \text{см}^3$
48,25	8,13	31,33	9,01
Угловое соединение		Т-образное соединение	
①	----	②	----
①	×	②	×
①	----	①	REA 247
		②	REA 246
①	----	①	REA 140
		②	REA 140
Выравнивающий уголок	----	×	REA 305



M 1:1

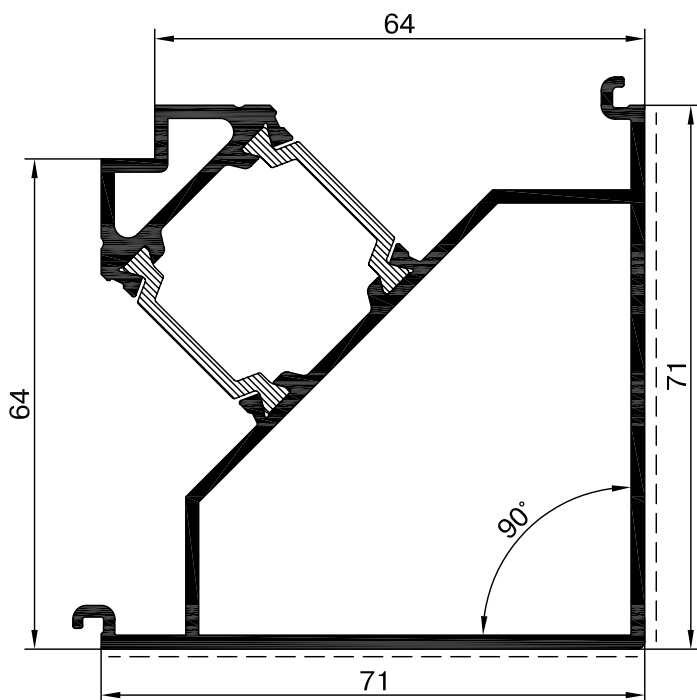

Угловой профиль 90°

Обозначение		RE.64.066068	
Периметр, мм		наружный 384,3	внутренний 255,7
$I_x, \text{см}^4$	$W_x, \text{см}^3$	$I_y, \text{см}^4$	$W_y, \text{см}^3$
30,07	11,24	30,07	11,24



M 1:1

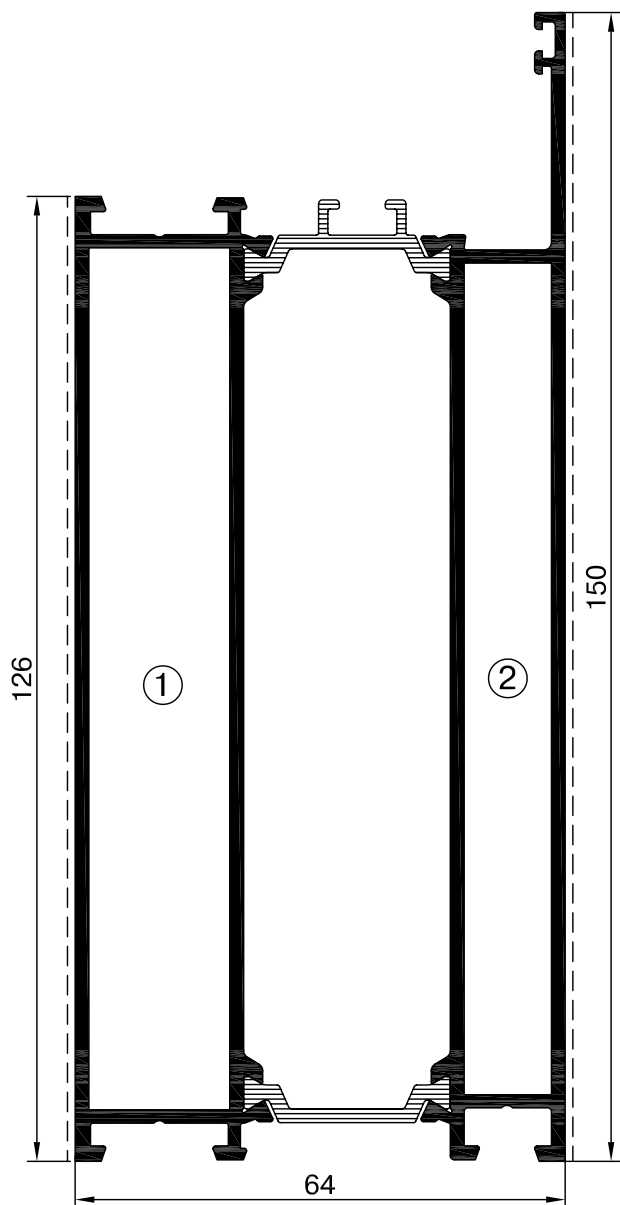

Рамный профиль 126

Обозначение	RE.64.064065		
Периметр, мм	наружный	547,3	внутренний
			502
Ix, см ⁴	Wx, см ³	Iy, см ⁴	Wy, см ³
171,83	20,43	46,24	13,41
Угловое соединение		Т-образное соединение	
①	----	②	----
	×		×
①	----	①	REA 284
		②	REA 274
①	----	②	----
		①	REA 140
		②	REA 140
Выравнивающий уголок	----	×	REA 305



M 1:1

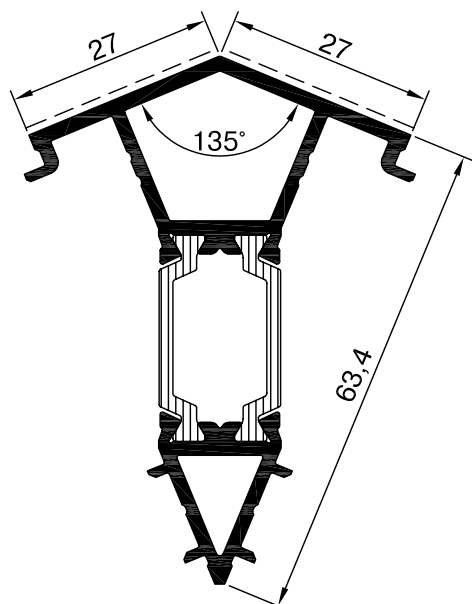

Угловой профиль 135°

Обозначение	RE.64.067069		
Периметр, мм	наружный	276,2	внутренний
			110,9
Ix, см ⁴	Wx, см ³	Iy, см ⁴	Wy, см ³
12,41	3,24	3,08	1,21



M 1:1

Монтажный профиль 26

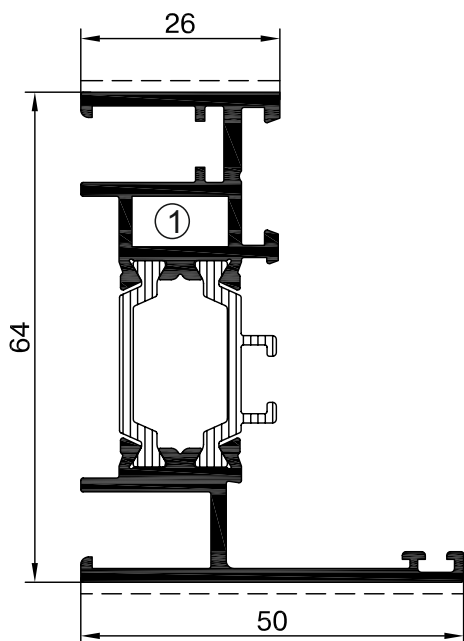

Обозначение	RE.64.096098		
Периметр, мм	наружный 389,0	внутренний 38,4	
Ix, см ⁴	Wx, см ³	Iy, см ⁴	Wy, см ³
16,47	4,76	3,69	1,08
Выравнивающий уголок	----	✕	REA 305

① RE 9202; L=6мм

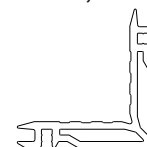

M 1:1

Монтажный профиль 36

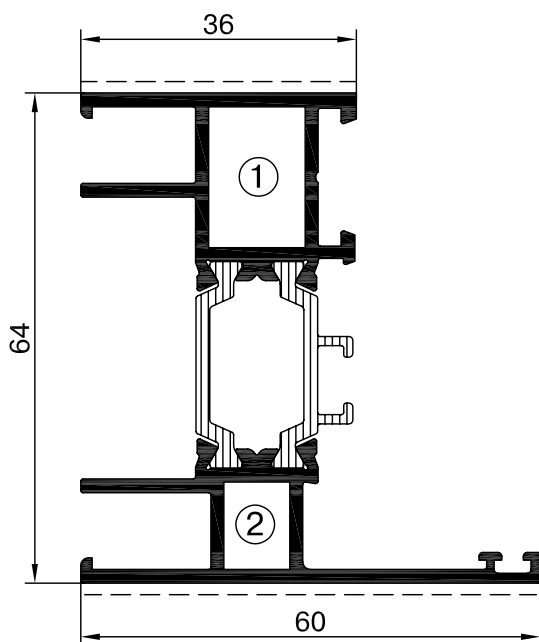

Обозначение	RE.64.097099			
Периметр, мм	наружный 418,6		внутренний 102	
Ix, см ⁴	Wx, см ³	Iy, см ⁴	Wy, см ³	
19,71	5,63	5,83	1,57	
Угловое соединение		Т-образное соединение		
①	REA 071	②	REA 070	①
			REA 096	②
			REA 097	
①	----	②	----	①
			REA 140	②
			REA 140	
Выравнивающий уголок	REA 005		REA 305	



M 1:1

Алюминиевые и комбинированные профили

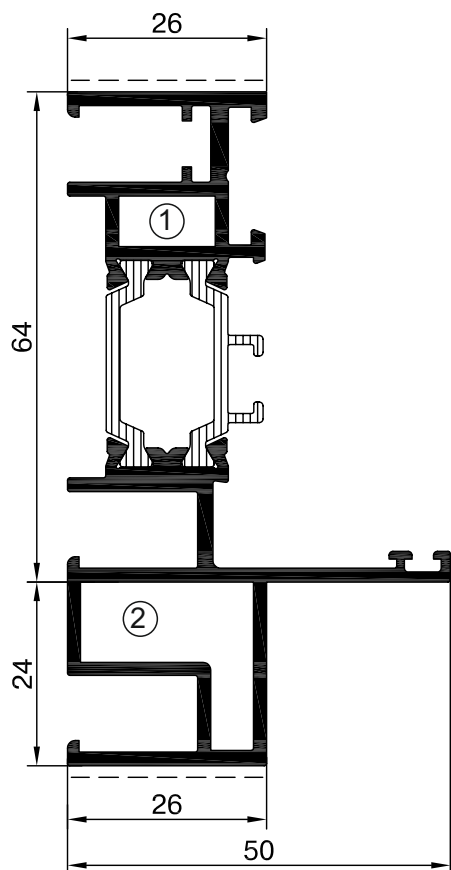

Монтажный усиленный профиль 26-24

Обозначение	RE.64.096101		
Периметр, мм	наружный 477,6	внутренний 127,1	
$I_x, \text{см}^4$	$W_x, \text{см}^3$	$I_y, \text{см}^4$	$W_y, \text{см}^3$
33,9	7,68	4,59	1,35
Выравнивающий уголок	----	✕	REA 305

① RE 9202; L=6мм

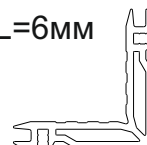

② RE 9205; L=10мм



M 1:1

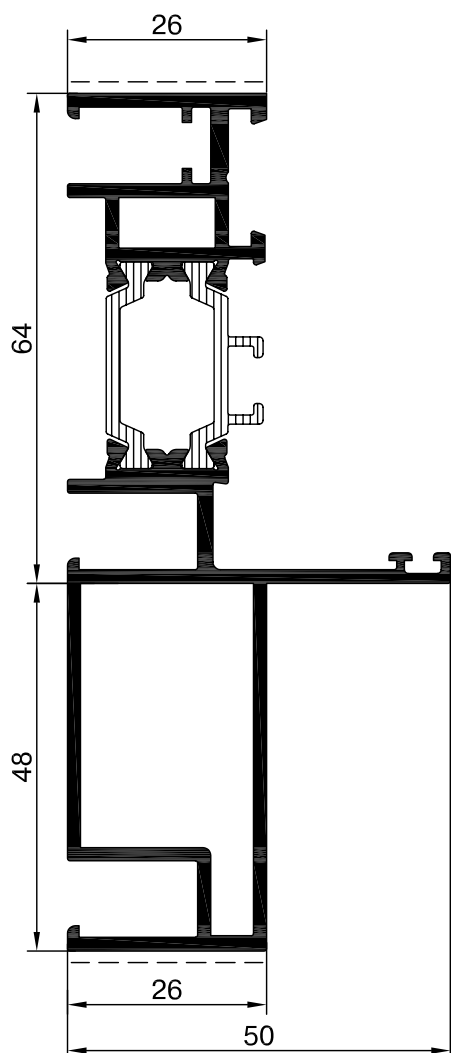

Монтажный усиленный профиль 26-48

Обозначение	RE.64.096151		
Периметр, мм	наружный 544,9	внутренний 175,1	
$I_x, \text{см}^4$	$W_x, \text{см}^3$	$I_y, \text{см}^4$	$W_y, \text{см}^3$
60,34	10,1	5,48	1,58
Выравнивающий уголок	----	✕	REA 305



M 1:1

Створочный профиль 43

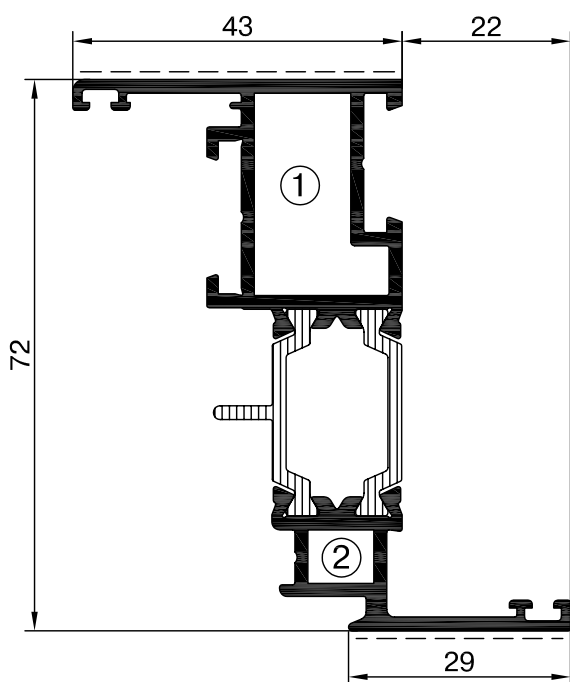

Обозначение	RE.64.014013		
Периметр, мм	наружный 376,1	внутренний 118,8	
Ix, см ⁴	Wx, см ³	Iy, см ⁴	Wy, см ³
22,55	6,24	6,67	2,03
Угловое соединение		Т-образное соединение	
① REA 073	② REA 072	① ----	② ----
Выравнивающий уголок	REA 002 REA 004		REA 002 REA 304



M 1:1

Створочный профиль 53

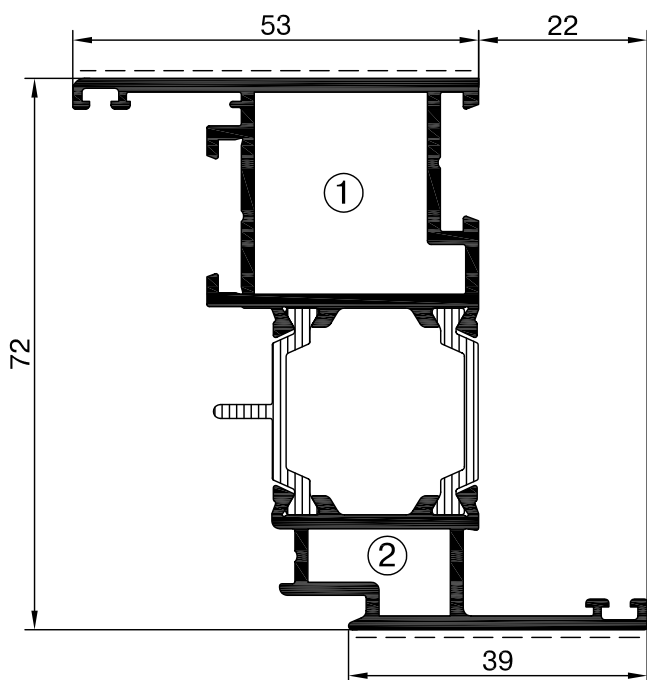

Обозначение	RE.64.032033		
Периметр, мм	наружный 396,1	внутренний 167,1	
Ix, см ⁴	Wx, см ³	Iy, см ⁴	Wy, см ³
26,53	7,28	9,83	2,59
Угловое соединение		Т-образное соединение	
① REA 084	② REA 083	① ----	② ----
① REA 140	② REA 140	① ----	② ----
Выравнивающий уголок	REA 002 REA 004		REA 002 REA 304



M 1:1

Створочный профиль 63

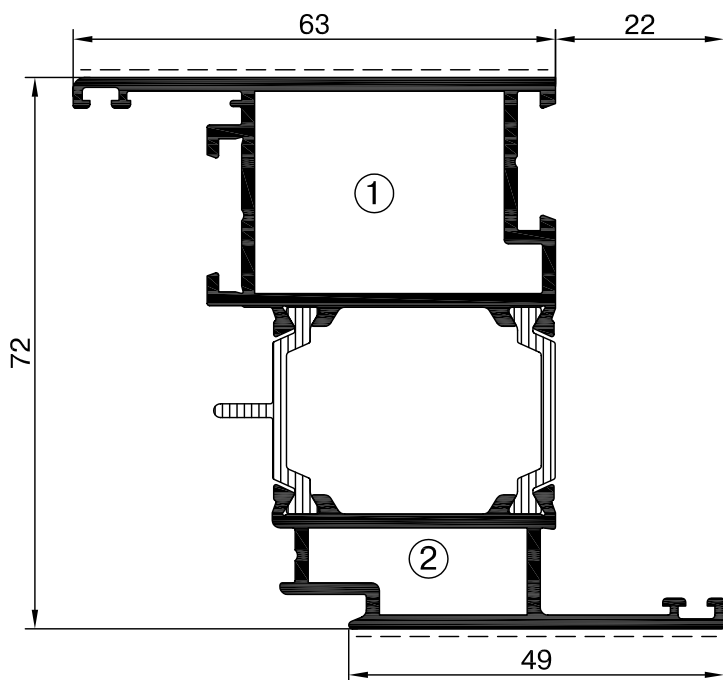

Обозначение		RE.64.044045	
Периметр, мм		наружный 436,6	внутренний 207,1
Ix, см ⁴	Wx, см ³	Iy, см ⁴	Wy, см ³
30,28	8,23	16,79	3,95
Угловое соединение		Т-образное соединение	
①	REA 245	②	REA 260
①		②	
①	REA 140	②	REA 140
①	REA 002 REA 004		REA 002 REA 304



M 1:1

Створочный профиль 53

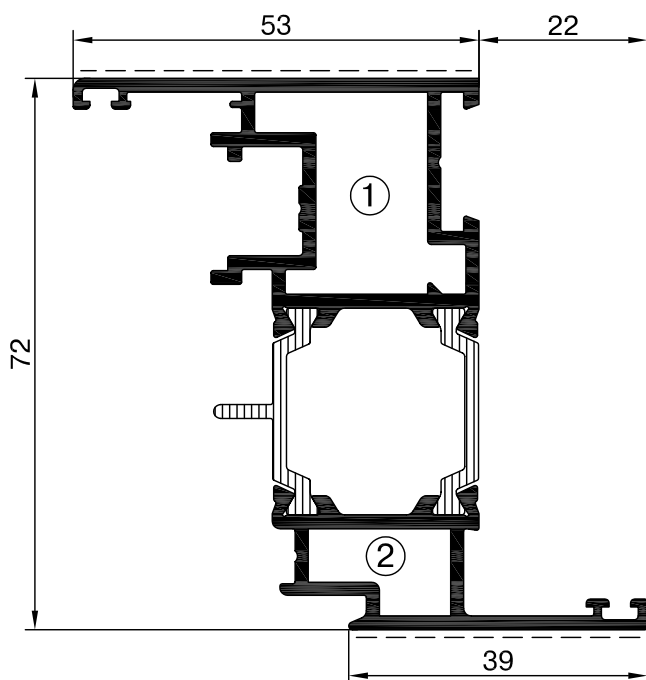

Обозначение		RE.64.072033	
Периметр, мм		наружный 428	внутренний 176,3
Ix, см ⁴	Wx, см ³	Iy, см ⁴	Wy, см ³
27,32	7,54	9,61	2,54
Угловое соединение		Т-образное соединение	
①	REA 137	②	REA 083
①		②	
①	REA 140	②	REA 140
①	REA 002 REA 004		REA 002 REA 304



M 1:1

Штуповый профиль 66

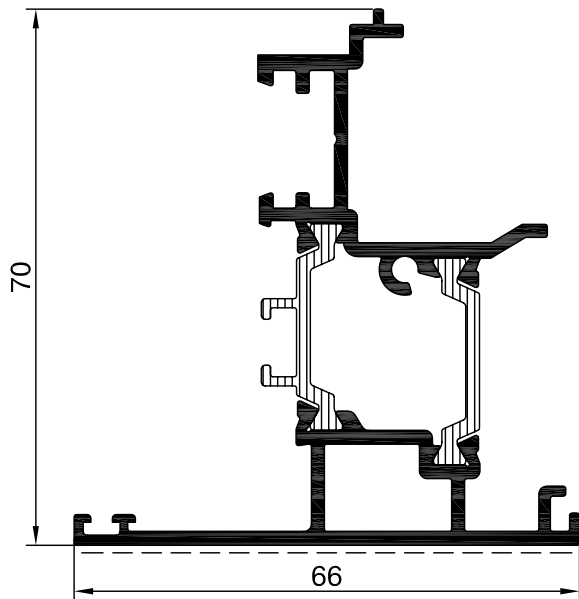

Обозначение		RE.64.025027	
Периметр, мм		наружный 416,3	внутренний 55
Ix, см ⁴	Wx, см ³	Iy, см ⁴	Wy, см ³
17,02	3,81	8,45	2,21
Применяемые аксессуары	REA 085		



M 1:1

Т-образный створочный профиль 26

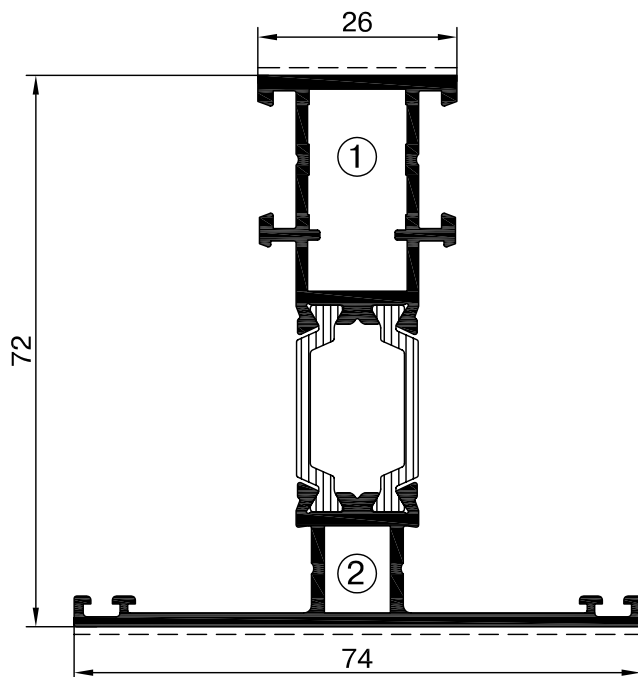

Обозначение		RE.64.074021	
Периметр, мм		наружный 386,8	внутренний 125,5
Ix, см ⁴	Wx, см ³	Iy, см ⁴	Wy, см ³
23,82	5,47	6,42	1,73
Угловое соединение		Т-образное соединение	
①	②	①	②
----	----	REA 096	REA 097
①	②	①	②
----	----	REA 140	REA 140
Выравнивающий уголок	----		REA 305



M 1:1

Створочный профиль 89

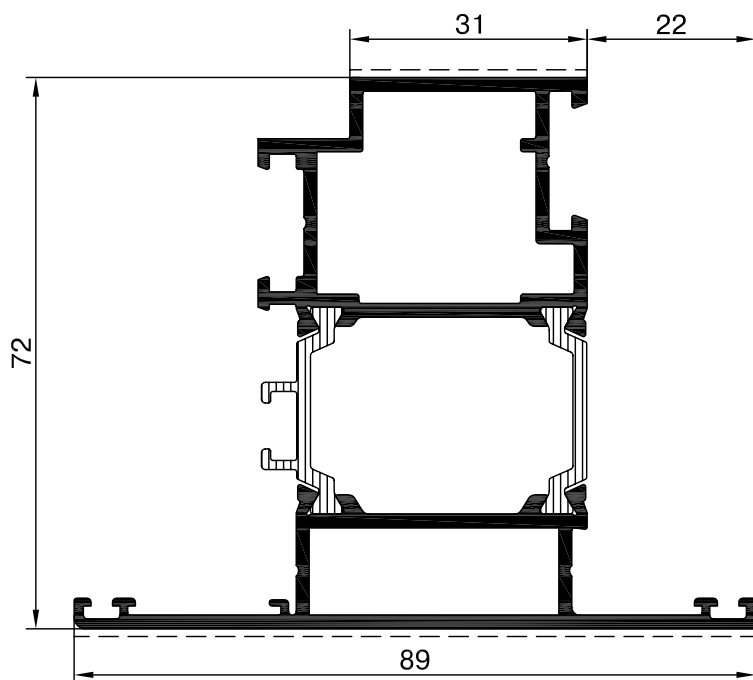

Обозначение		RE.64.081083	
Периметр, мм		наружный 453,4	внутренний 212,8
$I_x, \text{см}^4$	$W_x, \text{см}^3$	$I_y, \text{см}^4$	$W_y, \text{см}^3$
29,52	6,99	17,78	3,84
Угловое соединение		Т-образное соединение	
① REA 138	② REA 422	① ----	② ----
Выравнивающий уголок	REA 003 REA 004		REA 003 REA 304



M 1:1

Вспомогательный профиль 66

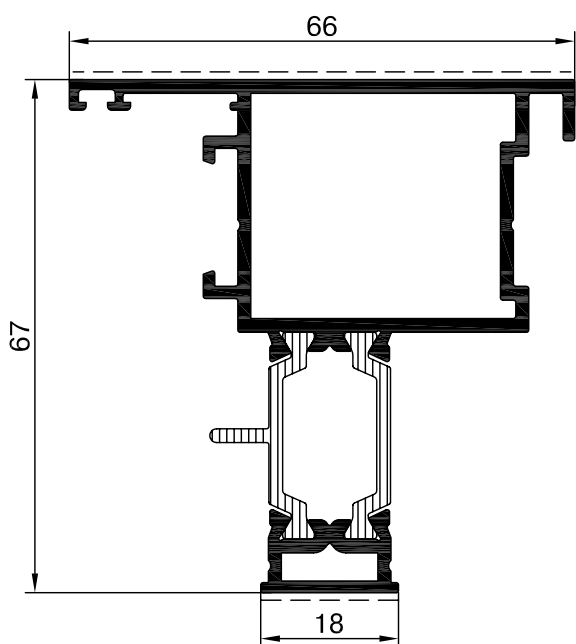

Обозначение		RE.64.082084	
Периметр, мм		наружный 364,2	внутренний 164,8
$I_x, \text{см}^4$	$W_x, \text{см}^3$	$I_y, \text{см}^4$	$W_y, \text{см}^3$
20,06	5,43	8,43	2,38
Угловое соединение		Т-образное соединение	
① REA 263	② REA 276	① ----	② ----
① REA 140	② REA 140	① ----	② ----
Выравнивающий уголок	REA 002		----



M 1:1

Оконно-дверная серия - RW64

Алюминиевые и комбинированные профили

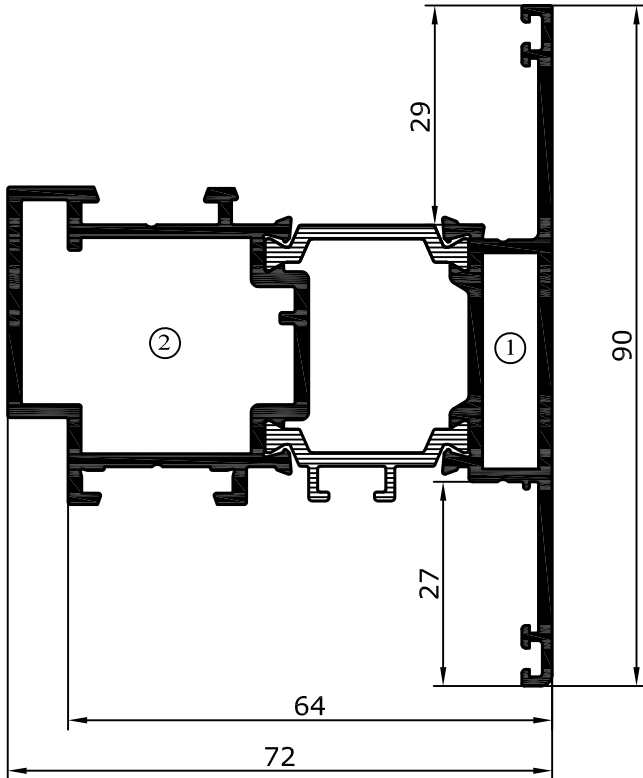

Створочный профиль

Обозначение		RE.64.182183	
Периметр, мм		наружный 461	внутренний
$I_x, \text{см}^4$	$W_x, \text{см}^3$	$I_y, \text{см}^4$	$W_y, \text{см}^3$
16,33	3,62	29,5	6,81
Угловое соединение		Т-образное соединение	
①	REA 381 	①	REA 382
①	---	①	---
①	---	①	---
Выравнивающий уголок	REA 003 REA 289		

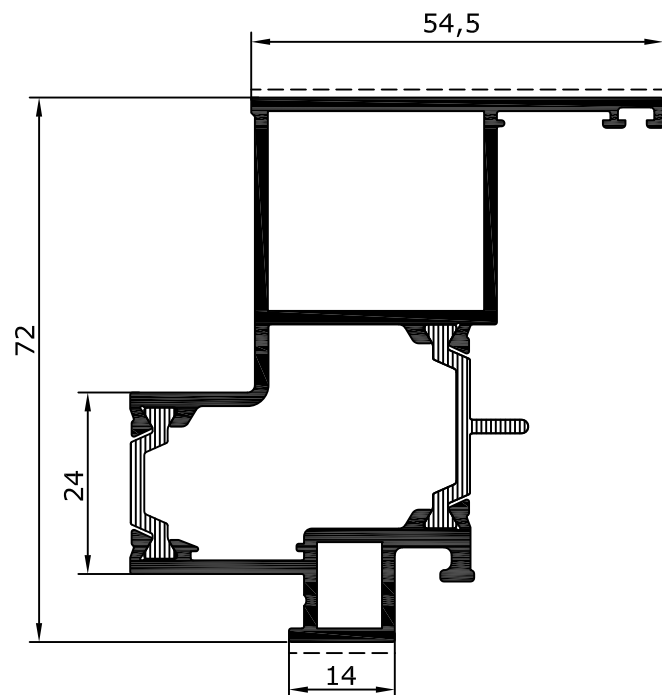
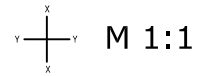

Фасадный профиль 72

Обозначение		RE.64.108109	
Периметр, мм		наружный 396,1	внутренний 167,1
$I_x, \text{см}^4$	$W_x, \text{см}^3$	$I_y, \text{см}^4$	$W_y, \text{см}^3$
23,47	6,33	13,3	3,25
Угловое соединение		Т-образное соединение	
①	REA 139 	①	REA 070
①	---	①	---
①	---	①	---
Выравнивающий уголок	REA 002		

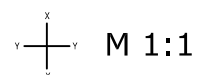

Рамный профиль 26-75

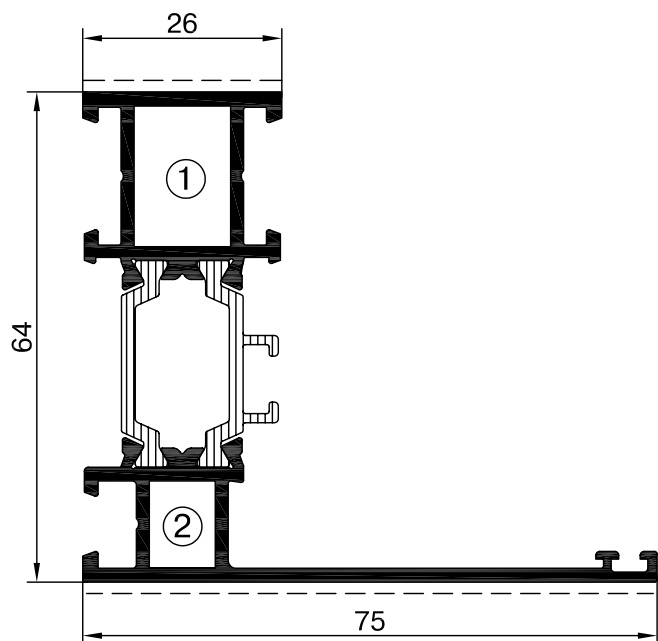

Обозначение	RE.64.011077		
Периметр, мм	наружный 398,5	внутренний 102	
$I_x, \text{см}^4$	$W_x, \text{см}^3$	$I_y, \text{см}^4$	$W_y, \text{см}^3$
18,64	4,97	11,34	2,02
Угловое соединение		Т-образное соединение	
① REA 071	② REA 070	① REA 096	② REA 097
①	②	①	②
① ----	② ----	① REA 140	② REA 140
Выравнивающий уголок		Monticelli 0713/500B	



M 1:1

Т-образный профиль 26-99

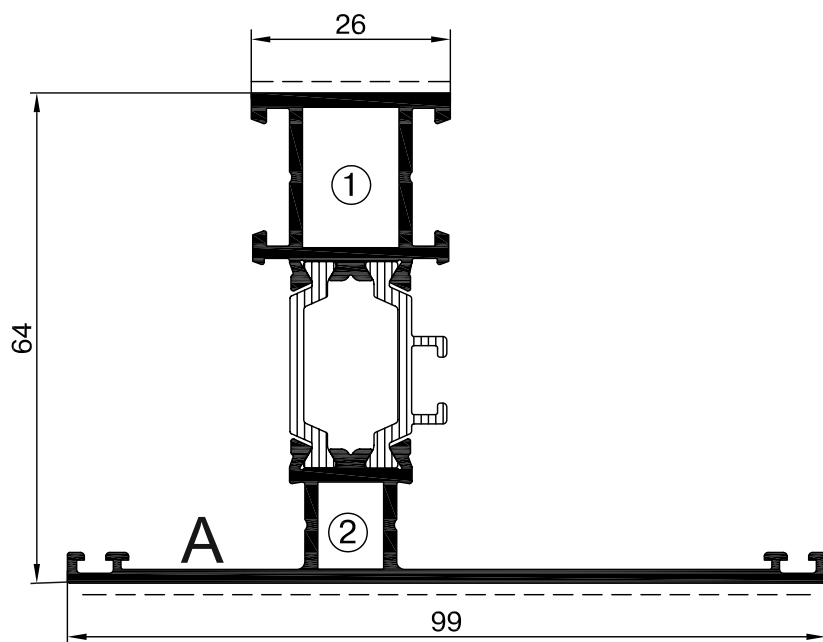

Обозначение	RE.64.011104		
Периметр, мм	наружный 467,0	внутренний 102	
$I_x, \text{см}^4$	$W_x, \text{см}^3$	$I_y, \text{см}^4$	$W_y, \text{см}^3$
20,38	5,21	14,48	2,49
Угловое соединение		Т-образное соединение	
① REA 071	② REA 070	① REA 096	② REA 097
①	②	①	②
① ----	② ----	① REA 140	② REA 140
Выравнивающий уголок	A	REA 305	



M 1:1

Фасадный профиль 26-70

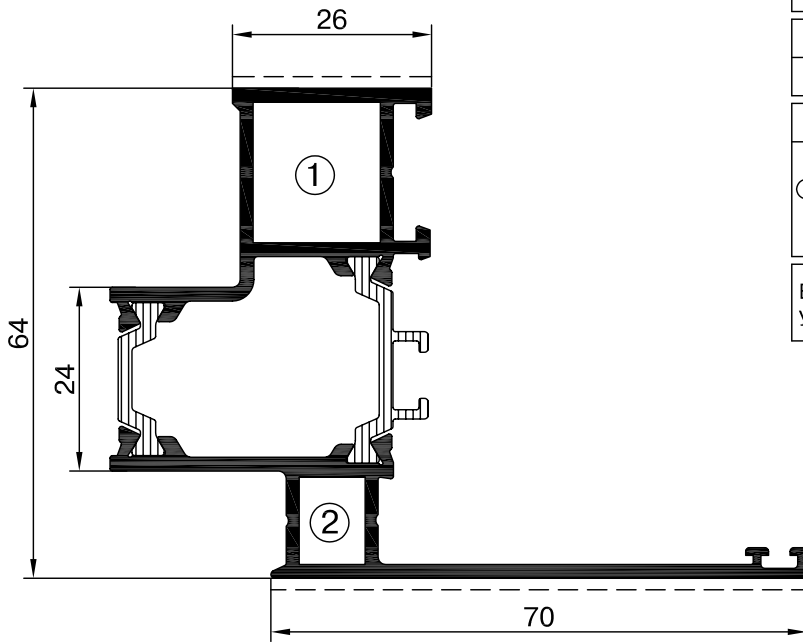

Обозначение		RE.64.078079	
Периметр, мм		наружный 388,1	внутренний 110
$I_x, \text{см}^4$	$W_x, \text{см}^3$	$I_y, \text{см}^4$	$W_y, \text{см}^3$
18,31	4,84	18,8	3,12
Угловое соединение		Т-образное соединение	
①	REA 080	②	REA 070
①		②	
Выравнивающий уголок	----	×	Monticelli 0713/500B



M 1:1

Створочный профиль 60

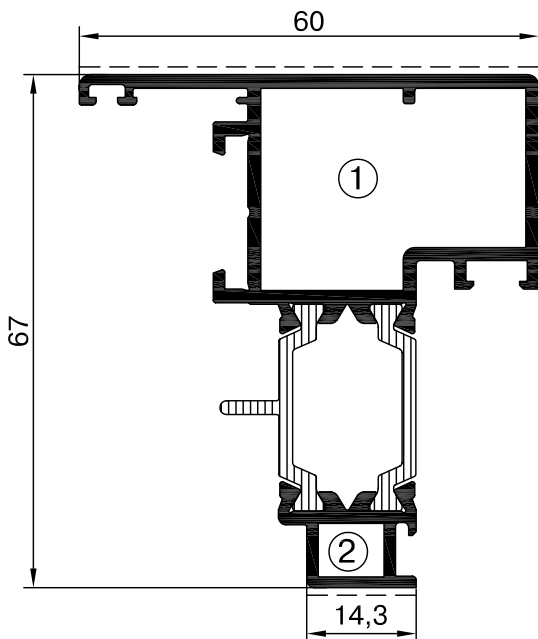

Обозначение		RE.64.076080	
Периметр, мм		наружный 354,4	внутренний 156,2
$I_x, \text{см}^4$	$W_x, \text{см}^3$	$I_y, \text{см}^4$	$W_y, \text{см}^3$
17,55	4,68	6,9	2,01
Угловое соединение		Т-образное соединение	
①	REA 136	②	REA 072
①		②	
Выравнивающий уголок	REA 002		×



M 1:1

Створочный профиль 43/67

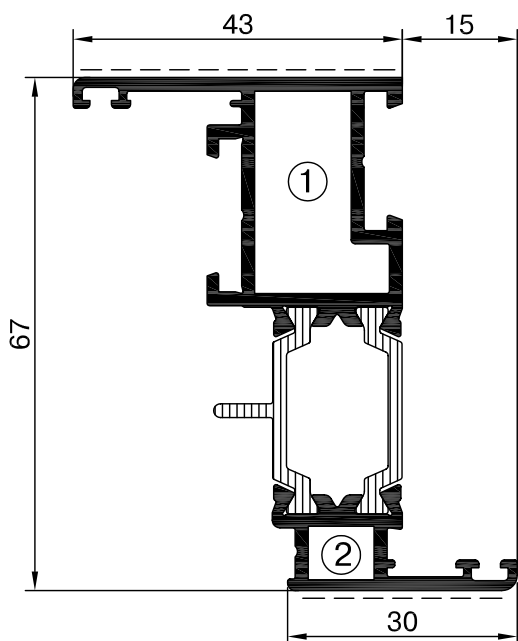

Обозначение		RE.64.014153	
Периметр, мм		наружный 368,6	внутренний 118,8
$I_x, \text{см}^4$	$W_x, \text{см}^3$	$I_y, \text{см}^4$	$W_y, \text{см}^3$
18,67	5,55	5,25	1,64
Угловое соединение		Т-образное соединение	
①	REA 073	②	REA 072
①		②	
		①	---
		②	---
Выравнивающий уголок	REA 002 REA 006		---



M 1:1

Штуповый профиль 116

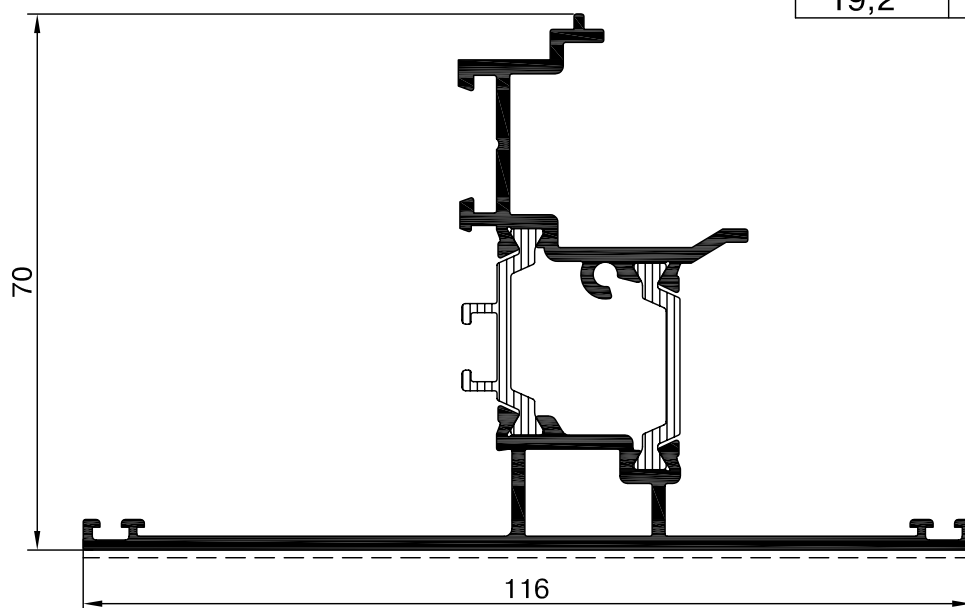

Обозначение		RE.64.026107	
Периметр, мм		наружный 523	внутренний 55
$I_x, \text{см}^4$	$W_x, \text{см}^3$	$I_y, \text{см}^4$	$W_y, \text{см}^3$
19,2	3,98	21,76	3,51



M 1:1

Оконно-дверная серия - RW64

Алюминиевые и комбинированные профили

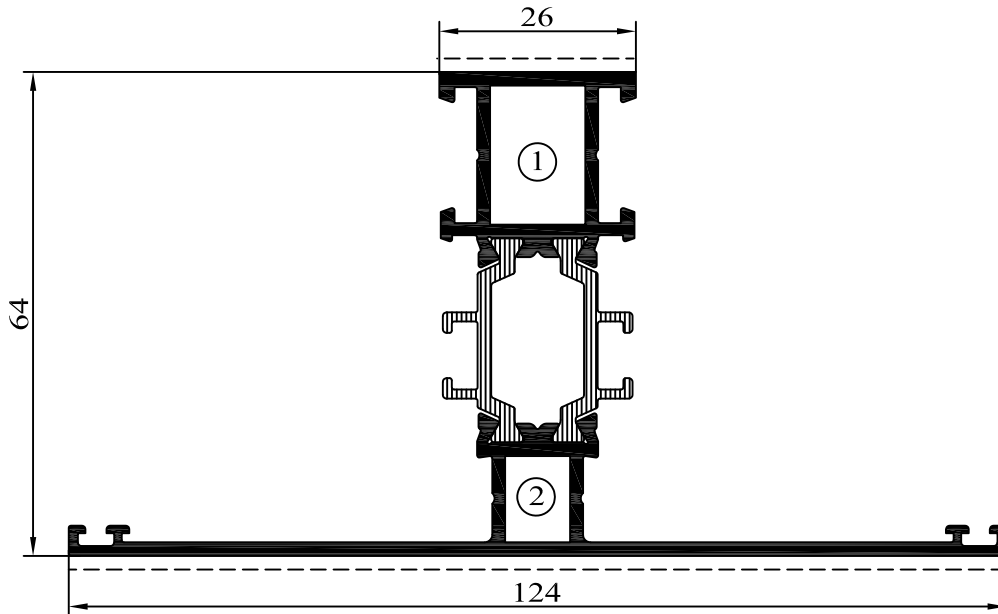

Т-образный профиль 26-124

Обозначение		RE.64.011105	
Периметр, мм		наружный 536,3	внутренний 102
$I_x, \text{см}^4$	$W_x, \text{см}^3$	$I_y, \text{см}^4$	$W_y, \text{см}^3$
22,11	5,44	24,05	3,87
Угловое соединение		Т-образное соединение	
① REA 071	② REA 070	① REA 096	② REA 097
① ---	② ---	① REA 140	② REA 140

Профиль рамный

Обозначение		RE.64.184185	
Периметр, мм		наружный 347	внутренний
$I_x, \text{см}^4$	$W_x, \text{см}^3$	$I_y, \text{см}^4$	$W_y, \text{см}^3$
5,92	1,7	22,2	6,4
Угловое соединение			
① REA 384	② REA 383		
③ REA 002			

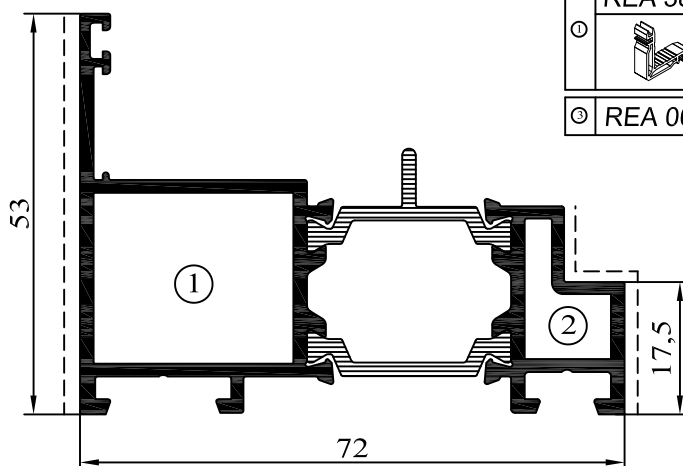

M 1:1

Рамный профиль 68

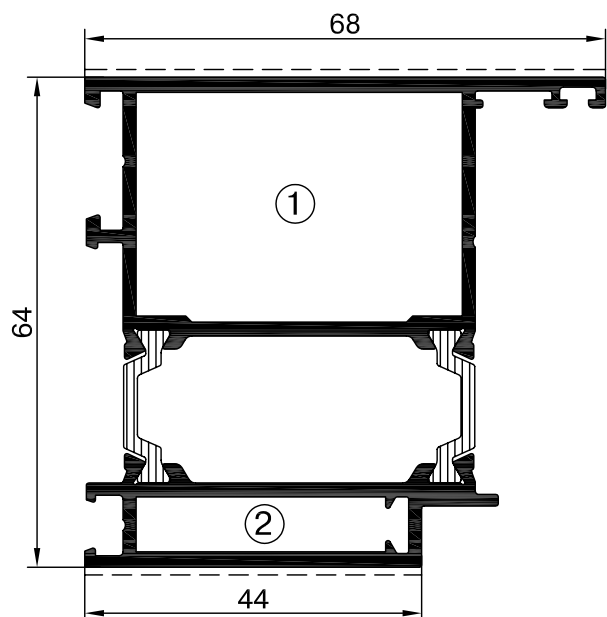

Обозначение		RE.64.036037	
Периметр, мм		наружный 329,1	внутренний 229,9
$I_x, \text{см}^4$	$W_x, \text{см}^3$	$I_y, \text{см}^4$	$W_y, \text{см}^3$
24,00	7,06	17,48	4,37
Угловое соединение		Т-образное соединение	
① REA 254	② REA 253	① ----	② ----
① REA 140	② REA 140	① ----	② ----
Выравнивающий уголок	REA 006		



M 1:1

Рамный профиль 44

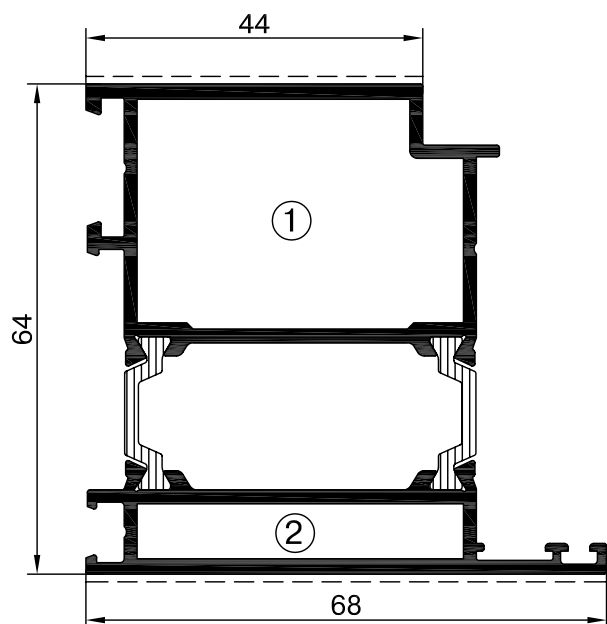

Обозначение		RE.64.038039	
Периметр, мм		наружный 329,4	внутренний 243,4
$I_x, \text{см}^4$	$W_x, \text{см}^3$	$I_y, \text{см}^4$	$W_y, \text{см}^3$
22,86	6,11	17,56	4,40
Угловое соединение		Т-образное соединение	
① REA 252	② REA 251	① ----	② ----
① REA 140	② REA 140	① ----	② ----
Выравнивающий уголок	REA 006		



M 1:1

Створочный профиль 68

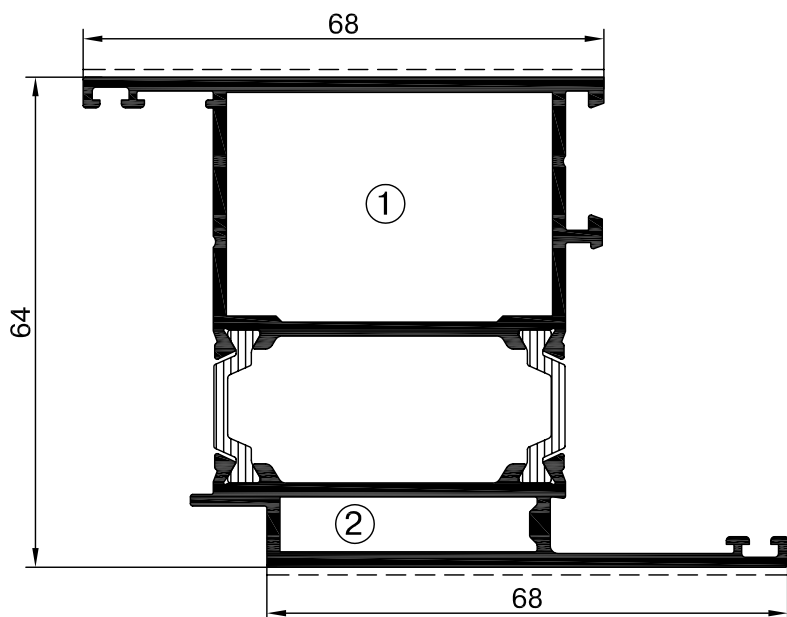

Обозначение		RE.64.036040	
Периметр, мм		наружный 383,1	внутренний 226,4
$I_x, \text{см}^4$	$W_x, \text{см}^3$	$I_y, \text{см}^4$	$W_y, \text{см}^3$
26,62	7,44	22,67	4,57
Угловое соединение		Т-образное соединение	
① REA 254	② REA 253	① ----	② ----
① REA 140	② REA 140	① ----	② ----
Выравнивающий уголок	REA 006 REA 289		REA 006 REA 306



M 1:1

Створочный профиль 92

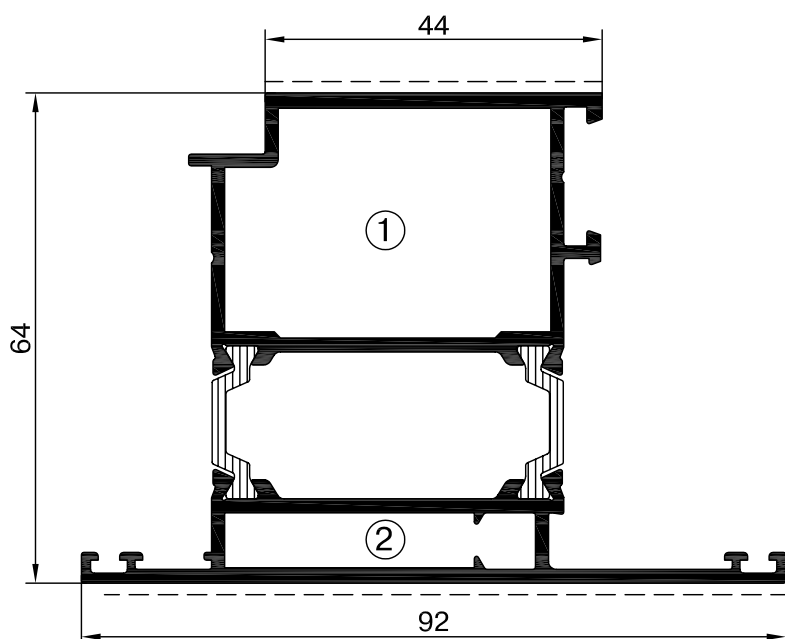

Обозначение		RE.64.038041	
Периметр, мм		наружный 383,3	внутренний 243,8
$I_x, \text{см}^4$	$W_x, \text{см}^3$	$I_y, \text{см}^4$	$W_y, \text{см}^3$
24,81	6,37	22,69	4,56
Угловое соединение		Т-образное соединение	
① REA 255	② REA 253	① ----	② ----
① REA 140	② REA 140	① ----	② ----
Выравнивающий уголок	REA 006 REA 289		REA 006 REA 306



M 1:1

Фасадный профиль 54

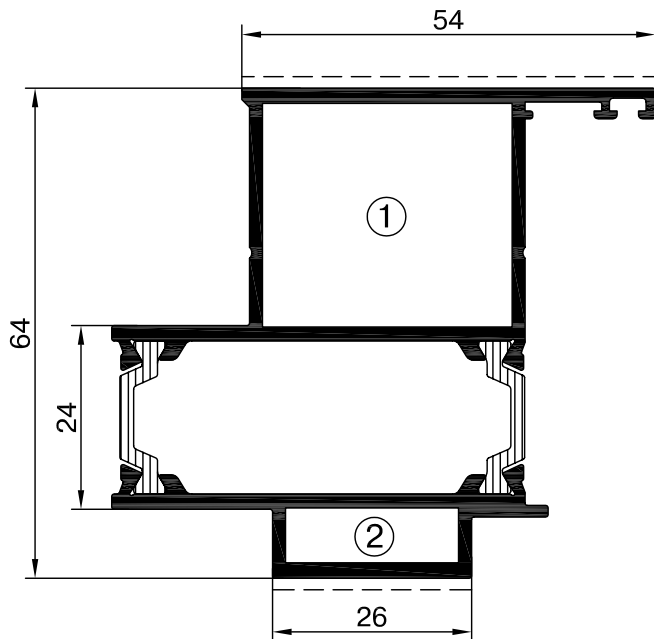

Обозначение	RE.64.046047		
Периметр, мм	наружный 298,1	внутренний 183,2	
$I_x, \text{см}^4$	$W_x, \text{см}^3$	$I_y, \text{см}^4$	$W_y, \text{см}^3$
26,65	7,45	22,72	4,57
Угловое соединение		Т-образное соединение	
① REA 263	② REA 262	① ----	② ----
① REA 140	② REA 140	① ----	② ----
Выравнивающий уголок	REA 006		



M 1:1

Фасадный профиль 50

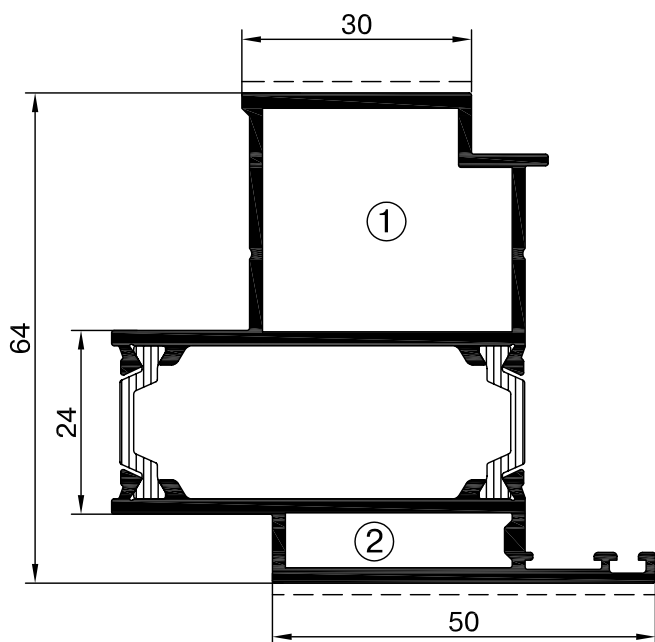

Обозначение	RE.64.048049		
Периметр, мм	наружный 298	внутренний 197,6	
$I_x, \text{см}^4$	$W_x, \text{см}^3$	$I_y, \text{см}^4$	$W_y, \text{см}^3$
18,62	4,87	16,65	4,35
Угловое соединение		Т-образное соединение	
① REA 261	② REA 260	① ----	② ----
① REA 140	② REA 140	① ----	② ----
Выравнивающий уголок	REA 006		



M 1:1

Фасадный профиль 60

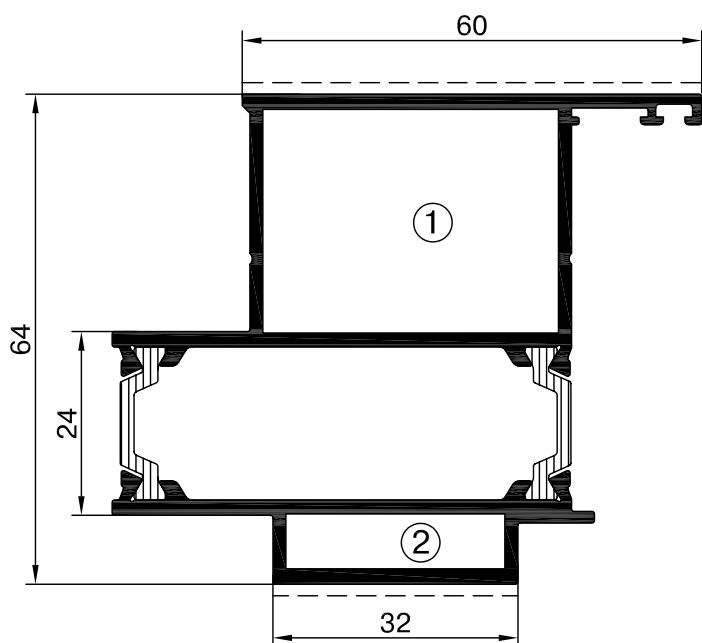

Обозначение		RE.64.085086	
Периметр, мм		наружный 345,2	внутренний 207,2
$I_x, \text{см}^4$	$W_x, \text{см}^3$	$I_y, \text{см}^4$	$W_y, \text{см}^3$
21,7	6,28	22,76	5,51
Угловое соединение		Т-образное соединение	
①	REA 244	②	REA 260
①	REA 140	②	REA 140
Выравнивающий уголок		REA 006	



M 1:1

Т-образный профиль 56

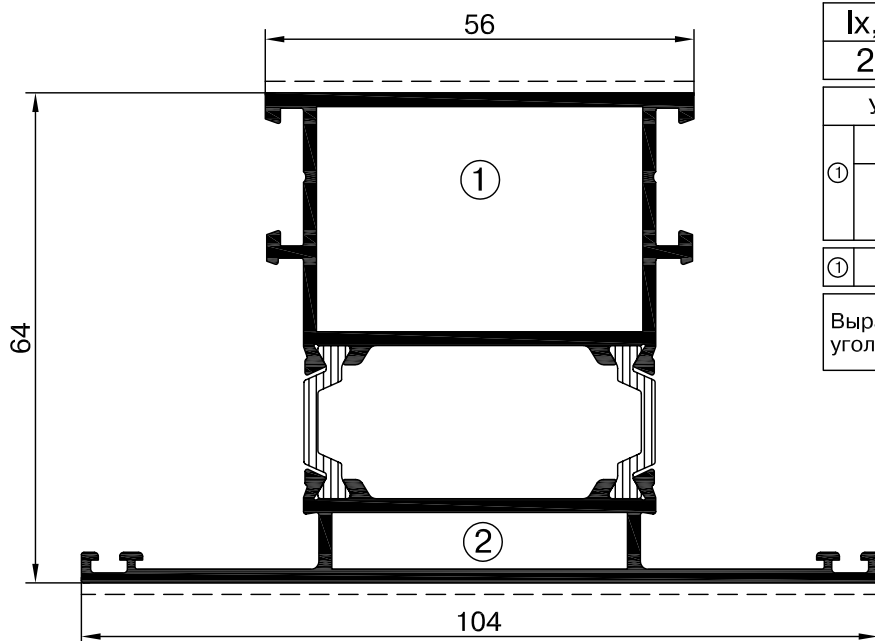

Обозначение		RE.64.054055	
Периметр, мм		наружный 430,4	внутренний 236
$I_x, \text{см}^4$	$W_x, \text{см}^3$	$I_y, \text{см}^4$	$W_y, \text{см}^3$
26,61	6,89	27,61	5,30
Угловое соединение		Т-образное соединение	
①	REA 265	②	REA 264
①	REA 140	②	REA 129
Выравнивающий уголок		REA 306	



M 1:1

Т-образный профиль 104

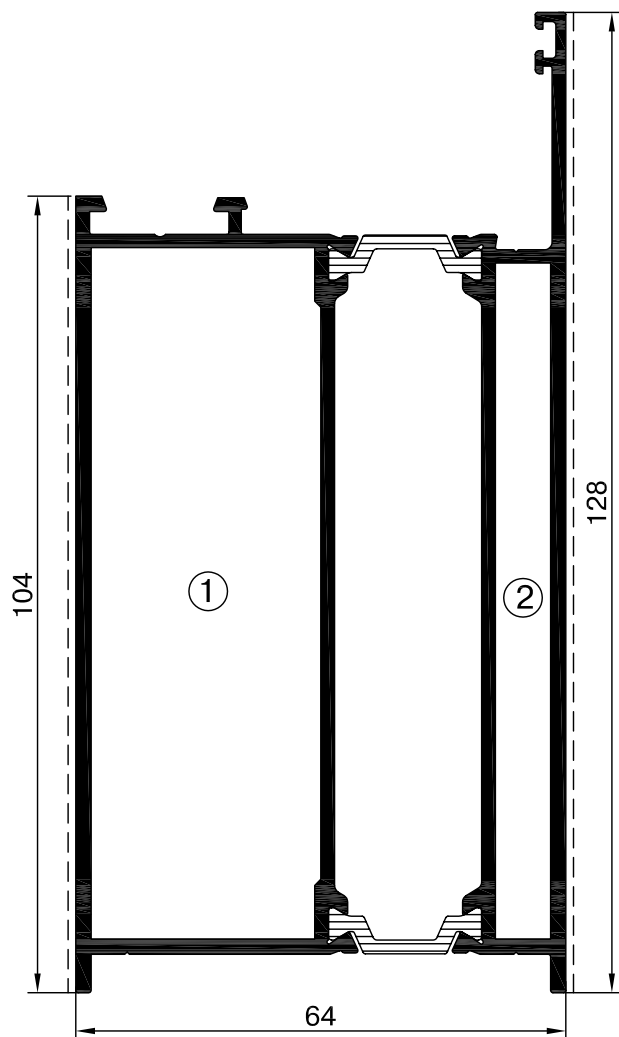

Обозначение		RE.64.052053	
Периметр, мм		наружный 443,7	внутренний 430,7
Ix, см ⁴	Wx, см ³	Iy, см ⁴	Wy, см ³
101,2	13,86	40,47	10,85
Угловое соединение		Т-образное соединение	
①	②	①	②
----	----	REA 267	REA 266
⊗	⊗		
①	②	①	②
----	----	REA 140	REA 129
Выравнивающий уголок	----	⊗	REA 306



M 1:1

Профиль порога 14

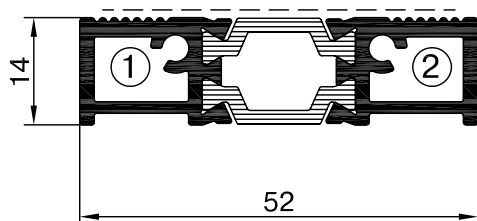

Обозначение		RE.64.042042	
Периметр, мм		наружный 148,3	внутренний 96,8
Применяемые аксессуары	REA 090		
		REA 091	



M 1:1

Штульповый профиль 43

Обозначение	RE.64.056058		
Периметр, мм	наружный 281	внутренний 49,2	
I _x , см ⁴	W _x , см ³	I _y , см ⁴	W _y , см ³
8,28	2,03	2,53	1,01
Применяемые аксессуары	REA 092 (левое открывание)		REA 093 (правое открывание)
			

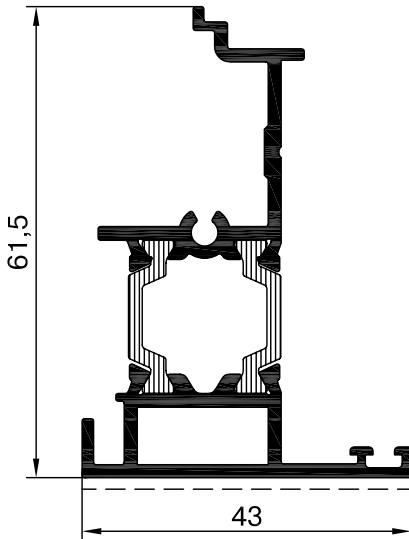

M 1:1

Штульповый профиль 10

Обозначение	RE.64.057059		
Периметр, мм	наружный 329,2	внутренний ----	
I _x , см ⁴	W _x , см ³	I _y , см ⁴	W _y , см ³
12,17	3,93	2,68	1,05
Применяемые аксессуары	REA 092 (левое открывание)		REA 093 (правое открывание)
			

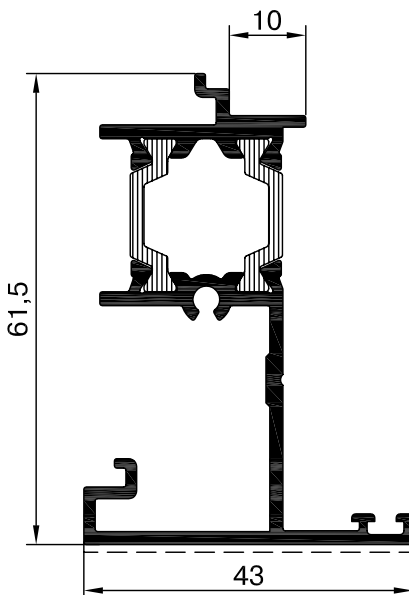

M 1:1

Адаптерный профиль 48

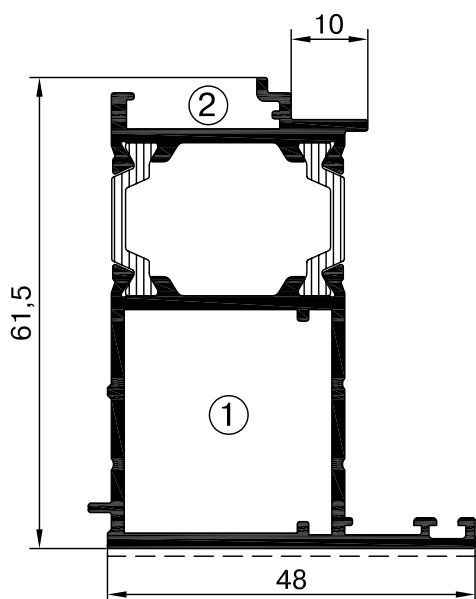

Обозначение		RE.64.060062	
Периметр, мм		наружный 268,6	внутренний 118,5
Ix, см ⁴	Wx, см ³	Iy, см ⁴	Wy, см ³
14,29	4,57	6,03	1,98
Угловое соединение		Т-образное соединение	
①	REA 271	②	REA 272
①		①	
①	REA 140	②	---
Выравнивающий уголок	REA 006		



M 1:1

Адаптерный профиль 48

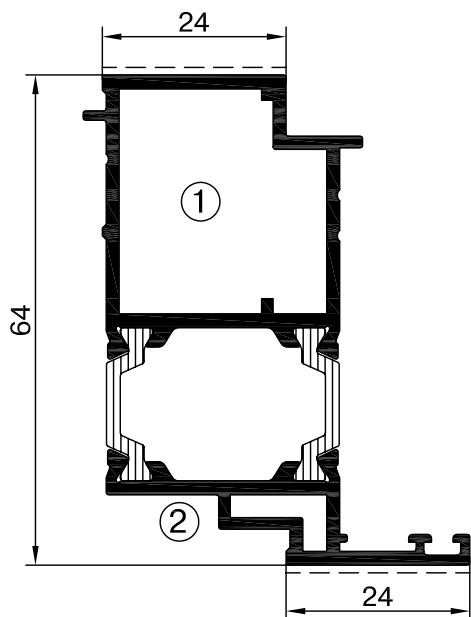

Обозначение		RE.64.061063	
Периметр, мм		наружный 256,2	внутренний 156,8
Ix, см ⁴	Wx, см ³	Iy, см ⁴	Wy, см ³
14,44	4,02	5,84	1,95
Угловое соединение		Т-образное соединение	
①	REA 270	②	---
①		①	
①	REA 140	②	---
Выравнивающий уголок	REA 006		



M 1:1

Обратный профиль 46

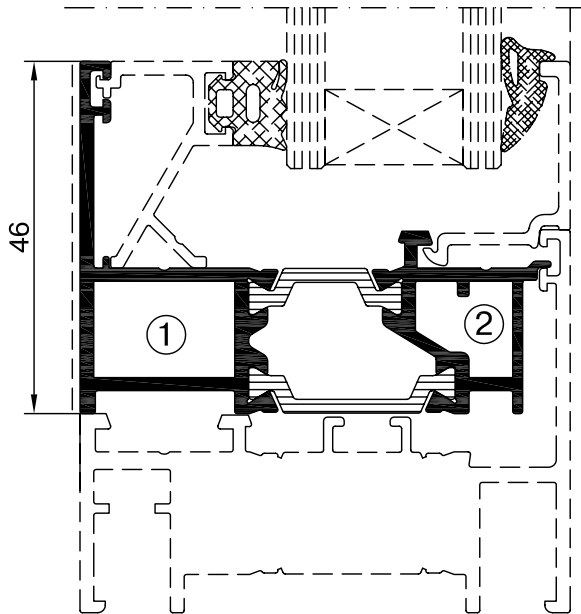

Обозначение	RE.64.100102		
Периметр, мм	наружный 282,1	внутренний 113,7	
Ix, см ⁴	Wx, см ³	Iy, см ⁴	Wy, см ³
11,81	3,35	3,38	1,02
Угловое соединение		Т-образное соединение	
① REA 071	② REA 240	① ----	② ----
① REA 140	② REA 140	① ----	② ----
Выравнивающий уголок	REA 003		



М 1:1

Вспомогательный профиль 9

Обозначение	RE.64.103106		
Периметр, мм	наружный 237,5	внутренний ----	
Угловое соединение		Т-образное соединение	
① REA 275	② ----	① ----	② ----
Выравнивающий уголок	REA 006		

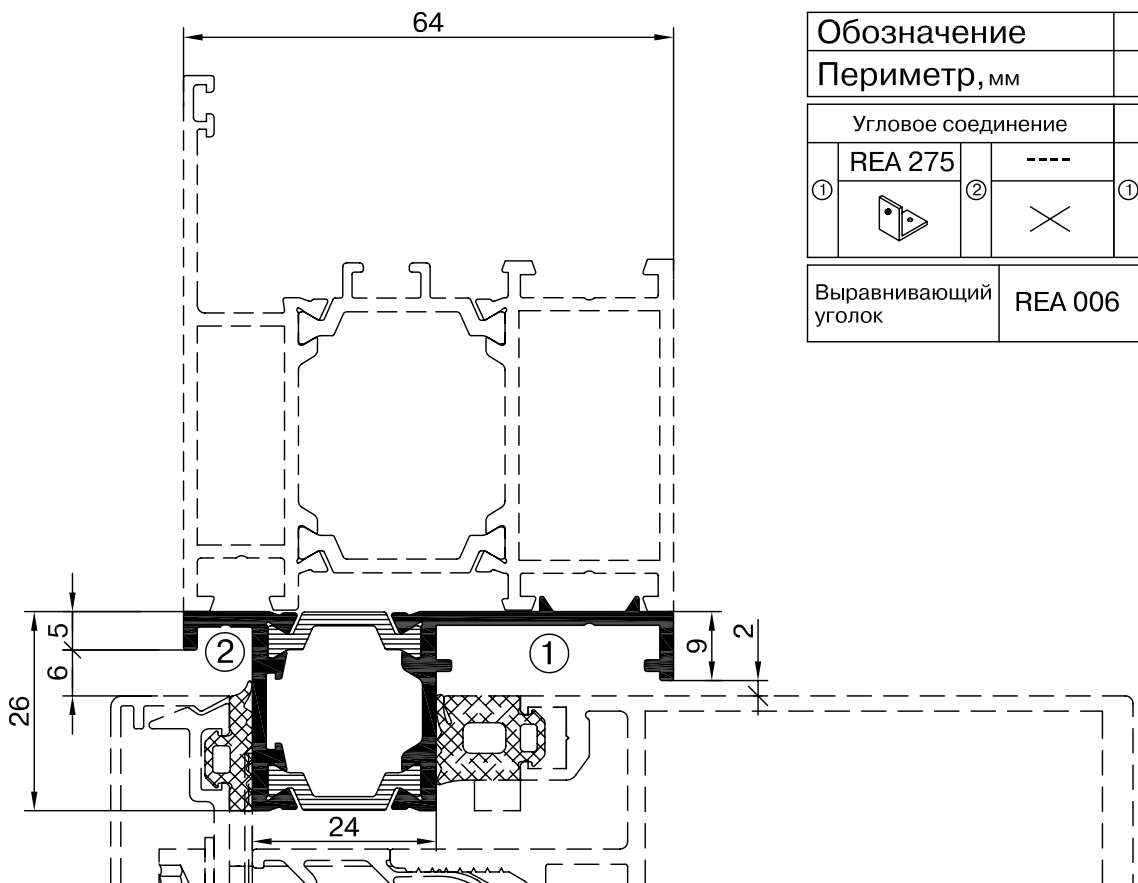

М 1:1

RE.64.176177

Ix [см ⁴]	Wx [см ³]	Iy [см ⁴]	Wy [см ³]	Наружный периметр [мм]
20,58	5,02	10,35	3,20	306,6

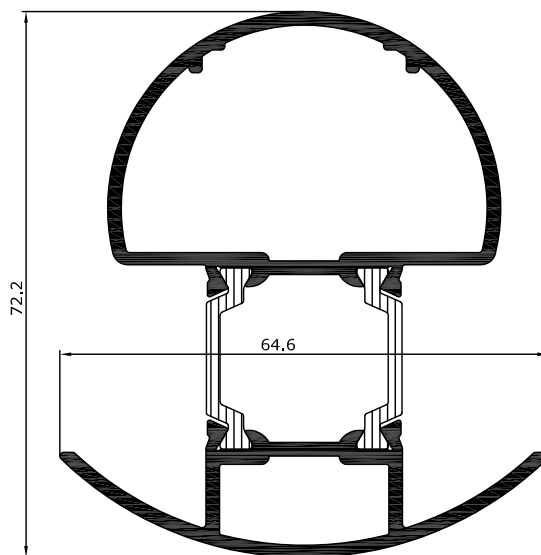

RE.64.052053

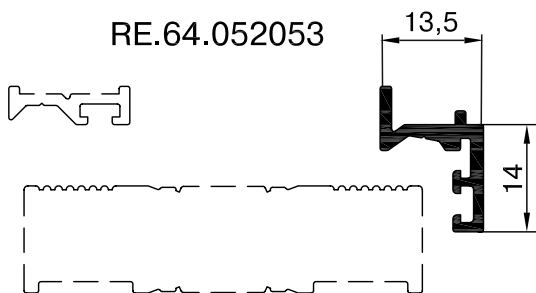

Примыкающий профиль

Обозначение	RE 0050	
Периметр, мм	наружный 87,9	внутренний ----



M 1:1

RE.64.052053

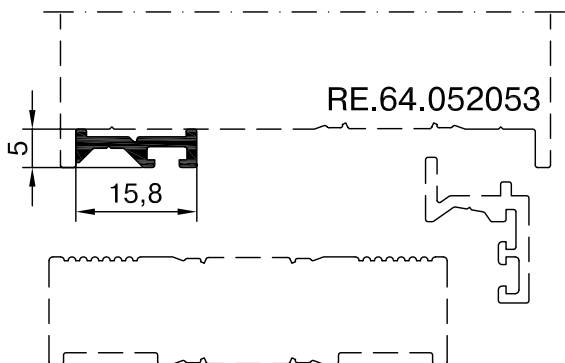

Щеткодержатель внутренний

Обозначение	RE 0051	
Периметр, мм	наружный 53,7	внутренний



M 1:1

RE.64.036040
RE.64.038041

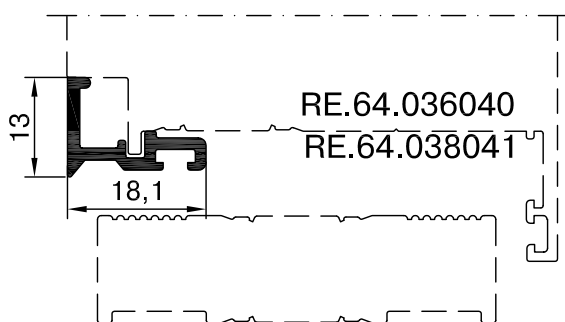

Щеткодержатель наружный

Обозначение	RE 4648	
Периметр, мм	наружный 79,2	внутренний



M 1:1

RE.64.036040

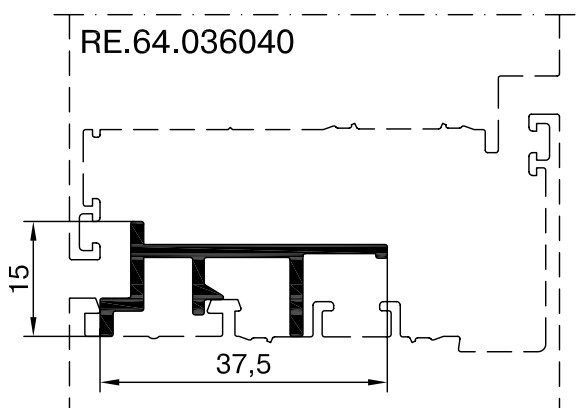

Адаптерный профиль

Обозначение	RE 4647	
Периметр, мм	наружный 142,9	внутренний



M 1:1

Профиль отбойника

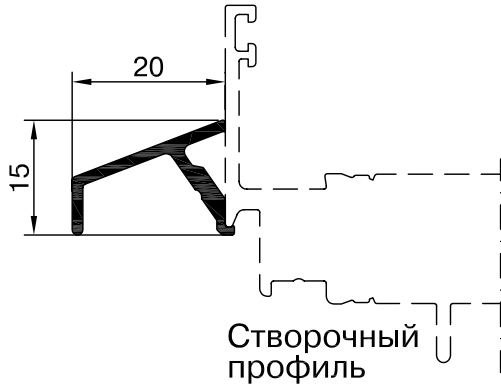

Обозначение	RE 4580	
Периметр, мм	наружный 84,7	внутренний



M 1:1

Профиль добавочный

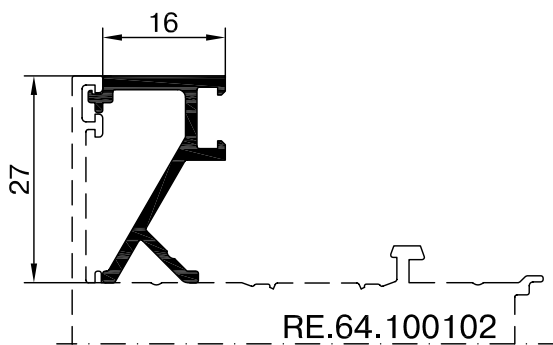

Обозначение	RE 4561	
Периметр, мм	наружный 131,9	внутренний



M 1:1

Адаптерный профиль

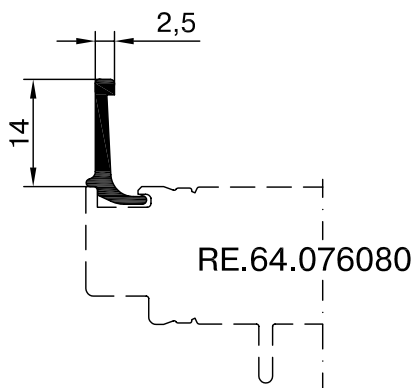

Обозначение	RE 4565	
Периметр, мм	наружный 45,9	внутренний



M 1:1

Адаптерный профиль

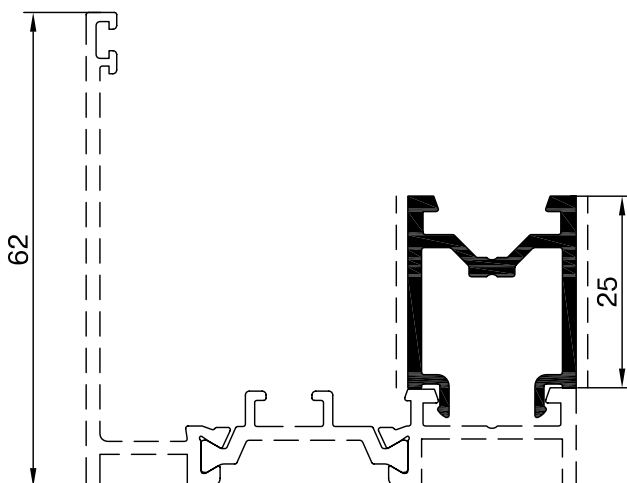

Обозначение	RE 4626	
Периметр, мм	наружный 183,4	внутренний



M 1:1

Оконно-дверная серия - RW64

Алюминиевые и комбинированные профили

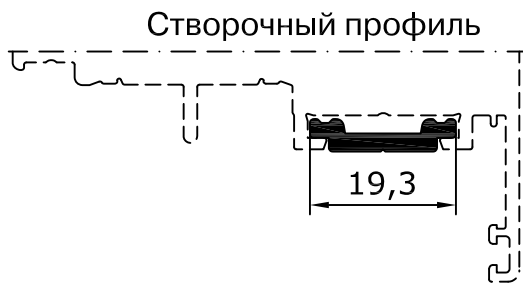

Профиль тяги

Обозначение	RE 9200	
Периметр, мм	наружный	внутренний
	49,6	

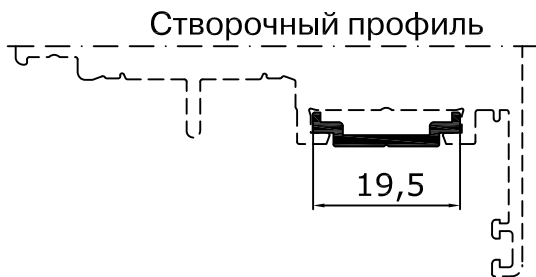
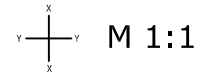

Профиль тяги

Обозначение	RE 9225	
Периметр, мм	наружный	внутренний
	53,1	

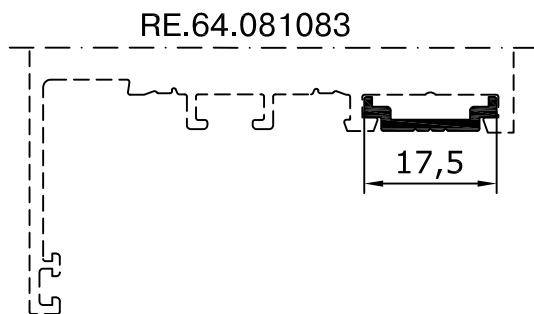
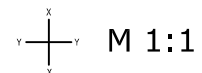

Профиль тяги

Обозначение	RE 9226	
Периметр, мм	наружный	внутренний
	49,6	

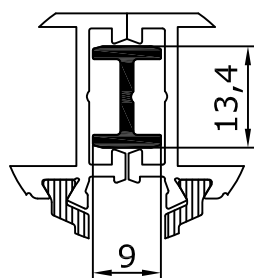
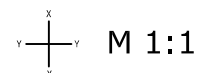

Обозначение	RE 4625	
Периметр, мм	наружный	внутренний
	57	



Алюминиевые и комбинированные профили

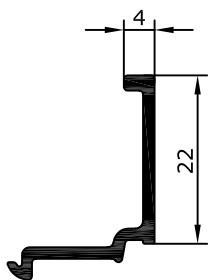

Профиль штапика

Обозначение	RE 4550	
Периметр, мм	наружный 93	внутренний



M 1:1

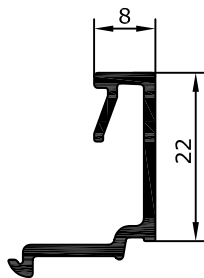

Профиль штапика

Обозначение	RE 4551	
Периметр, мм	наружный 117	внутренний



M 1:1

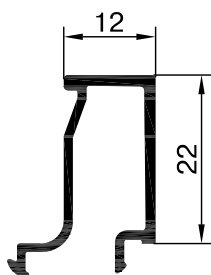

Профиль штапика

Обозначение	RE 4552	
Периметр, мм	наружный 143,7	внутренний



M 1:1

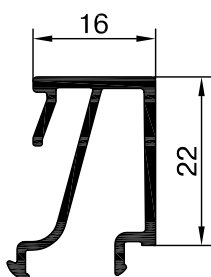

Профиль штапика

Обозначение	RE 4553	
Периметр, мм	наружный 165,5	внутренний



M 1:1

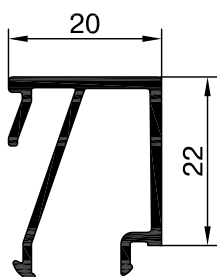

Профиль штапика

Обозначение	RE 4554	
Периметр, мм	наружный 167,7	внутренний



M 1:1

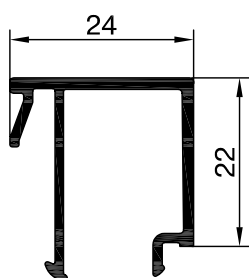

Профиль штапика

Обозначение	RE 4555	
Периметр, мм	наружный 173,5	внутренний



M 1:1

Алюминиевые и комбинированные профили

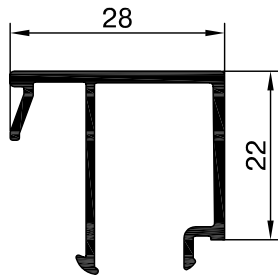

Профиль штапика

Обозначение	RE 4556	
Периметр, мм	наружный 181,5	внутренний



M 1:1

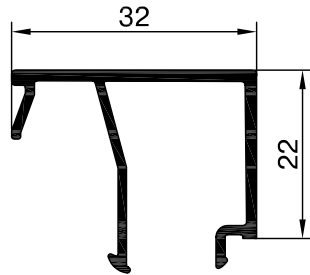

Профиль штапика

Обозначение	RE 4557	
Периметр, мм	наружный 190,3	внутренний



M 1:1

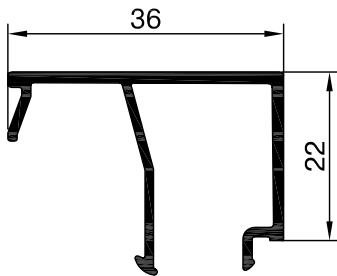

Профиль штапика

Обозначение	RE 4558	
Периметр, мм	наружный 198,2	внутренний



M 1:1

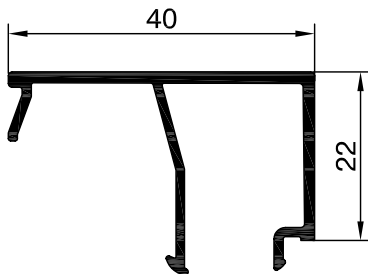

Профиль штапика

Обозначение	RE 4559	
Периметр, мм	наружный 206,2	внутренний



M 1:1

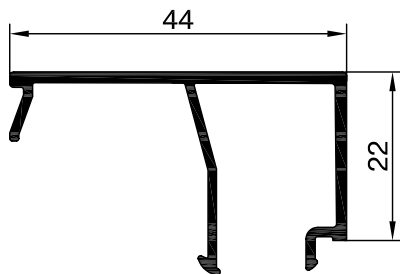

Профиль штапика

Обозначение	RE 4560	
Периметр, мм	наружный 214,2	внутренний



M 1:1

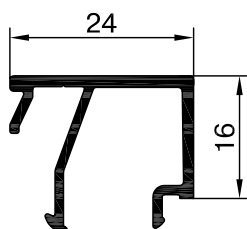

Профиль штапика

Обозначение	RE 4655	
Периметр, мм	наружный 148,1	внутренний



M 1:1

Оконно-дверная серия - RW64



Алюминиевые и комбинированные профили

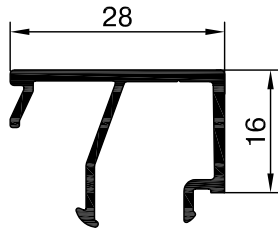



Профиль штапика

Обозначение	RE 4656	
Периметр, мм	наружный 156,1	внутренний





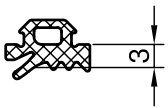
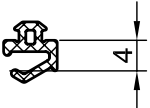
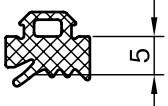
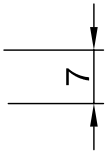
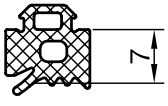
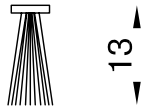
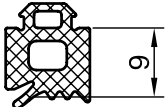
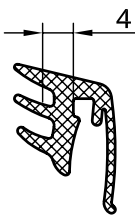
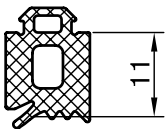
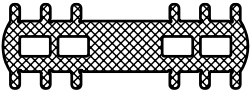
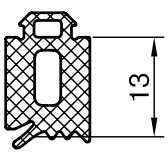
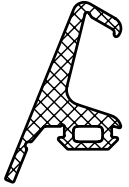
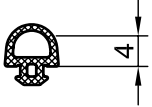
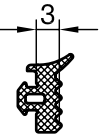
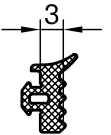
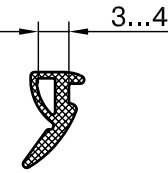
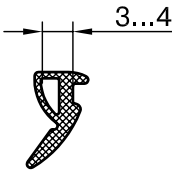
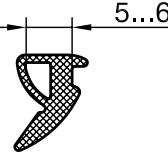
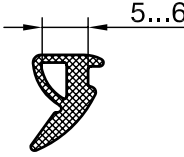
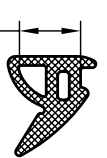
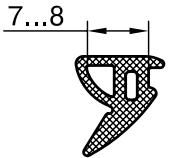

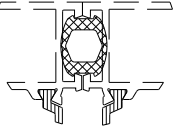
М 1:1

Уплотнительные профили

Сечение	Уплотнитель	Сечение	Уплотнитель
	REG 001		REG 023
	REG 002		REG 033F
	REG 003		REG 034F
	REG 004		REG 038
	REG 005		REG 039
	REG 006		REG 045
	REG 012		REG 013
	REG 013		REG 014
	REG 014		REG 015
	REG 015		REG 016
	REG 016		REG 054
			REG 057

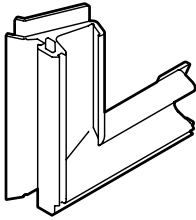
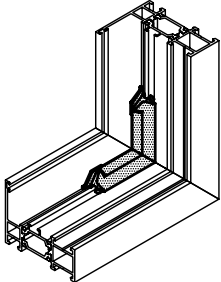
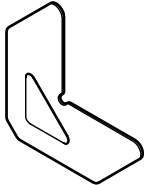
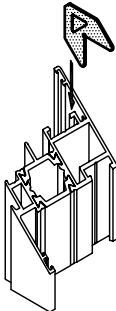
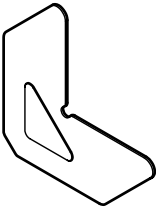
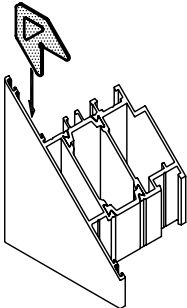
Комплекующие изделия

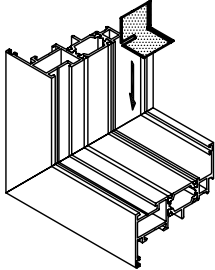
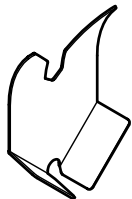
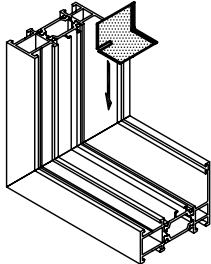
Комплектующие материалы

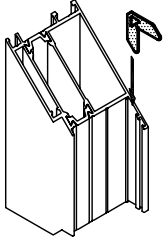
Общий вид	Обозначение	Описание
	REA 001	Резиновый уголок 
	REA 002	Выравнивающий уголок внутренний 15 мм (устанавливается в профили: RE.64.014013, RE.64.032033, RE.64.044045, RE.64.072033, RE.64.082084, RE.64.108109, RE.64.014153, RE.64.076080) 
	REA 003	Выравнивающий уголок внутренний 20 мм (устанавливается в профили: RE.64.081083, RE.64.100102) 
	REA 004	Выравнивающий уголок наружный 17x11 мм (устанавливается в профили: RE.64.014013, RE.64.032033, RE.64.044045, RE.64.072033, RE.64.081083, RE.64.165166) 
	REA 005	Выравнивающий уголок наружный 24x11 мм (устанавливается в рамные профили) 
	REA 006	Выравнивающий уголок 10 мм (устанавливается в профили: RE.64.014153, RE.64.036037, RE.64.038039, RE.64.036040, RE.64.038041, RE.64.046047, RE.64.048049, RE.64.085086, RE.64.060062, RE.64.061063, RE.64.103106) 

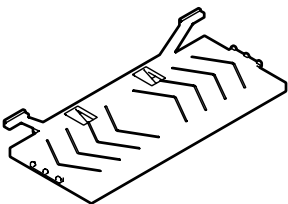
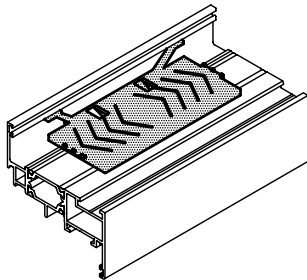
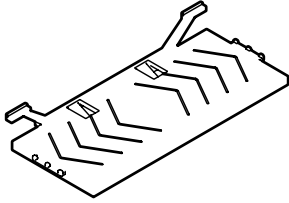
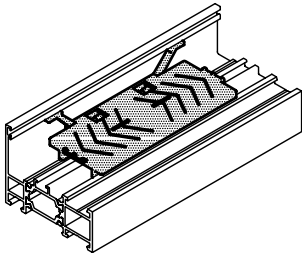
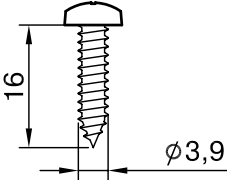
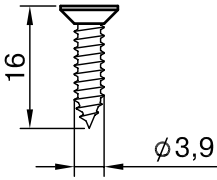
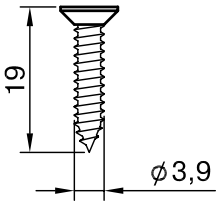
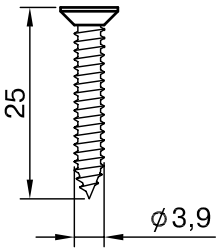
Общий вид	Обозначение	Описание
	<p>REA 007</p>	<p>Опорная подкладка под стеклопакет (устанавливается в створочные профили)</p> 
	<p>REA 008</p>	<p>Опорная подкладка под стеклопакет (устанавливается в рамные профили)</p> 
	<p>REA 018</p>	<p>Винт 3,9x16 A2 DIN 7981</p>
	<p>REA 020</p>	<p>Винт 3,9x16 A2 DIN 7982</p>
	<p>REA 021</p>	<p>Винт 3,9x19 A2 DIN 7982</p>
	<p>REA 022</p>	<p>Винт 3,9x25 A2 DIN 7982</p>

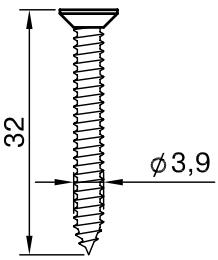
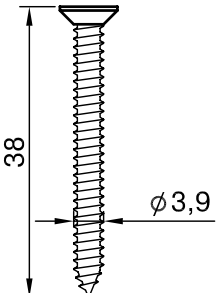
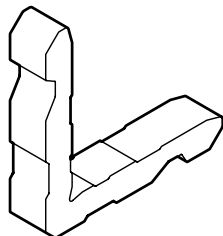
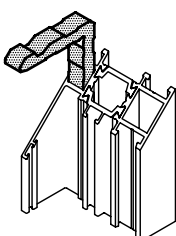
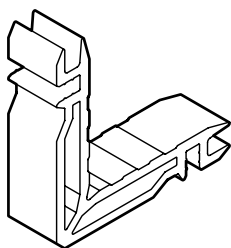
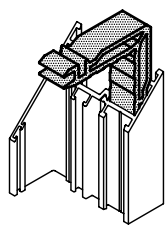
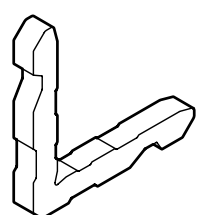
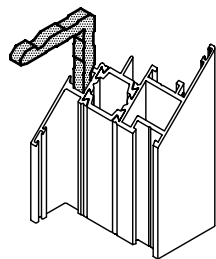
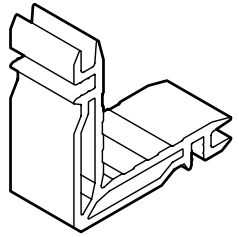
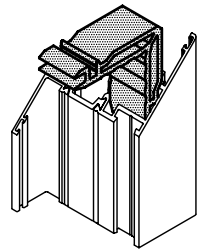
Общий вид	Обозначение	Описание
	<p>REA 023</p>	<p>Винт 3,9x32 A2 DIN 7982</p>
	<p>REA 024</p>	<p>Винт 3,9x38 A2 DIN 7982</p>
	<p>REA 070</p>	<p>Соединительный сухарь наружный (устанавливается в профили: RE.64.011012, RE.64.123012, RE.64.011021, RE.64.028029, RE.64.097099, RE.64.108109, RE.64.011077, RE.64.011104, RE.64.078079, RE.64.011105) Исходный профиль - RE 9201 Длина порезки сухаря - 11,1 мм</p> 
	<p>REA 071</p>	<p>Соединительный сухарь внутренний (устанавливается в профили: RE.64.011012, RE.64.123012, RE.64.011021, RE.64.097099, RE.64.011077, RE.64.011104, RE.64.011105, RE.64.100102) Исходный профиль - RE 9202 Длина порезки сухаря - 18 мм</p> 
	<p>REA 072</p>	<p>Соединительный сухарь наружный (устанавливается в профили: RE.64.014013, RE.64.076080, RE.64.014153) Исходный профиль - RE 9201 Длина порезки сухаря - 6,7 мм</p> 
	<p>REA 073</p>	<p>Соединительный сухарь внутренний (устанавливается в профили: RE.64.014013, RE.64.014153) Исходный профиль - RE 9202 Длина порезки сухаря - 26 мм</p> 

Комплекующие материалы

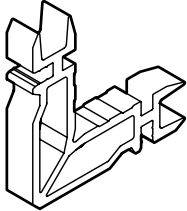
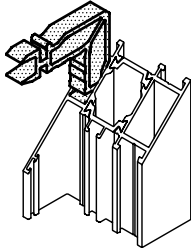
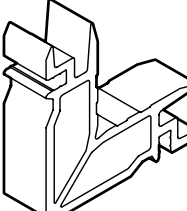
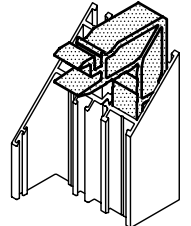
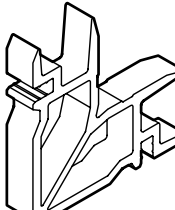
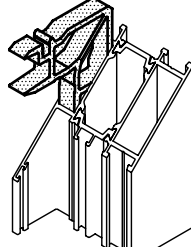
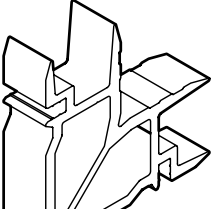
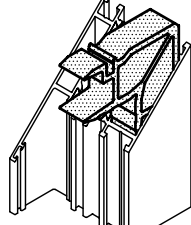
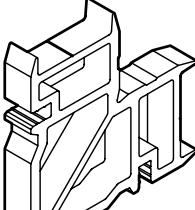
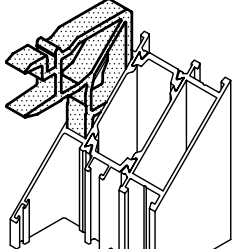
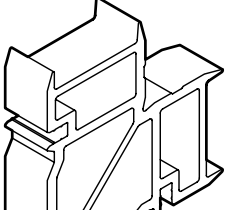
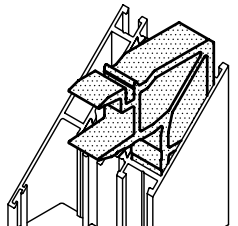
Общий вид	Обозначение	Описание
	<p>REA 074</p>	<p>Соединительный сухарь наружный (устанавливается в профили: RE.64.015018, RE.64.124018, RE.64.015022)</p> <p>Исходный профиль - RE 9204 Длина порезки сухаря - 11,1 мм</p> 
	<p>REA 075</p>	<p>Соединительный сухарь внутренний (устанавливается в профили: RE.64.015018, RE.64.124018, RE.64.015022)</p> <p>Исходный профиль - RE 9205 Длина порезки сухаря - 18 мм</p> 
	<p>REA 076</p>	<p>Соединительный сухарь наружный (устанавливается в профили: RE.64.016019, RE.64.125019, RE.64.016023, RE.64.016070, RE.64.016150)</p> <p>Исходный профиль - RE 9206 Длина порезки сухаря - 11,1 мм</p> 
	<p>REA 077</p>	<p>Соединительный сухарь внутренний (устанавливается в профили: RE.64.016019, RE.64.125019, RE.64.016023, RE.64.016070, RE.64.016150)</p> <p>Исходный профиль - RE 9207 Длина порезки сухаря - 18 мм</p> 
	<p>REA 078</p>	<p>Соединительный сухарь наружный (устанавливается в профили: RE.64.017020, RE.64.017024)</p> <p>Исходный профиль - RE 9208 Длина порезки сухаря - 11,1 мм</p> 
	<p>REA 079</p>	<p>Соединительный сухарь внутренний (устанавливается в профили: RE.64.017020, RE.64.017024)</p> <p>Исходный профиль - RE 9209 Длина порезки сухаря - 18 мм</p> 

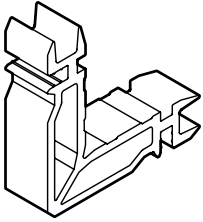
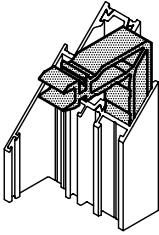
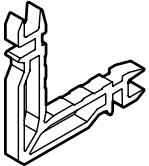
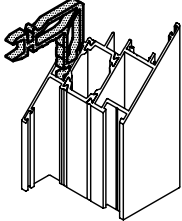
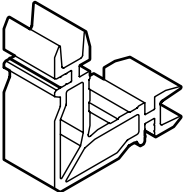
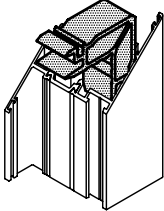
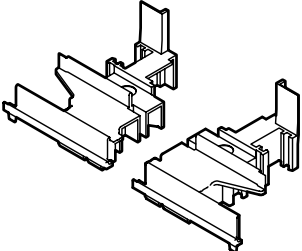
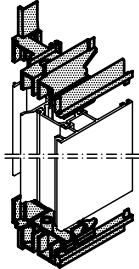
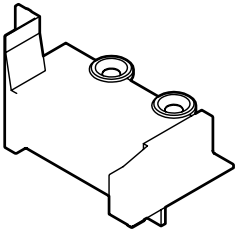
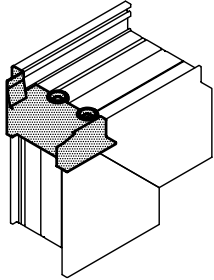
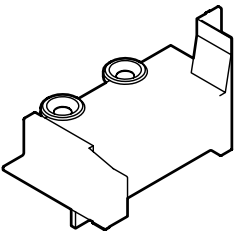
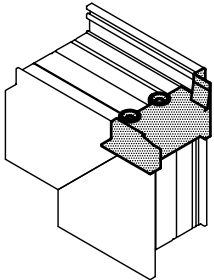
Общий вид	Обозначение	Описание
	<p>REA 080</p>	<p>Соединительный сухарь внутренний (устанавливается в профили: RE.64.028029, RE.64.0780790)</p> <p>Исходный профиль - RE 9203 Длина порезки сухаря - 18 мм</p> 
	<p>REA 083</p>	<p>Соединительный сухарь наружный (устанавливается в профили: RE.64.032033, RE.64.072033)</p> <p>Исходный профиль - RE 9204 Длина порезки сухаря - 6,7 мм</p> 
	<p>REA 084</p>	<p>Соединительный сухарь внутренний (устанавливается в профили: RE.64.032033)</p> <p>Исходный профиль - RE 9205 Длина порезки сухаря - 26 мм</p> 
	<p>REA 085</p>	<p>Комплект оконных штульповых заглушек (левая и правая) устанавливается в профиль</p> 
	<p>REA 086</p>	<p>Заглушка дверная (левая)</p> <p>Применяется в двупольных дверях при соединении профилей RE.64.036040 и RE.64.038041</p> 
	<p>REA 087</p>	<p>Заглушка дверная (правая)</p> <p>Применяется в двупольных дверях при соединении профилей RE.64.036040 и RE.64.038041</p> 



Оконно-дверная серия - RW64

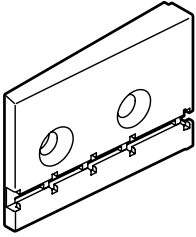
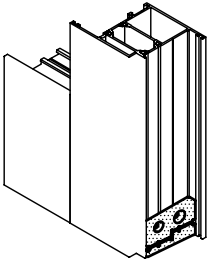
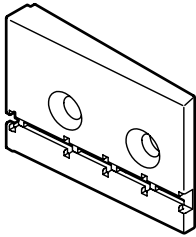
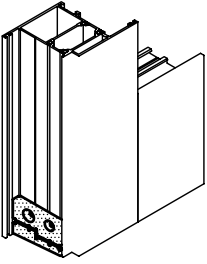
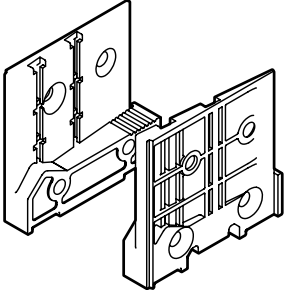
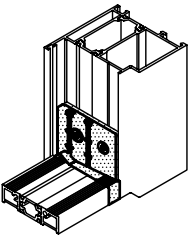
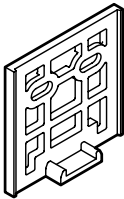
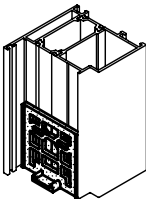
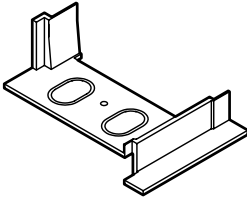
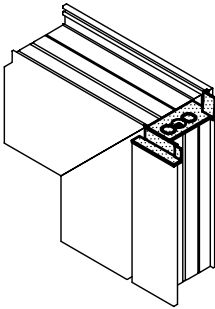
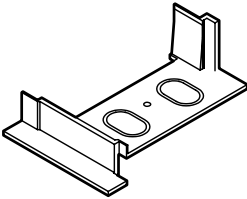
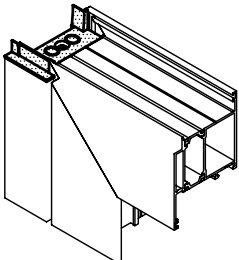

Комплекующие материалы

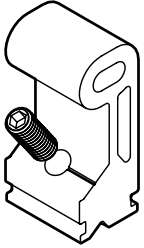
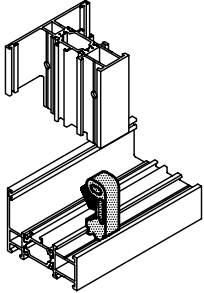
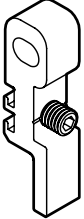
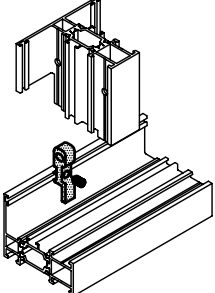
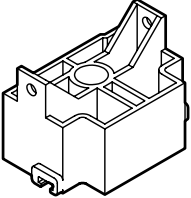
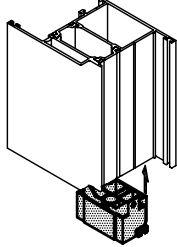
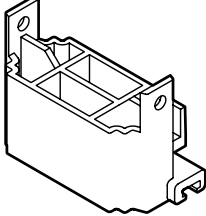
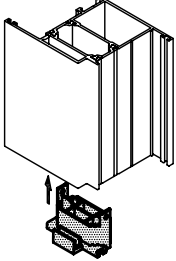
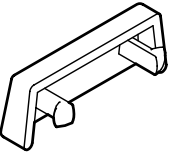
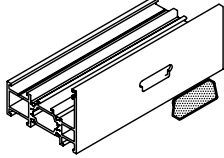

Общий вид	Обозначение	Описание	
	<p>REA 088</p>	<p>Щеткодержатель боковой (левый) (устанавливается на профили: RE.64.036040, RE.64.038041)</p>	
	<p>REA 089</p>	<p>Щеткодержатель боковой (правый) (устанавливается на профили: RE.64.036040, RE.64.038041)</p>	
	<p>REA 090</p>	<p>Комплект заглушек порога используется совместно с профилем RE.64.042042</p>	
	<p>REA 091</p>	<p>Опора порога (устанавливается на рамные дверные профили)</p>	
	<p>REA 092</p>	<p>Заглушка дверная шульповая (левая) (устанавливается в профили: RE.64.056058, RE.64.057059)</p>	
	<p>REA 093</p>	<p>Заглушка дверная шульповая (правая) (устанавливается в профили: RE.64.056058, RE.64.057059)</p>	

Комплектующие материалы

Общий вид	Обозначение	Описание
	<p>REA 096</p>	<p>Соединительный сухарь внутренний для Т-образного соединения (устанавливается в профили: RE.64.011012, RE.64.011021, RE.64.123012, RE.64.097099, RE.64.074021, RE.64.011077, RE.64.011104, RE.64.011105)</p> <p>Исходный профиль - RE 9210 Длина порезки сухаря - 12,2 мм</p> 
	<p>REA 097</p>	<p>Соединительный сухарь наружный для Т-образного соединения (устанавливается в профили: RE.64.011012, RE.64.011021, RE.64.123012, RE.64.097099, RE.64.074021, RE.64.011077, RE.64.011104, RE.64.011105)</p> <p>Исходный профиль - RE 9211 Длина порезки сухаря - 8 мм</p> 
	<p>REA 098</p>	<p>Заглушка дверная нижняя (устанавливается в профили: RE.64.036040, RE.64.038041)</p> 
	<p>REA 099</p>	<p>Заглушка дверная нижняя малая (устанавливается в профили: RE.64.036040, RE.64.038041)</p> 
	<p>REA 125</p>	<p>Крышка дренажного отверстия</p> 
	<p>REA 129</p>	<p>Штифт 3x9,5</p>

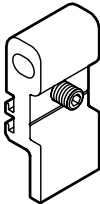
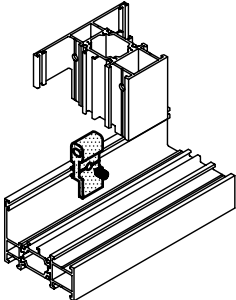
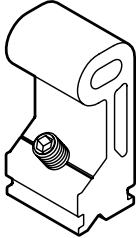
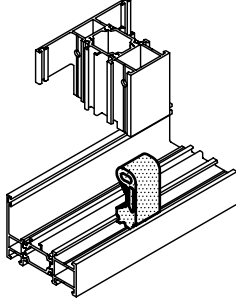
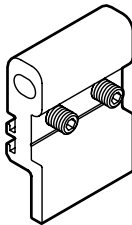
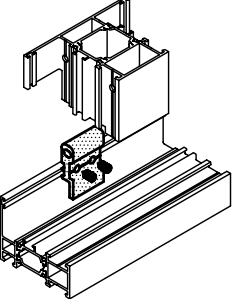
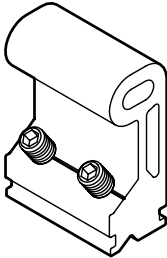
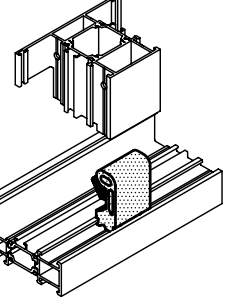
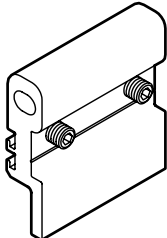
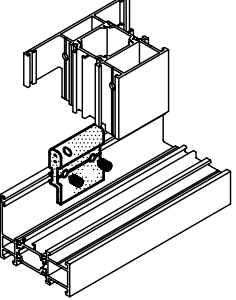
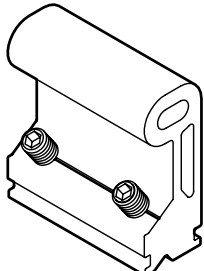
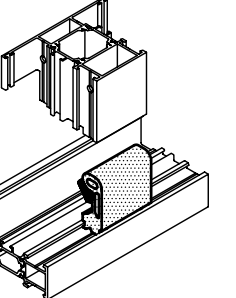
Комплектующие материалы

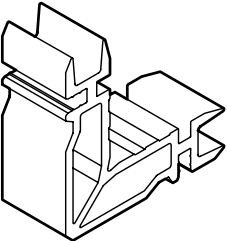
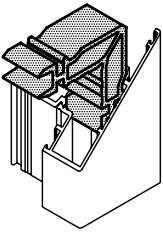
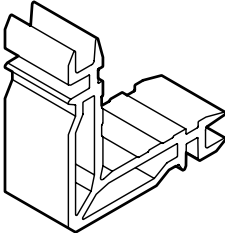
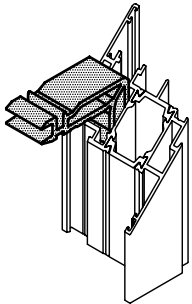
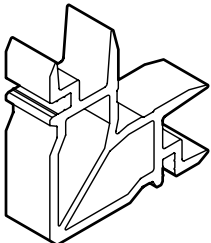
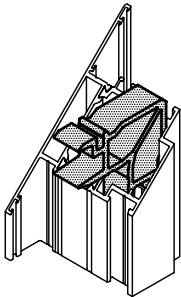
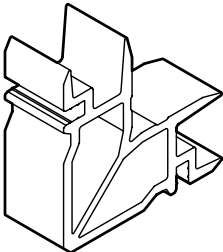
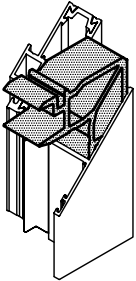
Общий вид	Обозначение	Описание
	<p>REA 130</p>	<p>Соединительный сухарь наружный для Т-образного соединения (устанавливается в профили: RE.64.015018, RE.64.124018, RE.64.015022)</p> <p>Исходный профиль - RE 9211 Длина порезки сухаря - 18 мм</p> 
	<p>REA 131</p>	<p>Соединительный сухарь внутренний для Т-образного соединения (устанавливается в профили: RE.64.015018, RE.64.124018, RE.64.015022)</p> <p>Исходный профиль - RE 9210 Длина порезки сухаря - 22 мм</p> 
	<p>REA 132</p>	<p>Соединительный сухарь наружный для Т-образного соединения (устанавливается в профили: RE.64.016019, RE.64.125019, RE.64.016023, RE.64.016070, RE.64.016150)</p> <p>Исходный профиль - RE 9211 Длина порезки сухаря - 28 мм</p> 
	<p>REA 133</p>	<p>Соединительный сухарь внутренний для Т-образного соединения (устанавливается в профили: RE.64.016019, RE.64.125019, RE.64.016023, RE.64.016070, RE.64.016150)</p> <p>Исходный профиль - RE 9210 Длина порезки сухаря - 32 мм</p> 
	<p>REA 134</p>	<p>Соединительный сухарь наружный для Т-образного соединения (устанавливается в профили: RE.64.017020, RE.64.017024)</p> <p>Исходный профиль - RE 9211 Длина порезки сухаря - 38 мм</p> 
	<p>REA 135</p>	<p>Соединительный сухарь внутренний для Т-образного соединения (устанавливается в профили: RE.64.017020, RE.64.017024)</p> <p>Исходный профиль - RE 9210 Длина порезки сухаря - 42 мм</p> 

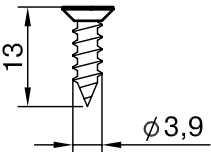
Общий вид	Обозначение	Описание
	<p>REA 136</p>	<p>Соединительный сухарь внутренний (устанавливается в профили: RE.64.076080)</p> <p>Исходный профиль - RE 9204 Длина порезки сухаря - 26 мм</p> 
	<p>REA 137</p>	<p>Соединительный сухарь внутренний (устанавливается в профили: RE.64.072033)</p> <p>Исходный профиль - RE 9218 Длина порезки сухаря - 8 мм</p> 
	<p>REA 138</p>	<p>Соединительный сухарь внутренний (устанавливается в профили: RE.64.081083)</p> <p>Исходный профиль - RE 9206 Длина порезки сухаря - 18 мм</p> 
	<p>REA 139</p>	<p>Соединительный сухарь внутренний (устанавливается в профили: RE.64.108109)</p> <p>Исходный профиль - RE 9206 Длина порезки сухаря - 26 мм</p> 
	<p>REA 140</p>	<p>Штифт 5x10</p>
	<p>REA 143</p>	<p>Винт 3,9x13 A2 DIN 7982</p>

Комплекующие материалы

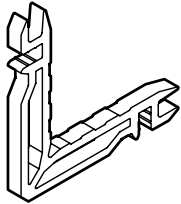
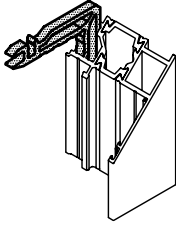
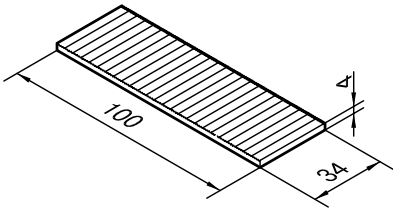
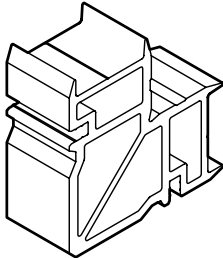
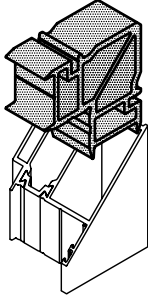
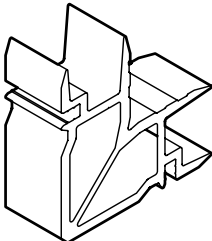
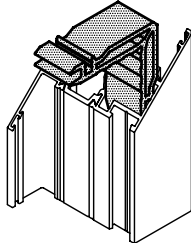
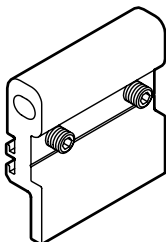
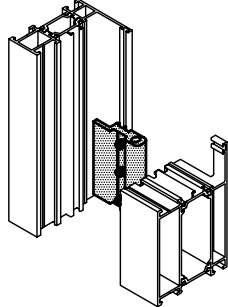
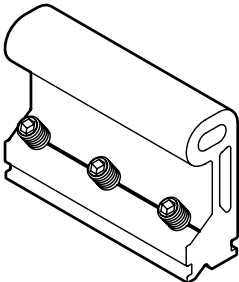
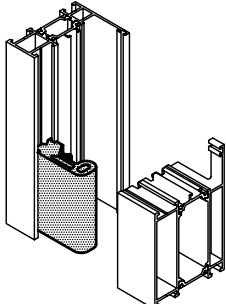
Общий вид	Обозначение	Описание
	<p>REA 240</p>	<p>Соединительный сухарь наружный (устанавливается в профили: RE.64.100102)</p> <p>Исходный профиль - RE 9202 Длина порезки сухаря - 5,4 мм</p> 
	<p>REA 241</p>	<p>Дистанционная подкладка 100x34x4</p>
	<p>REA 244</p>	<p>Соединительный сухарь внутренний (устанавливается в профили: RE.64.085086)</p> <p>Исходный профиль - RE 9208 Длина порезки сухаря - 28,8 мм</p> 
	<p>REA 245</p>	<p>Соединительный сухарь внутренний (устанавливается в профили: RE.64.044045)</p> <p>Исходный профиль - RE 9207 Длина порезки сухаря - 26 мм</p> 
	<p>REA 246</p>	<p>Соединительный сухарь наружный для Т-образного соединения (устанавливается в профили: RE.64.071073)</p> <p>Исходный профиль - RE 9211 Длина порезки сухаря - 58 мм</p> 
	<p>REA 247</p>	<p>Соединительный сухарь внутренний для Т-образного соединения (устанавливается в профили: RE.64.071073)</p> <p>Исходный профиль - RE 9210 Длина порезки сухаря - 62 мм</p> 

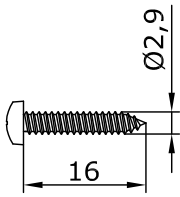
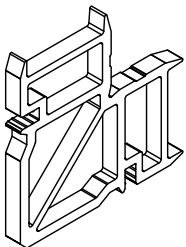
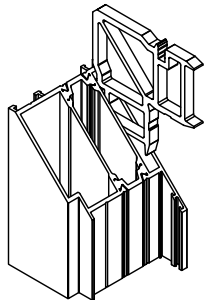
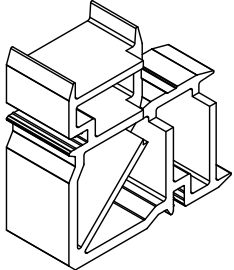
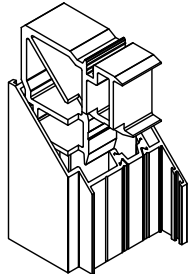
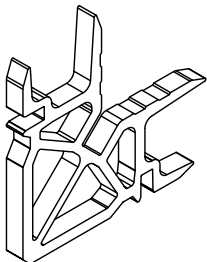
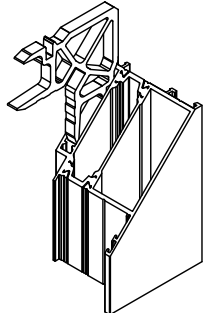
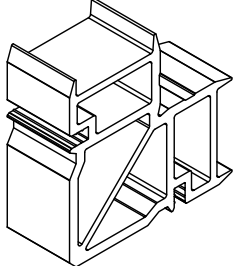
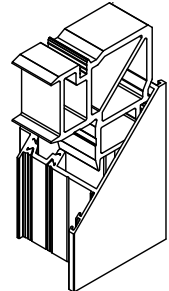
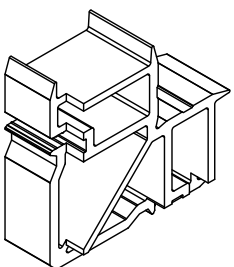
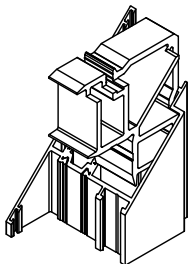
Общий вид	Обозначение	Описание
	<p>REA 248</p>	<p>Винт 2,9x16 DIN 7981 A2</p>
	<p>REA 251</p>	<p>Соединительный сухарь наружный</p> <p>(устанавливается в профиль RE.64.038039)</p> <p>Исходный профиль - RE 9209 Длина порезки сухаря - 6,8 мм</p> 
	<p>REA 252</p>	<p>Соединительный сухарь внутренний</p> <p>(устанавливается в профиль RE.64.038039)</p> <p>Исходный профиль - RE 9209 Длина порезки сухаря - 28,8 мм</p> 
	<p>REA 253</p>	<p>Соединительный сухарь наружный</p> <p>(устанавливается в профиль RE.64.036037, RE.64.036040, RE.64.038041)</p> <p>Исходный профиль - RE 9216 Длина порезки сухаря - 6,8 мм</p> 
	<p>REA 254</p>	<p>Соединительный сухарь внутренний</p> <p>(устанавливается в профиль RE.64.036040, RE.64.036037)</p> <p>Исходный профиль - RE 9209 Длина порезки сухаря - 28,8 мм</p> 
	<p>REA 255</p>	<p>Соединительный сухарь внутренний</p> <p>(устанавливается в профиль RE.64.038041)</p> <p>Исходный профиль - RE 9209 Длина порезки сухаря - 28,8 мм</p> 

Комплекующие материалы

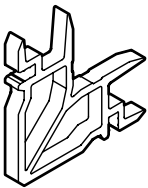
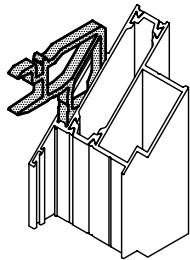
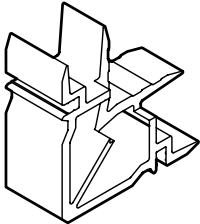
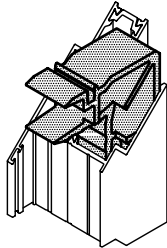
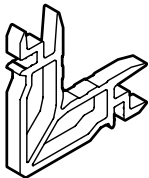
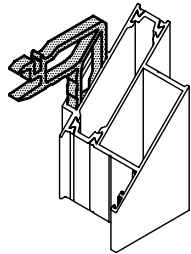
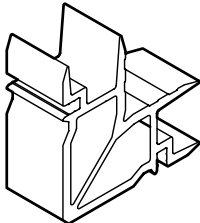
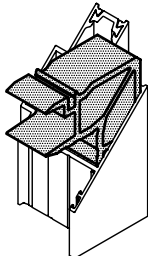
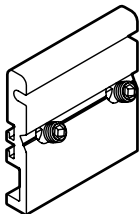
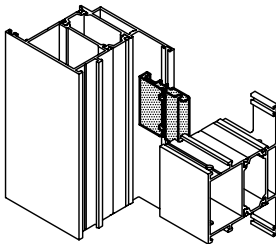
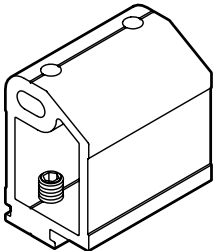
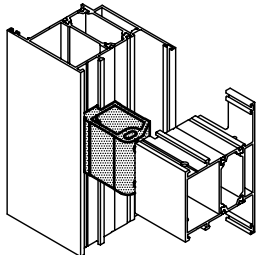
Общий вид	Обозначение	Описание
	<p>REA 260</p>	<p>Соединительный сухарь наружный (устанавливается в профили: RE.64.048049)</p> <p>Исходный профиль - RE 9206 Длина порезки сухаря - 6,7 мм</p> 
	<p>REA 261</p>	<p>Соединительный сухарь внутренний (устанавливается в профили: RE.64.048049)</p> <p>Исходный профиль - RE 9207 Длина порезки сухаря - 28,7 мм</p> 
	<p>REA 262</p>	<p>Соединительный сухарь наружный (устанавливается в профили: RE.64.046047)</p> <p>Исходный профиль - RE 9205 Длина порезки сухаря - 6,7 мм</p> 
	<p>REA 263</p>	<p>Соединительный сухарь внутренний (устанавливается в профили: RE.64.046047)</p> <p>Исходный профиль - RE 9207 Длина порезки сухаря - 28,7 мм</p> 
	<p>REA 264</p>	<p>Соединительный сухарь наружный для Т-образного соединения (устанавливается в профили: RE.64.054055)</p> <p>Исходный профиль - RE 9214 Длина порезки сухаря - 38 мм</p> 
	<p>REA 265</p>	<p>Соединительный сухарь внутренний для Т-образного соединения (устанавливается в профили: RE.64.054055)</p> <p>Исходный профиль - RE 9215 Длина порезки сухаря - 42 мм</p> 

Комплектующие материалы

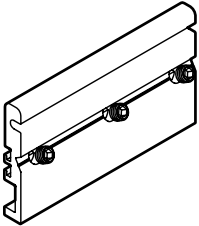
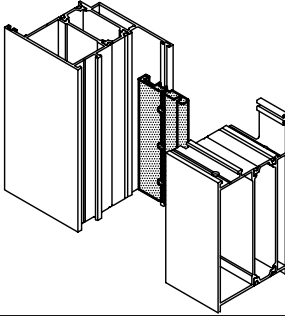
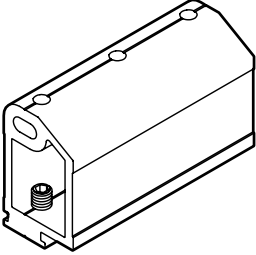
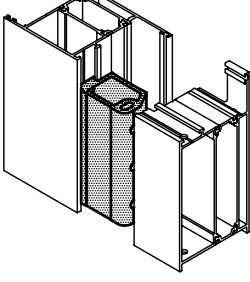
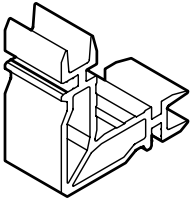
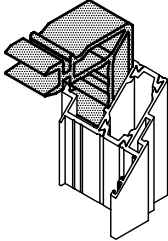
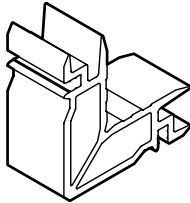
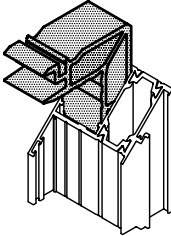
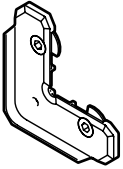
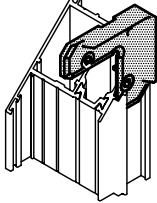
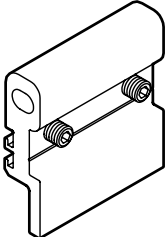
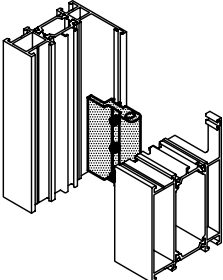
Общий вид	Обозначение	Описание
	<p>REA 266</p>	<p>Соединительный сухарь наружный для Т-образного соединения (устанавливается в профили: RE.64.052053)</p> <p>Исходный профиль - RE 9214 Длина порезки сухаря - 87,5 мм</p> 
	<p>REA 267</p>	<p>Соединительный сухарь внутренний для Т-образного соединения (устанавливается в профили: RE.64.052053)</p> <p>Исходный профиль - RE 9215 Длина порезки сухаря - 89,5 мм</p> 
	<p>REA 270</p>	<p>Соединительный сухарь внутренний (устанавливается в профили: RE.64.061063)</p> <p>Исходный профиль - RE 9204 Длина порезки сухаря - 28,7 мм</p> 
	<p>REA 271</p>	<p>Соединительный сухарь внутренний (устанавливается в профили: RE.64.060062)</p> <p>Исходный профиль - RE 9205 Длина порезки сухаря - 28,7 мм</p> 
	<p>REA 272</p>	<p>Соединительный сухарь наружный (устанавливается в профили: RE.64.060062)</p> 
	<p>REA 274</p>	<p>Соединительный сухарь наружный для Т-образного соединения (устанавливается в профили: RE.64.064065)</p> <p>Исходный профиль - RE 9211 Длина порезки сухаря - 108 мм</p> 

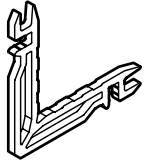
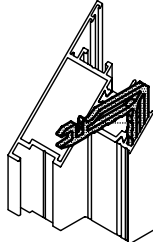
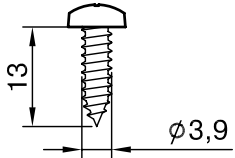
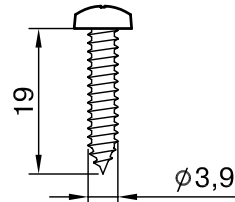
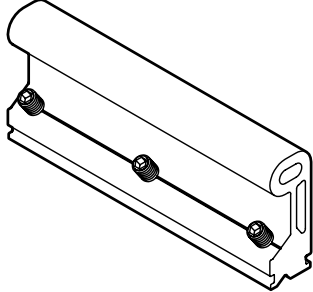
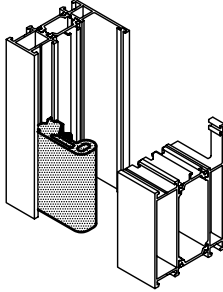
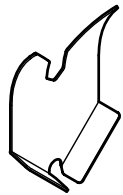
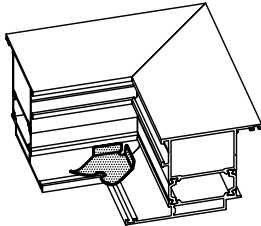
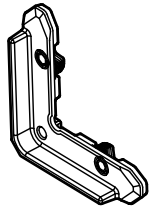
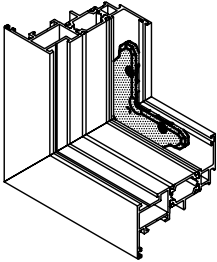
Общий вид	Обозначение	Описание
	<p>REA 276</p>	<p>Соединительный сухарь наружный (устанавливается в профили: RE.64.082084)</p> <p>Исходный профиль - RE 9202 Длина порезки сухаря - 3,3 мм</p> 
	<p>REA 277</p>	<p>Винт 3,9x13 A2 DIN 7981</p>
	<p>REA 278</p>	<p>Винт 3,9x19 A2 DIN 7981</p>
	<p>REA 284</p>	<p>Соединительный сухарь внутренний для Т-образного соединения (устанавливается в профили: RE.64.064065)</p> <p>Исходный профиль - RE 9210 Длина порезки сухаря - 112 мм</p> 
	<p>REA 289</p>	<p>Выравнивающий уголок наружный 24x7 мм (устанавливается в профили: RE.64.036040, RE.64.038041)</p> 
	<p>REA 304</p>	<p>Fuji - выравнивающий уголок наружный 17x11 мм (устанавливается взамен REA 004)</p> 

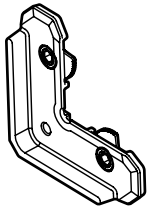
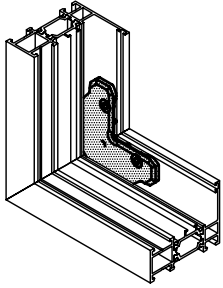
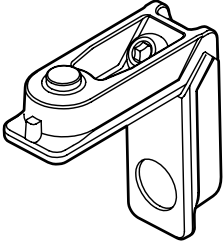
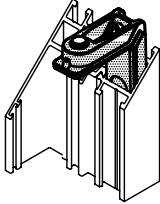
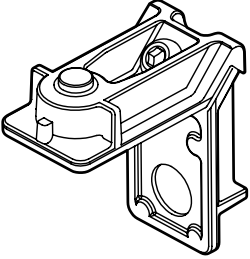
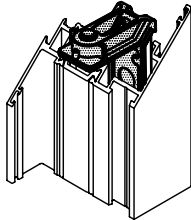
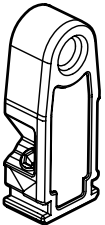
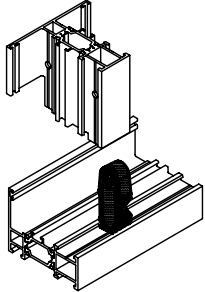
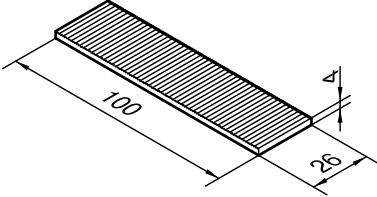
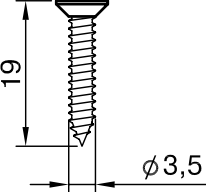
Общий вид	Обозначение	Описание
	<p>REA 305</p>	<p>Fuji - выравнивающий уголок наружный 24x11 мм (устанавливается взамен REA 005 и REA 097)</p> 
	<p>REA 371</p>	<p>Соединительный сухарь внутренний (устанавливается в профили: RE.64.011012, RE.64.011021)</p> <p>Monte Bianco 2 18,4 x 12,6</p> 
	<p>REA 373</p>	<p>Соединительный сухарь внутренний (устанавливается в профили: RE.64.014013)</p> <p>Monte Bianco 2 26,4 x 12,6</p> 
	<p>REA 396</p>	<p>Соединительный сухарь внутренний для Т-образного соединения (устанавливается в профили: RE.64.011012, RE.64.011021, RE.64.123012, RE.64.097099, RE.64.074021, RE.64.011077, RE.64.011104, RE.64.011105)</p> <p>Bernina 3 18,4 x 12,6</p> 
	<p>REA 501</p>	<p>Дистанционная подкладка 100x26x4</p>
	<p>REA 574</p>	<p>Винт 3,4x19 A2 DIN 7982</p>

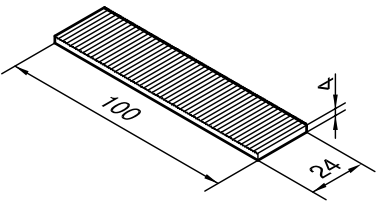
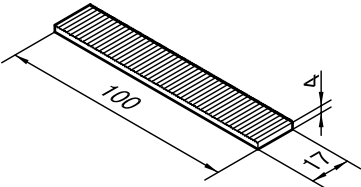
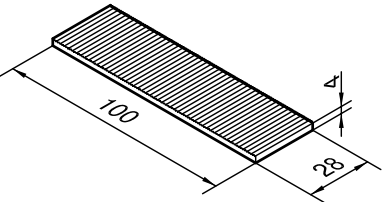
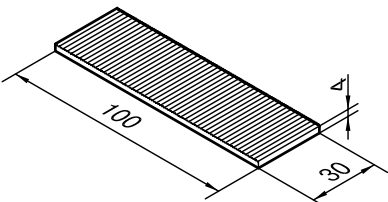
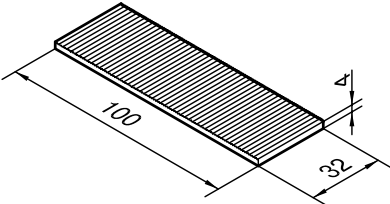
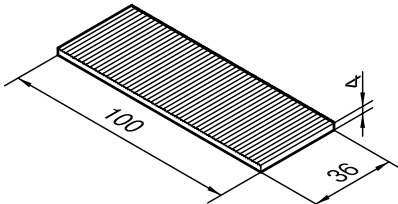
Общий вид	Обозначение	Описание
	REA 656	Дистанционная подкладка 100x24x4
	REA 657	Дистанционная подкладка 100x17x4
	REA 658	Дистанционная подкладка 100x28x4
	REA 659	Дистанционная подкладка 100x30x4
	REA 660	Дистанционная подкладка 100x32x4
	REA 661	Дистанционная подкладка 100x36x4

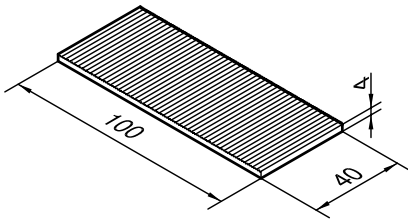
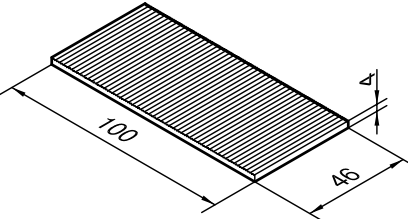
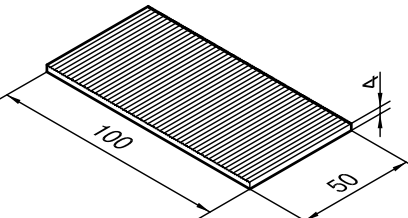
Общий вид	Обозначение	Описание
	REA 662	Дистанционная подкладка 100x40x4
	REA 663	Дистанционная подкладка 100x46x4
	REA 664	Дистанционная подкладка 100x50x4
	1440/F22	Замок ригельный с косой защелкой

Общий вид	Обозначение	Описание
	1445/F22	Замок ригельный с цилиндрической защелкой
	02526X	Ответная планка
	120/15	Профильный цилиндр
	REA 344	Резиновый уголок 

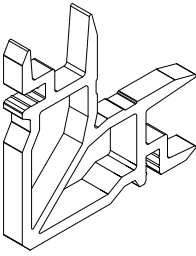
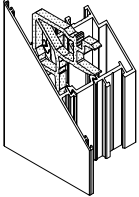
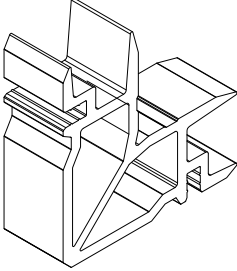
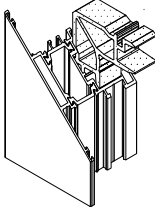
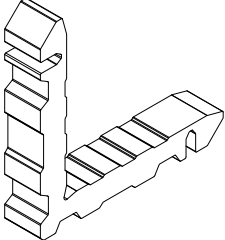
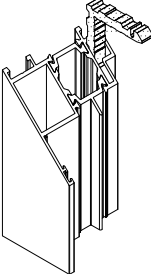
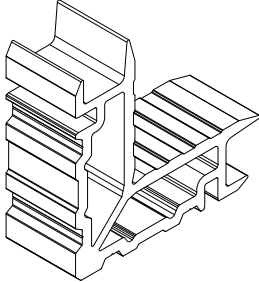
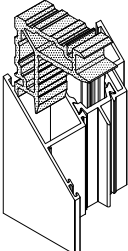
Общий вид	Обозначение	Описание
	<p>REA 381</p>	<p>Соединительный сухарь наружный (Устанавливается в профили: RE.64.182183)</p> <p>Исходный профиль - RE 9206 длина порезки сухаря - 7,0 мм</p> 
	<p>REA 382</p>	<p>Соединительный сухарь внутренний (Устанавливается в профили: RE.64.182183)</p> <p>Исходный профиль - RE 9206 длина порезки сухаря - 22,1 мм</p> 
	<p>REA 383</p>	<p>Соединительный сухарь наружный (Устанавливается в профили: RE.64.184185)</p> <p>Исходный профиль - RE 9201 длина порезки сухаря - 11,1 мм</p> 
	<p>REA 384</p>	<p>Соединительный сухарь внутренний (Устанавливается в профили: RE.64.184185)</p> <p>Исходный профиль - RE 9205 длина порезки сухаря - 26 мм</p> 

Сечения ОКОННЫХ И ДВЕРНЫХ КОНСТРУКЦИЙ

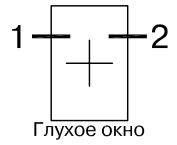

1

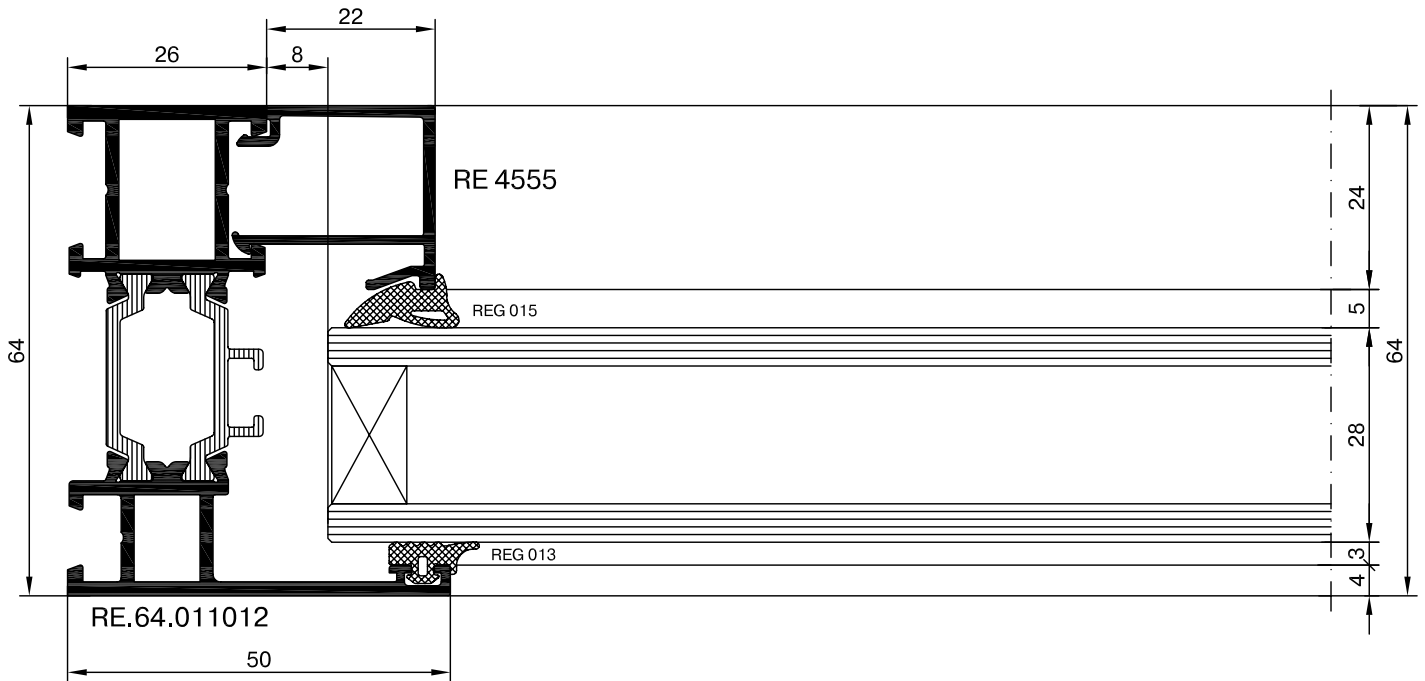

2

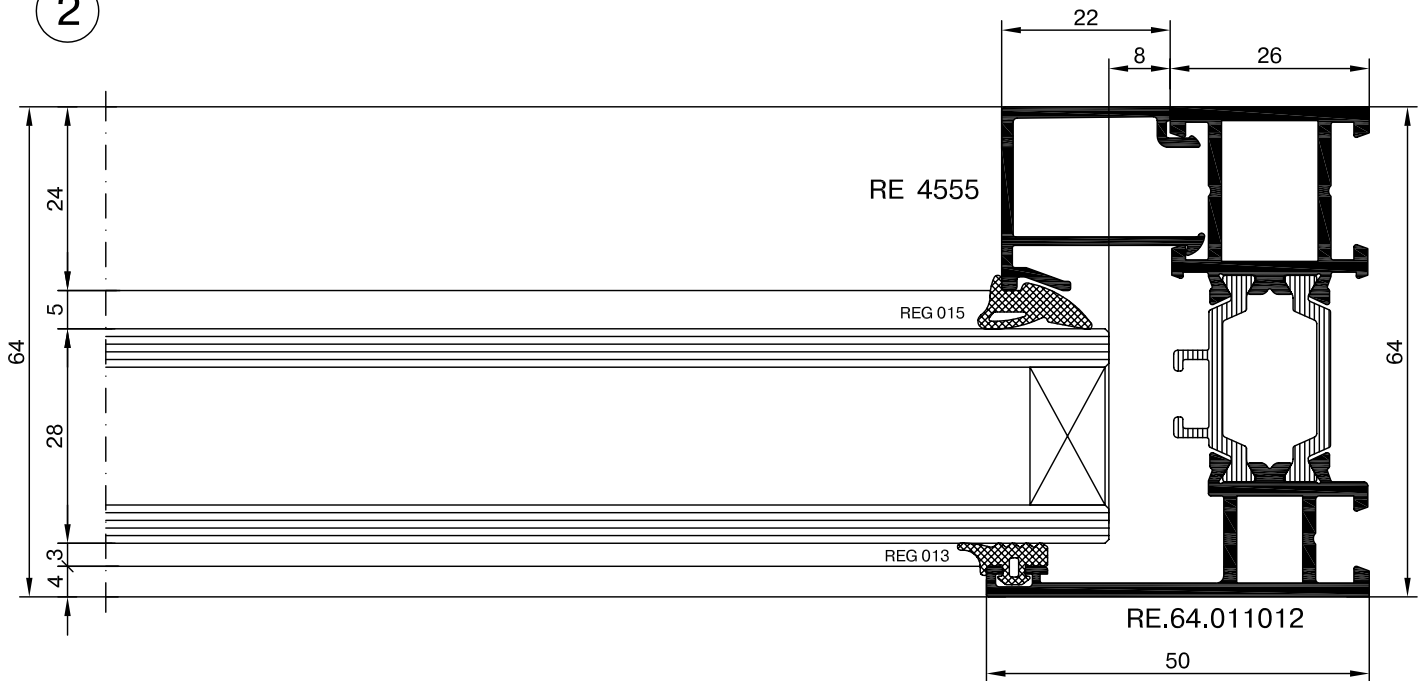

Оконно-дверная серия - RW64

Сечения оконных и дверных конструкций

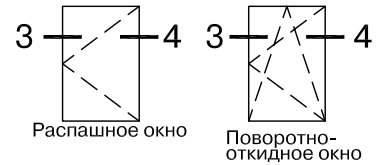

3

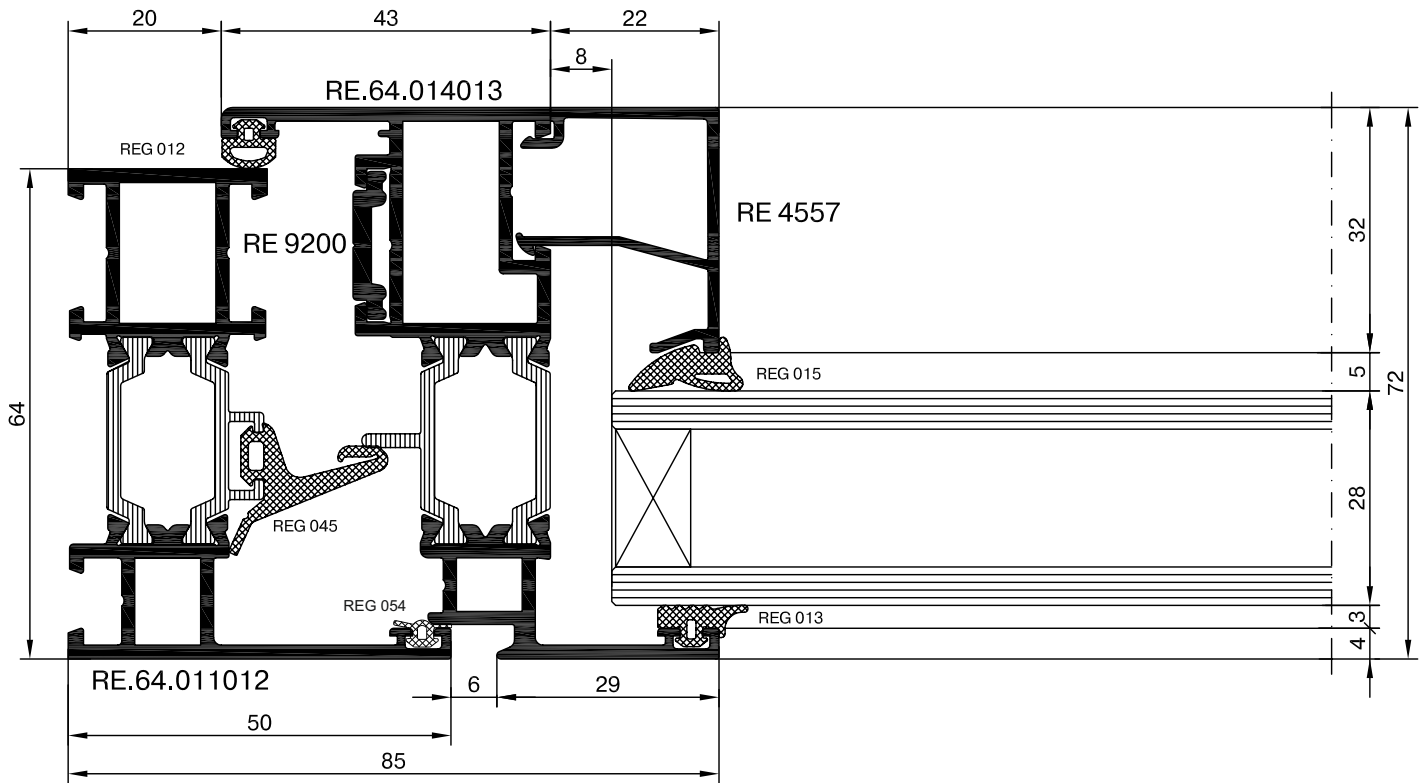

4

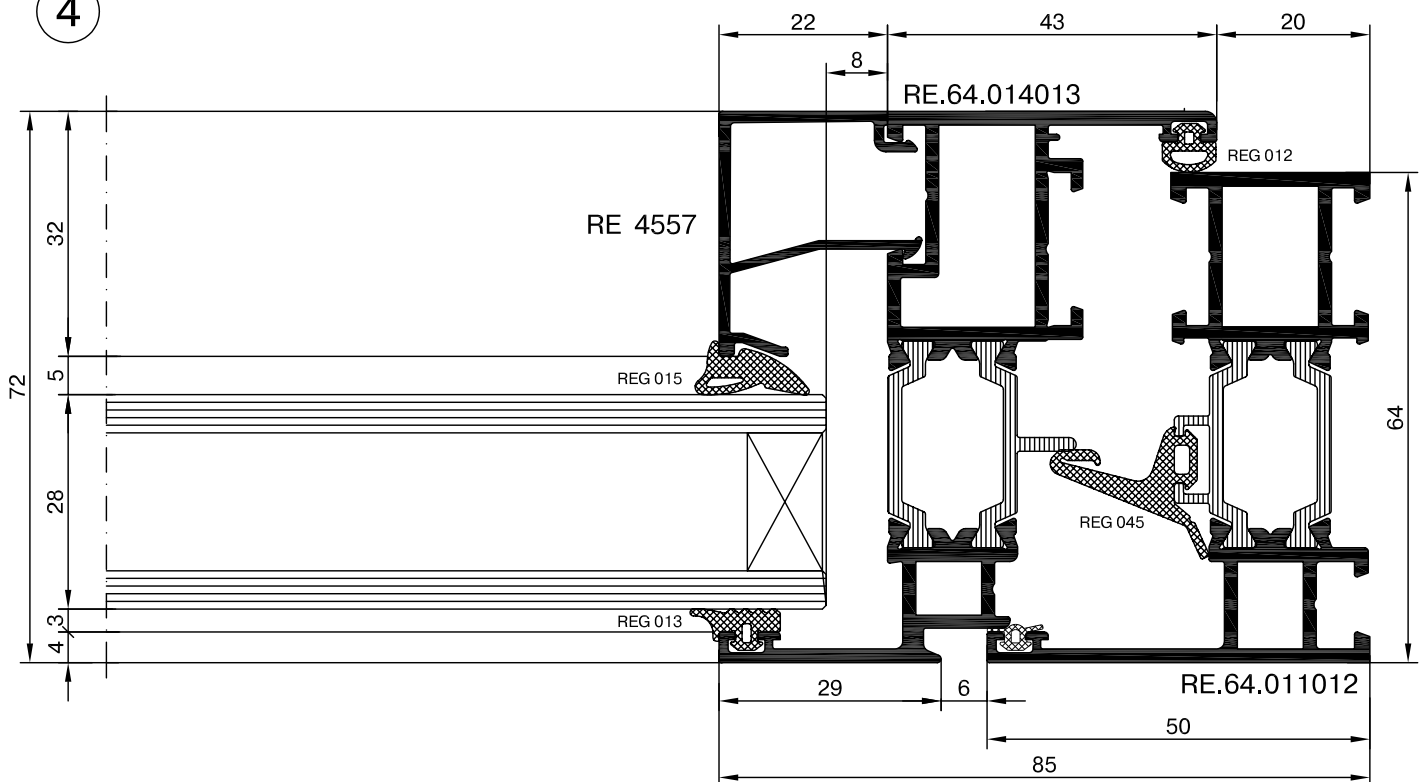

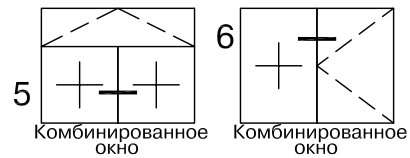

5

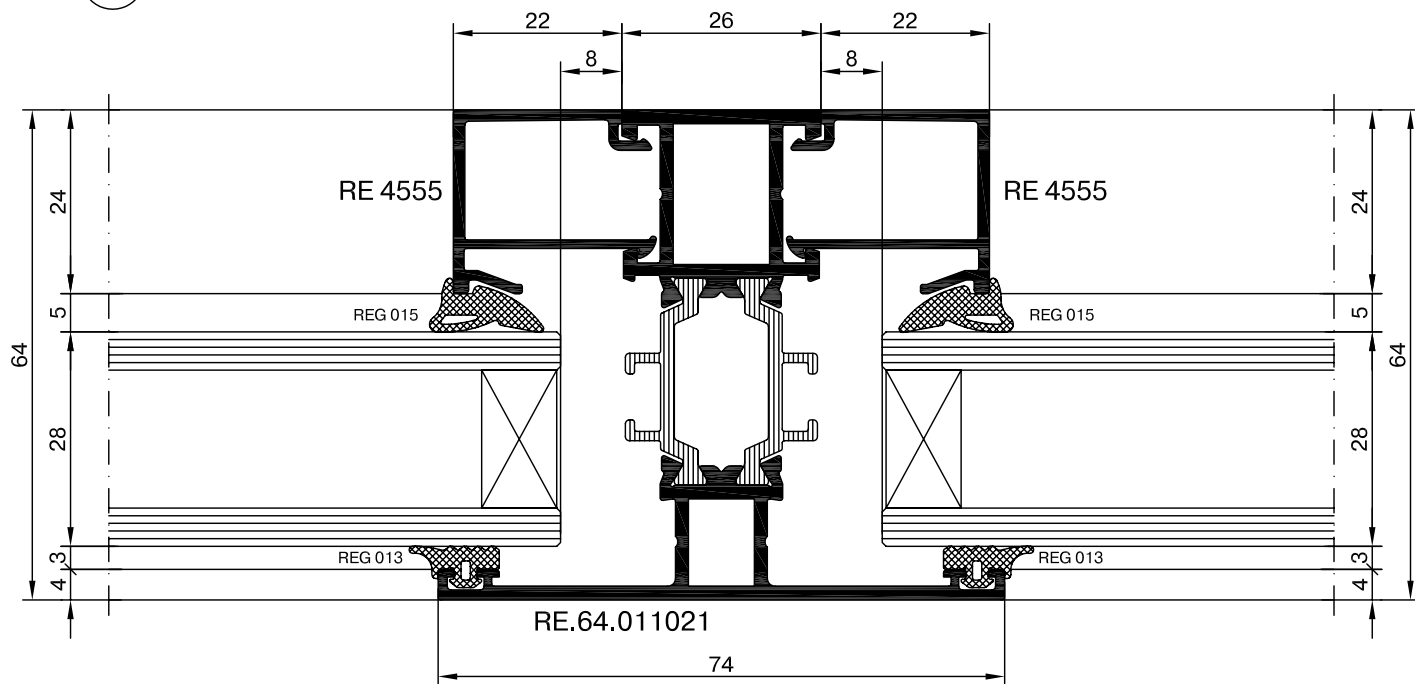

6

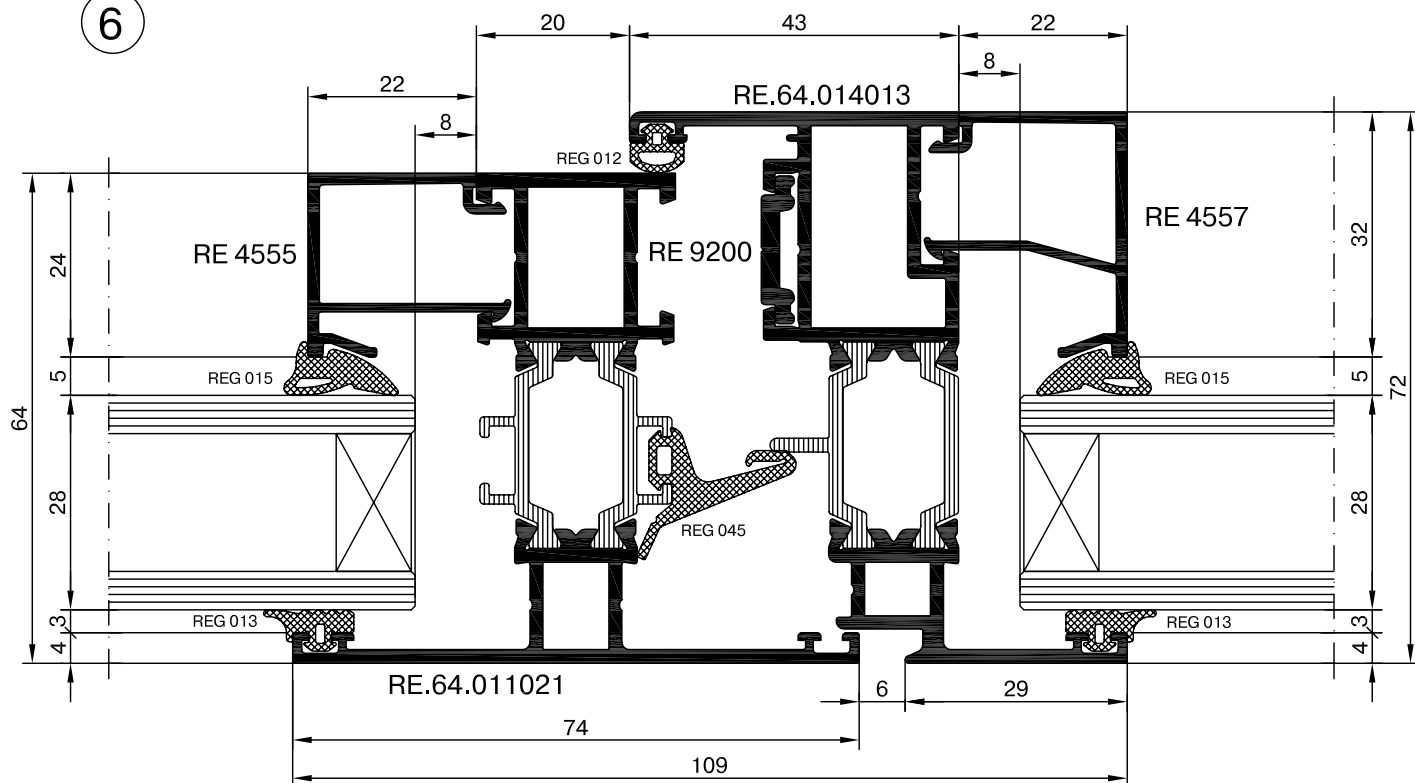

Сечения оконных и дверных конструкций

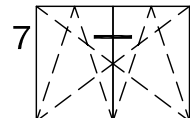

7
Комбинированное окно

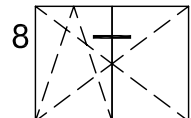

8
Комбинированное окно

7

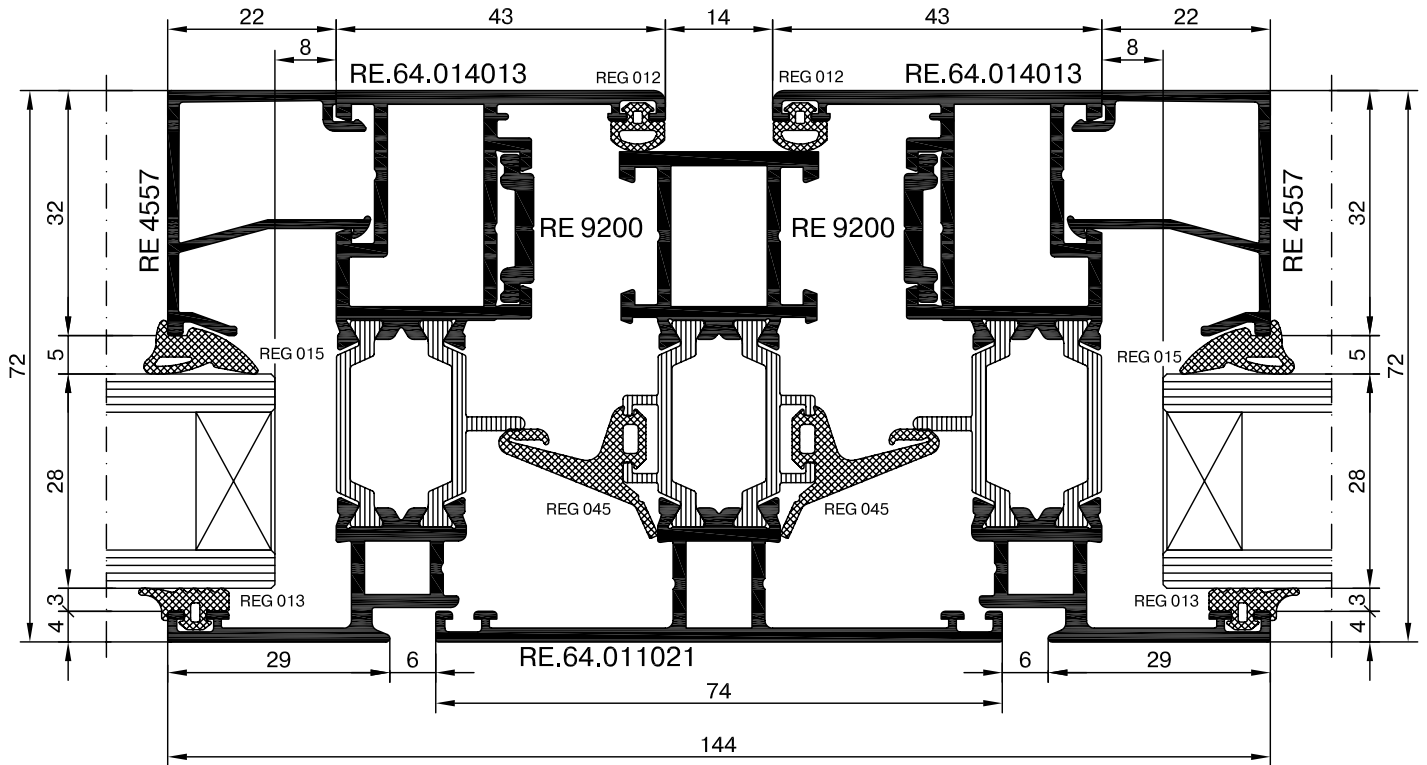

8

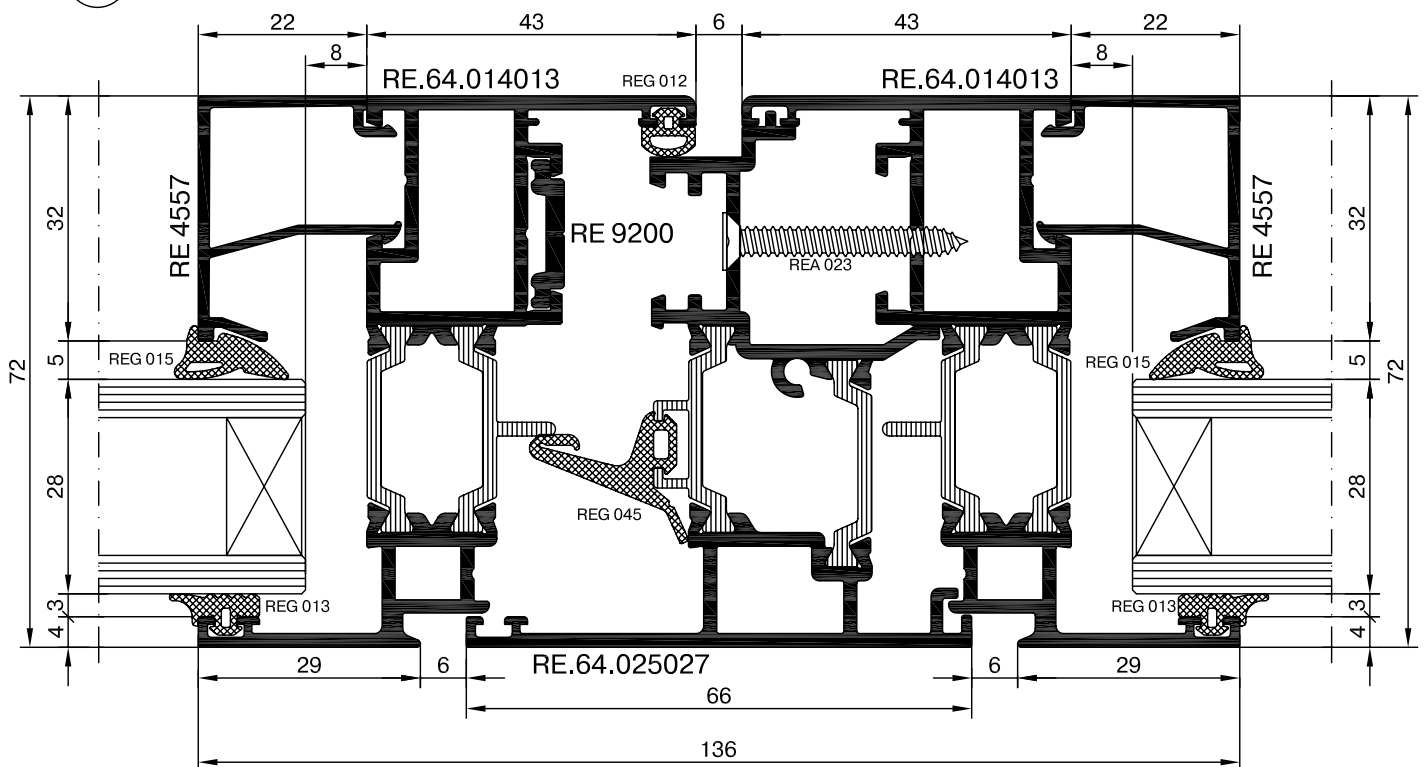

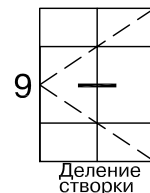

9

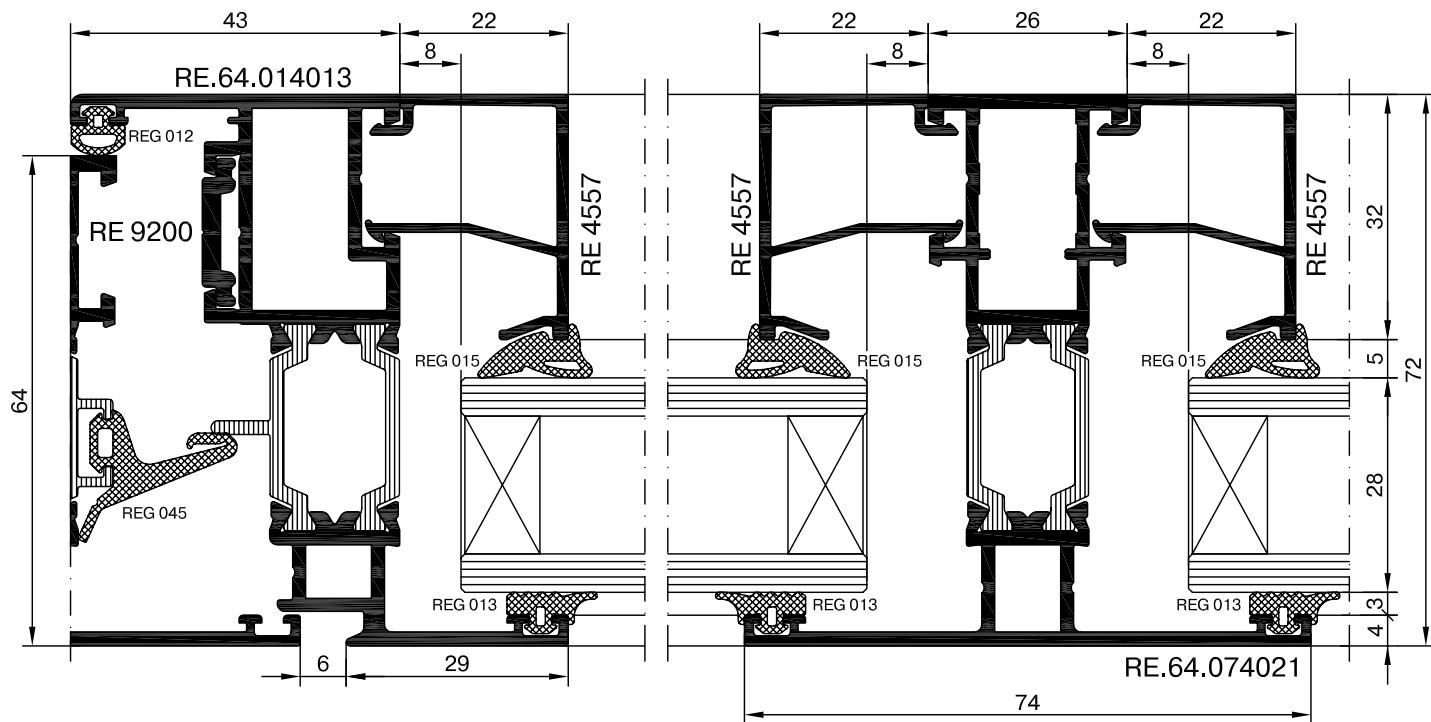

ВАРИАНТ

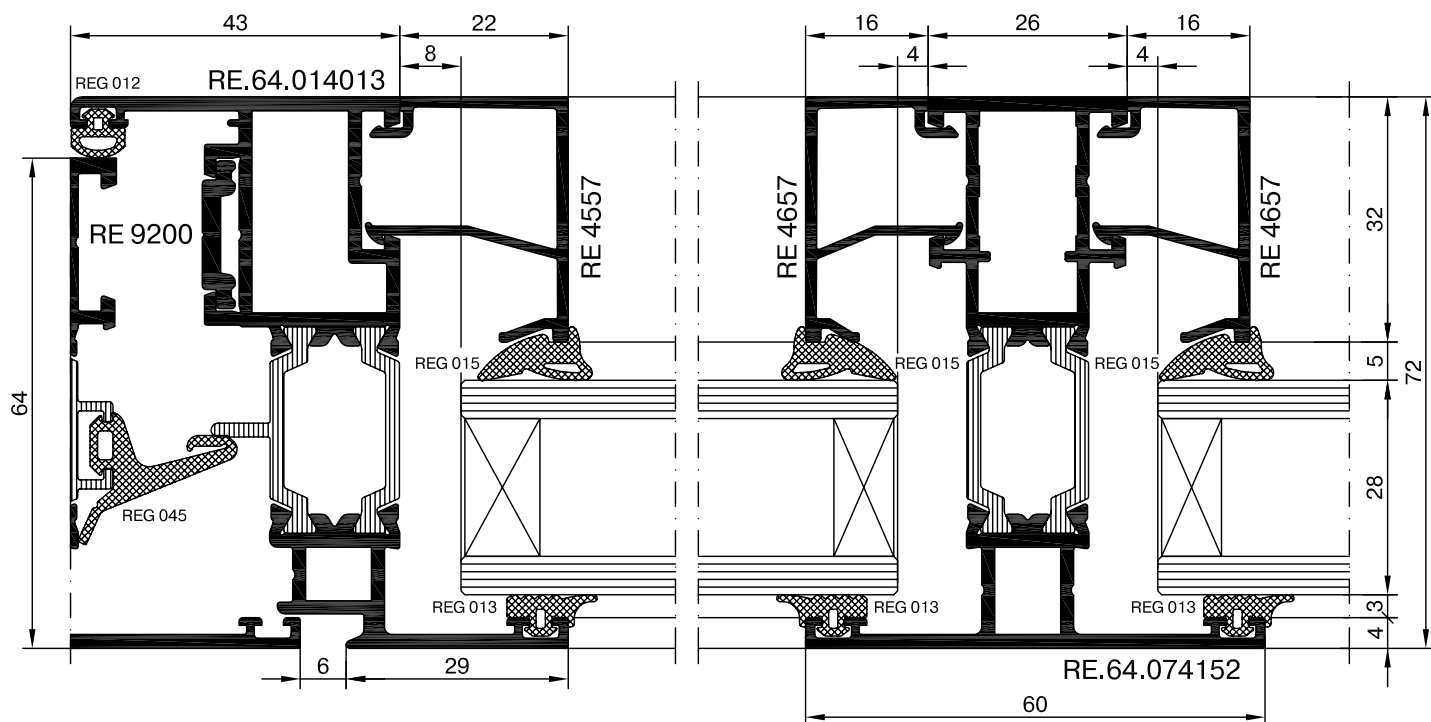

Оконно-дверная серия - RW64

Сечения оконных и дверных конструкций

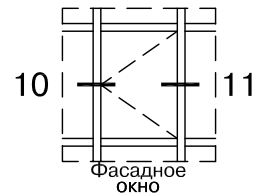

10

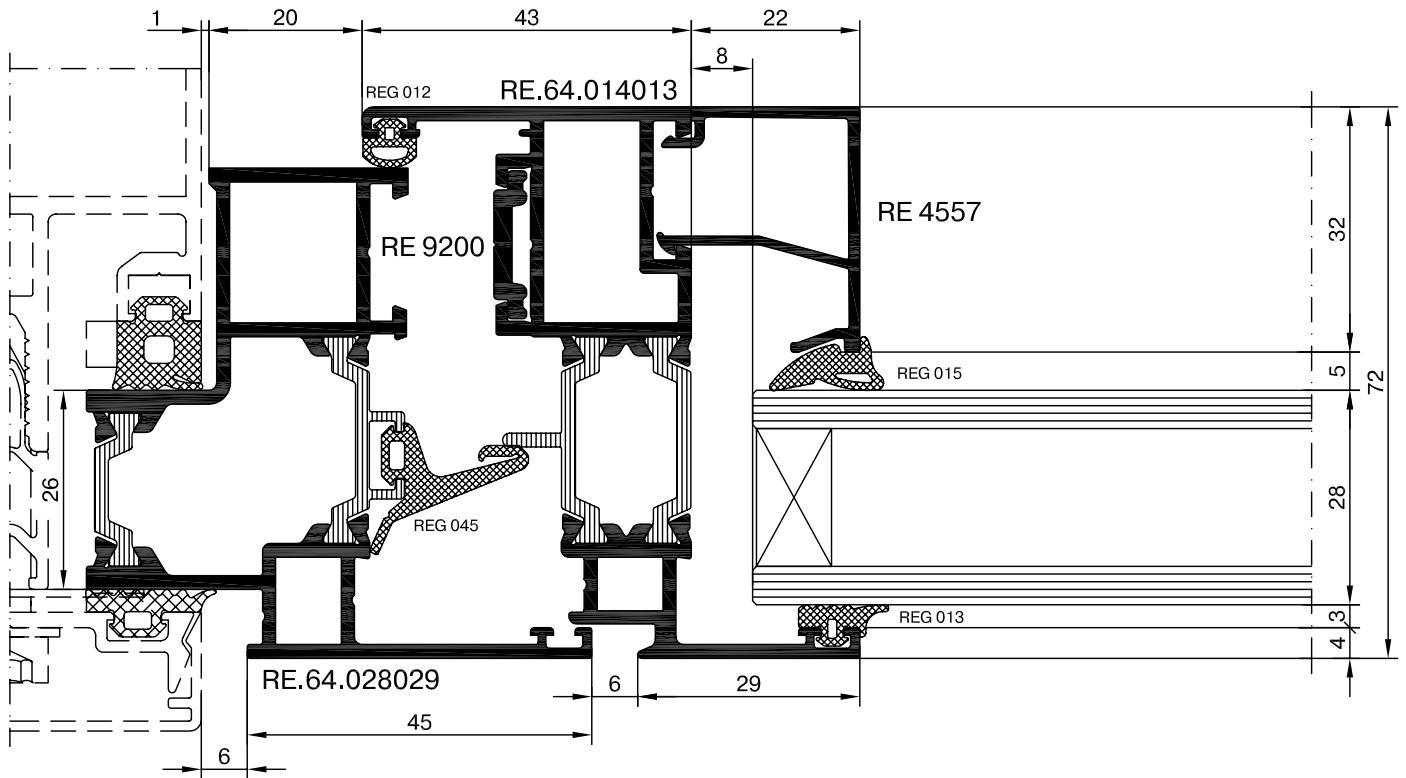

11

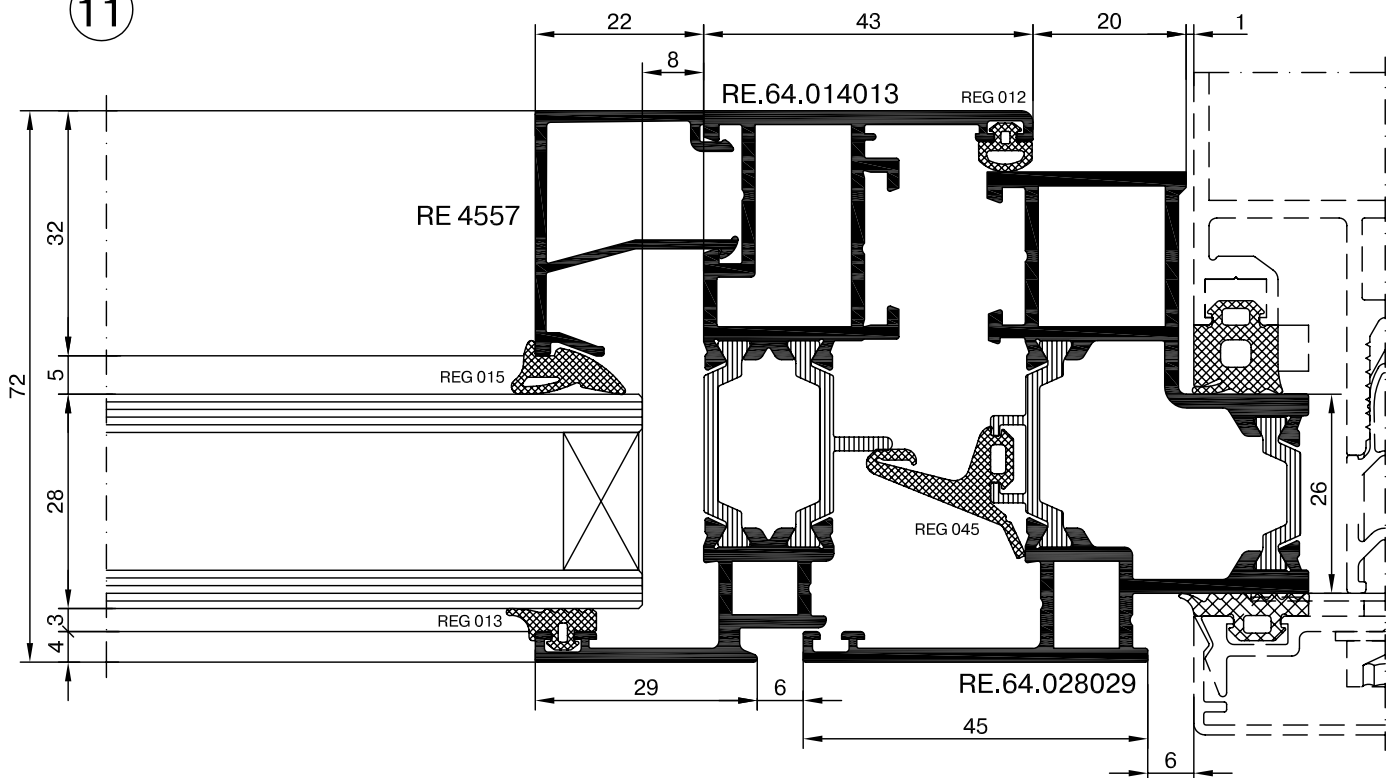

Оконно-дверная серия - RW64

Сечения оконных и дверных конструкций

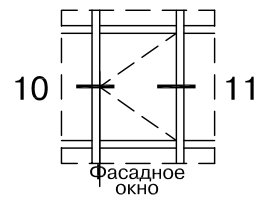

ВАРИАНТ

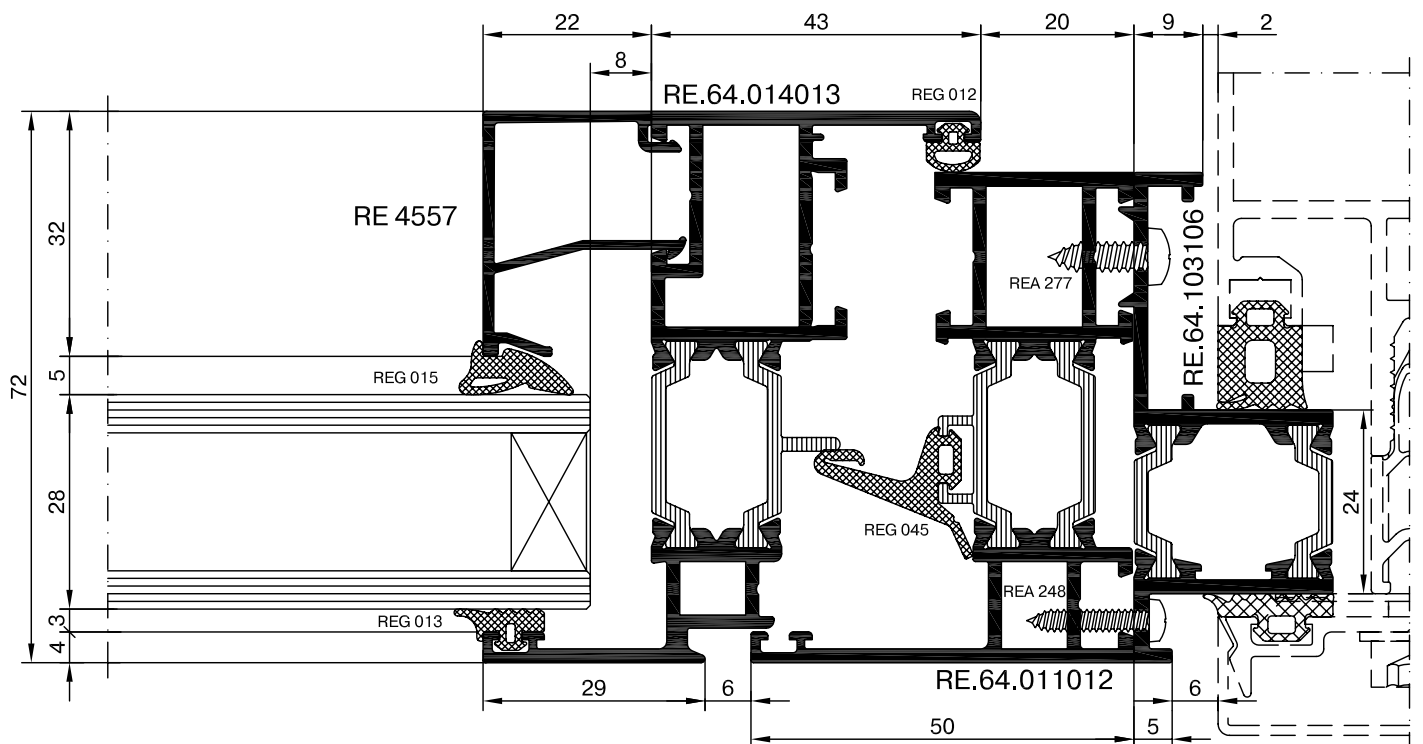
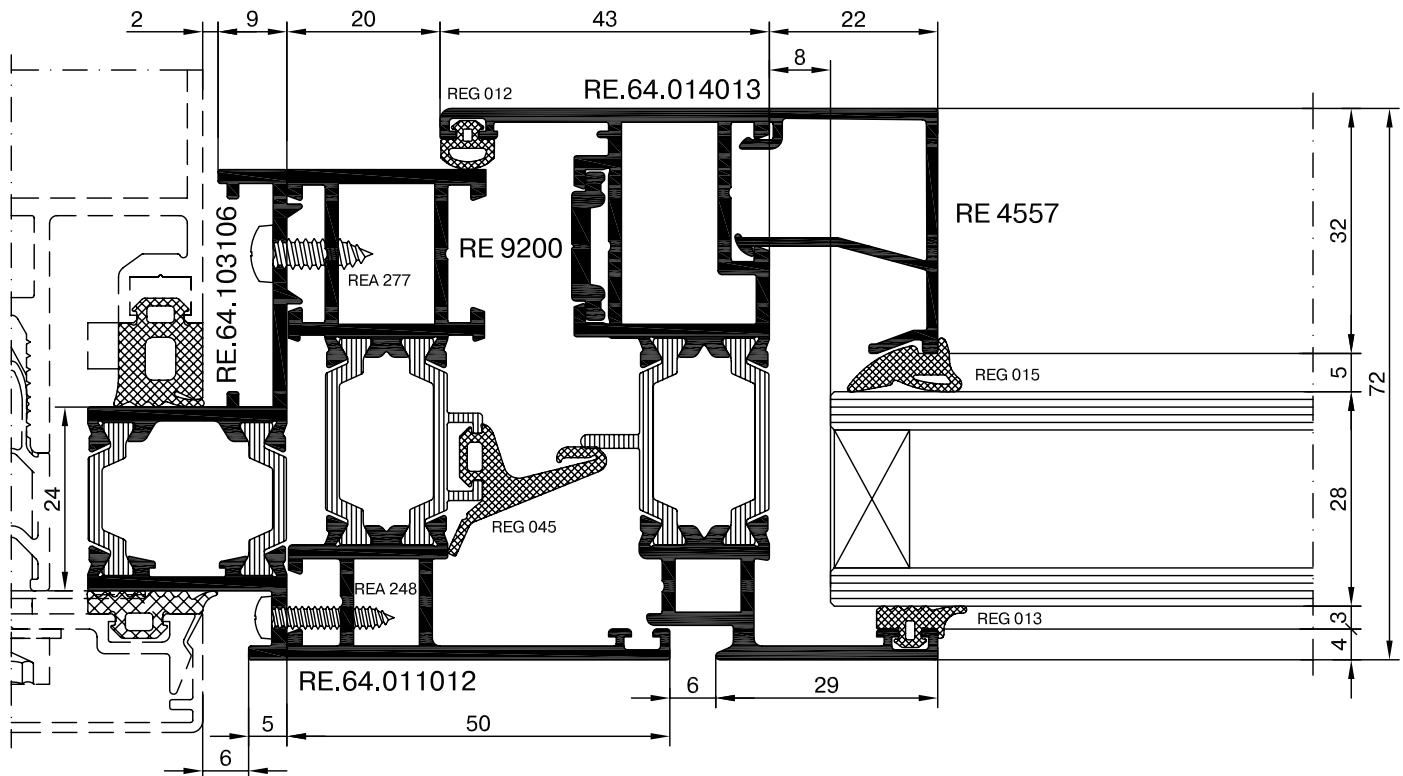

Оконно-дверная серия - RW64

Сечения оконных и дверных конструкций

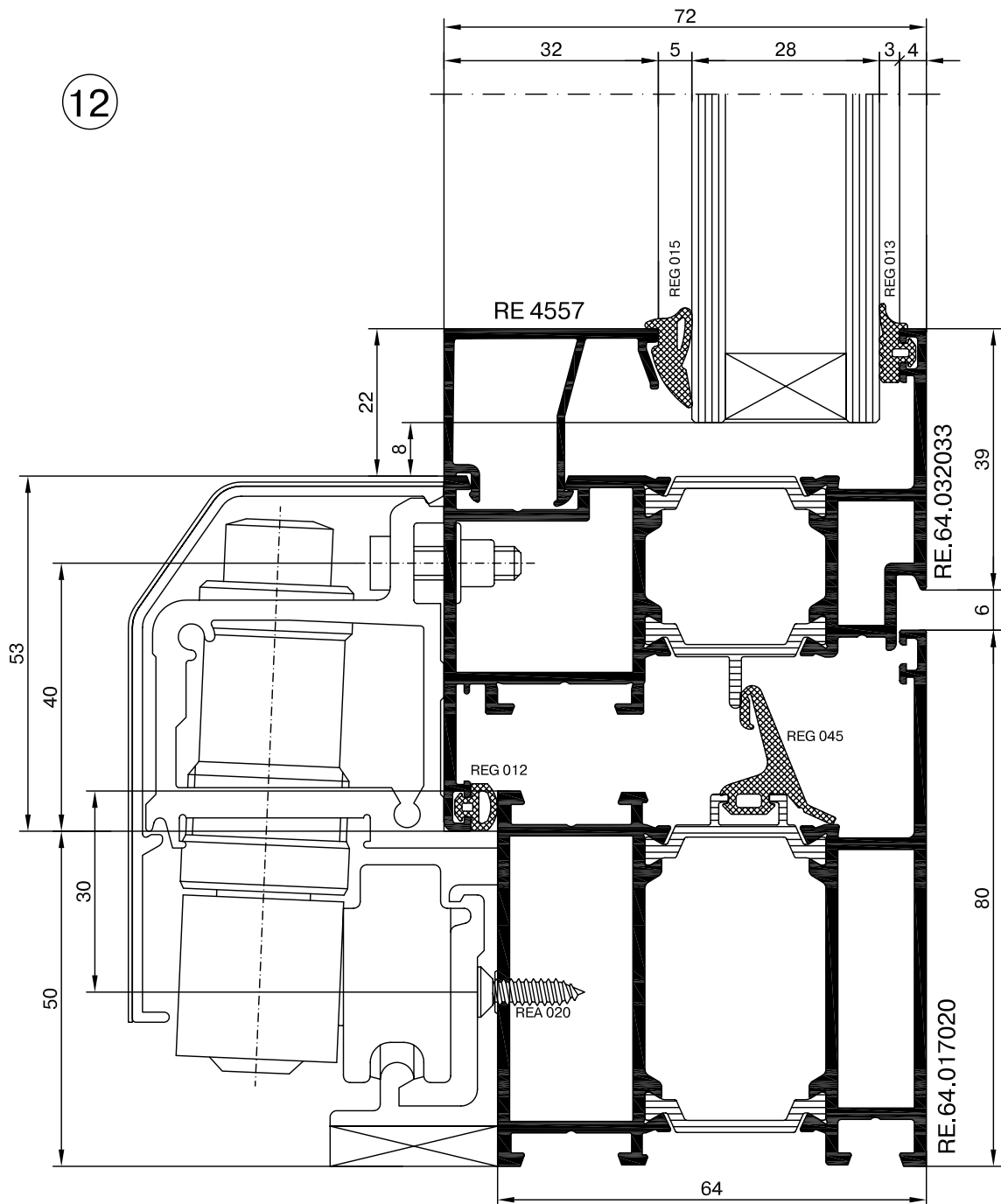
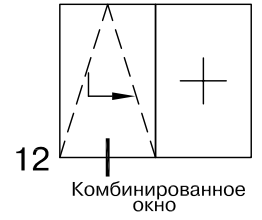

Оконно-дверная серия - RW64

Сечения оконных и дверных конструкций

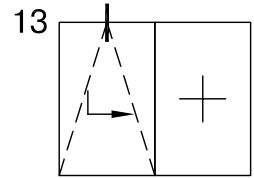

Комбинированное
ОКНО

13

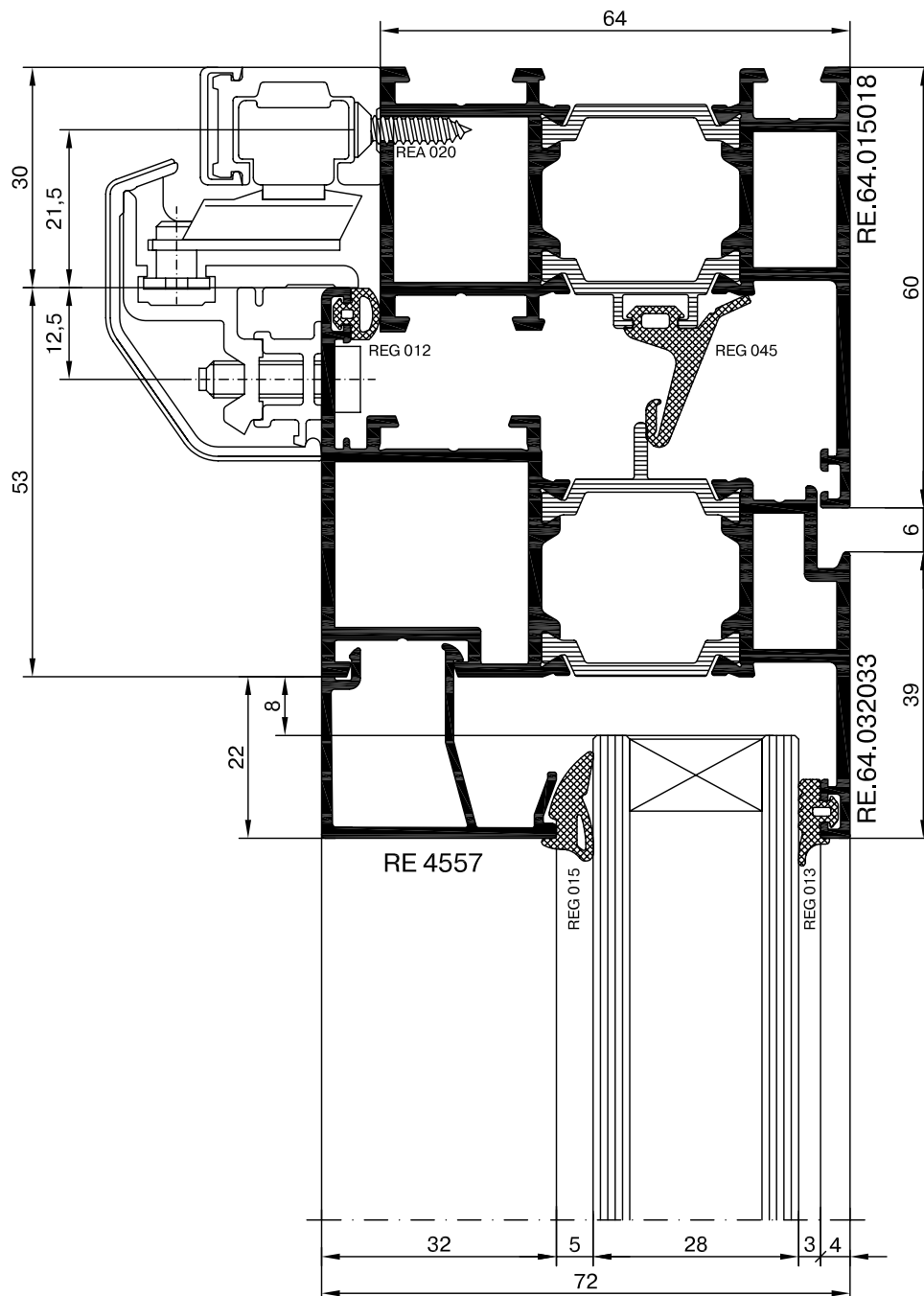

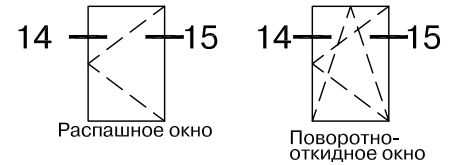

14

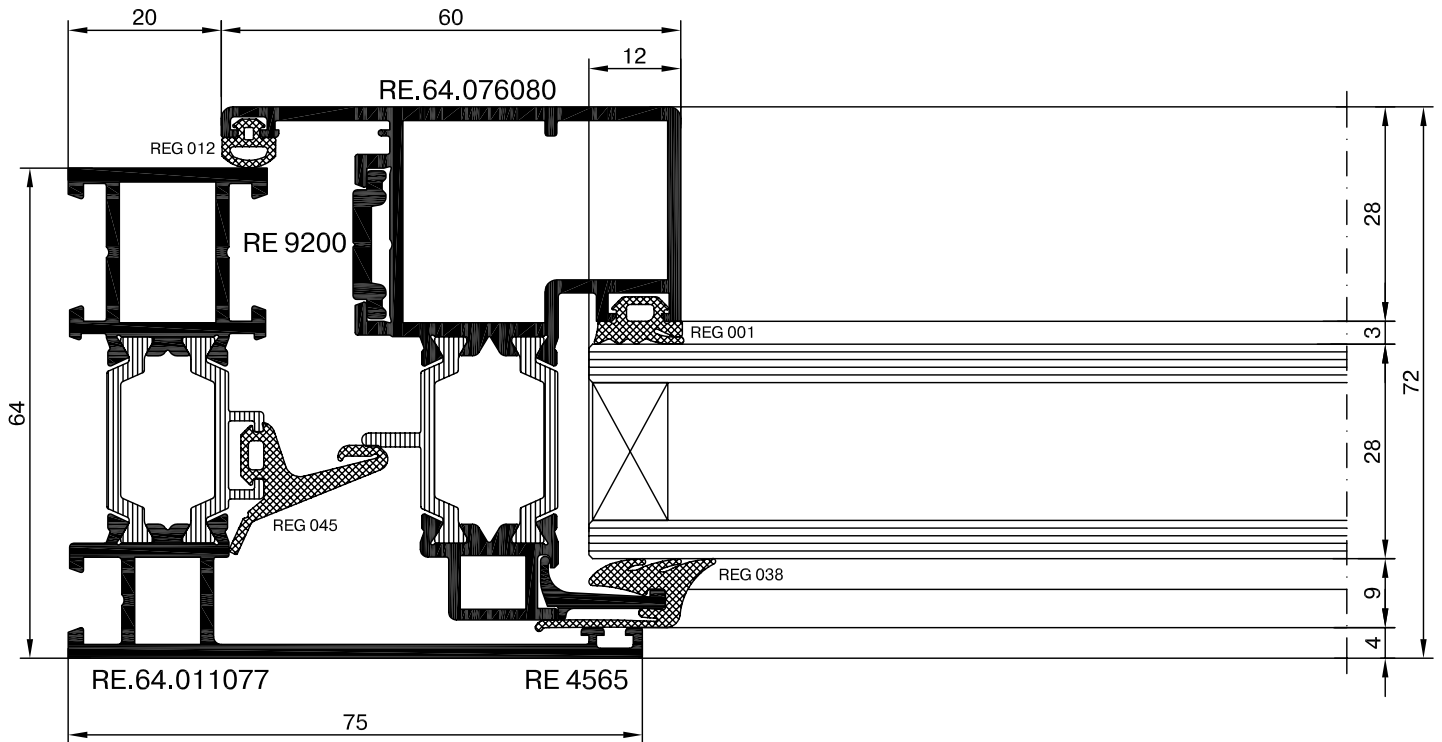

15

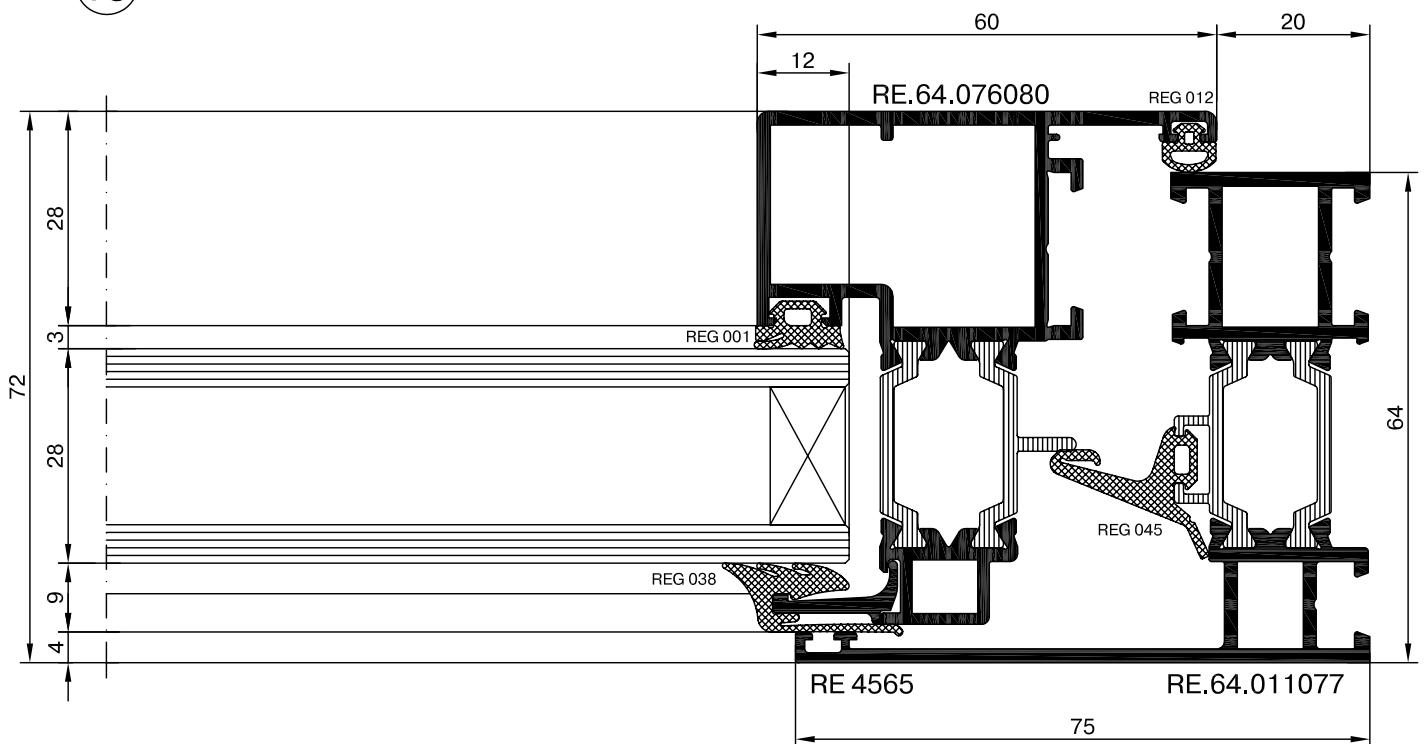

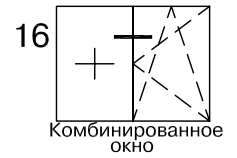

16

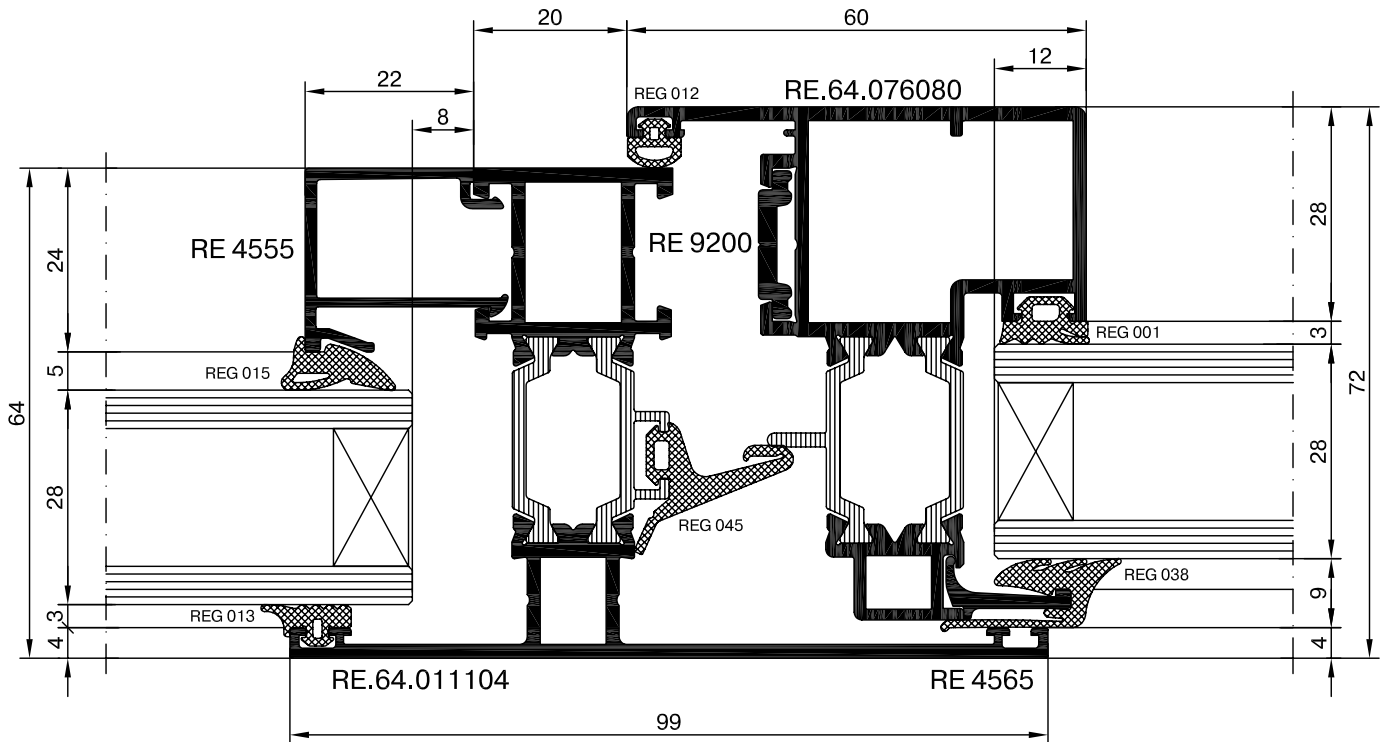

ВАРИАНТ

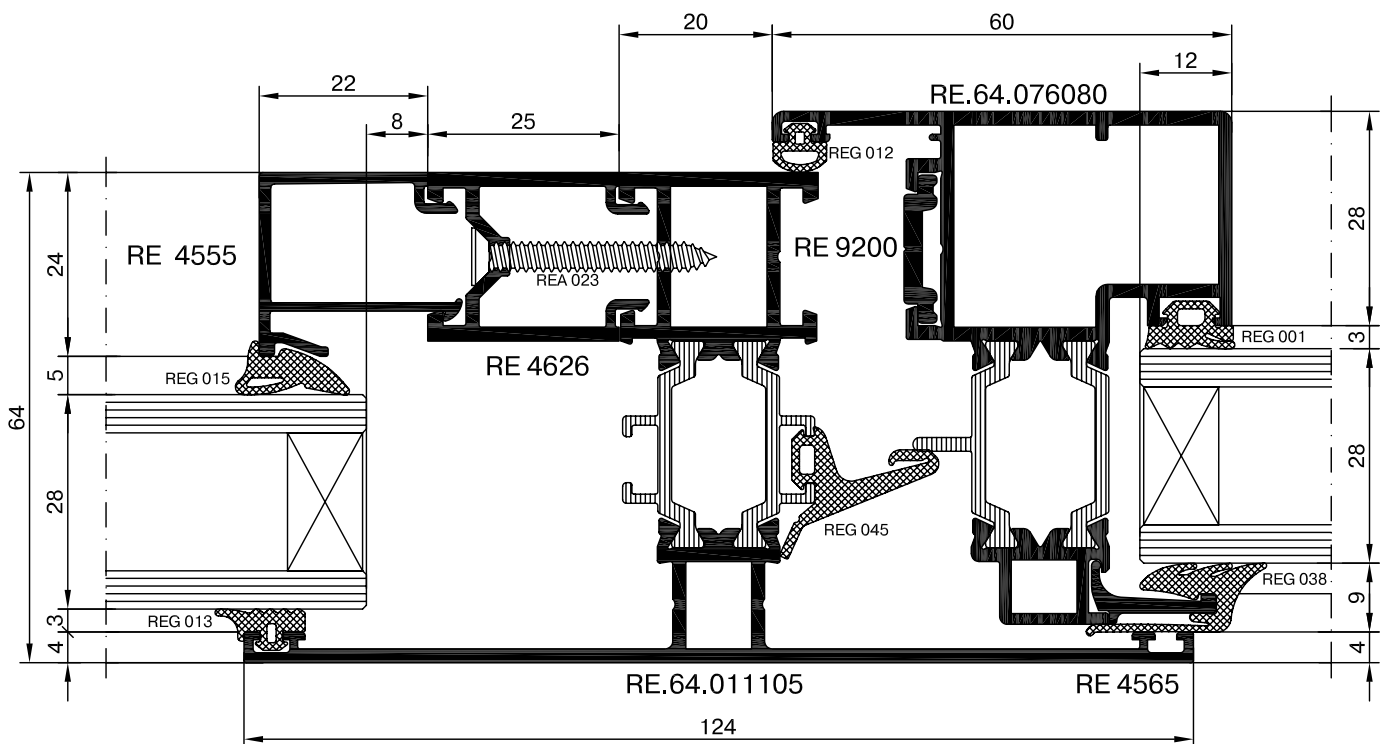

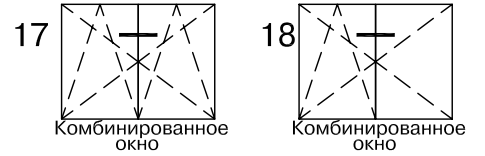

17

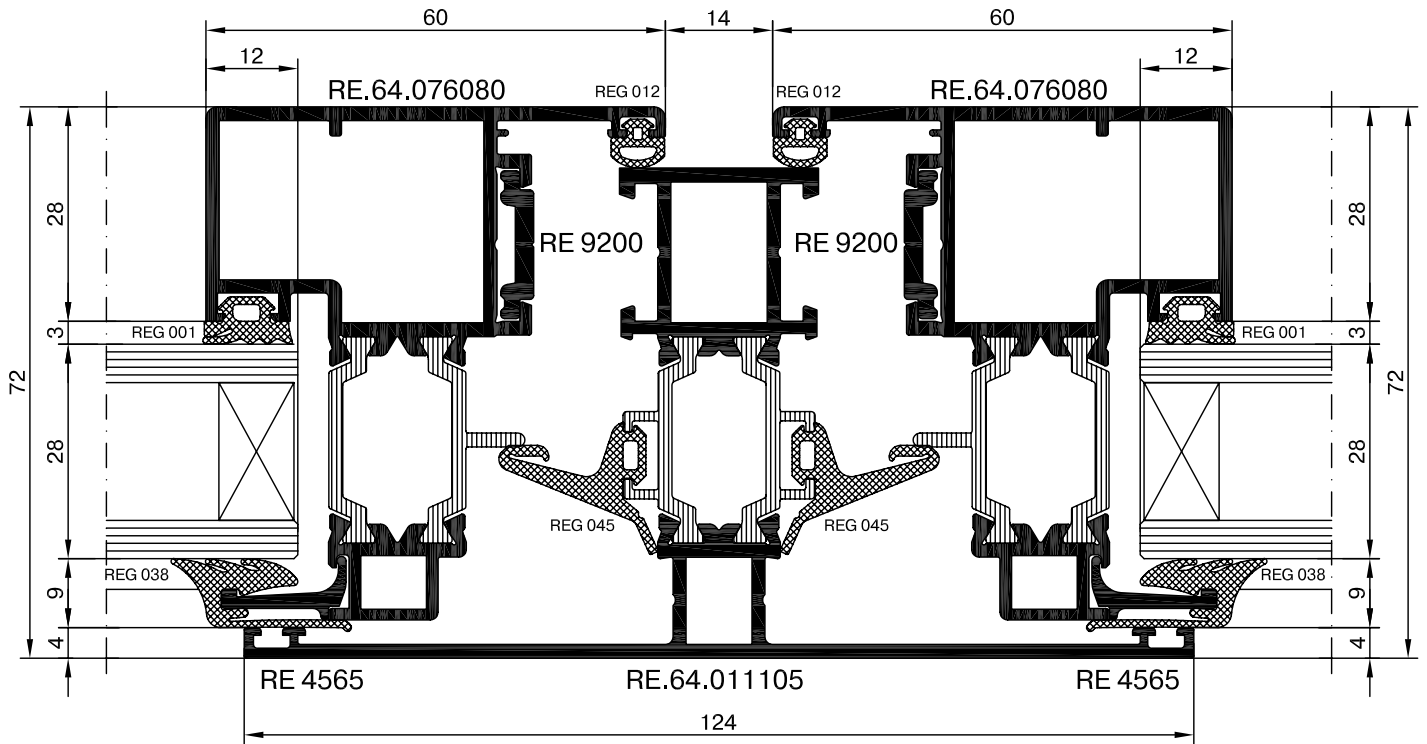

18

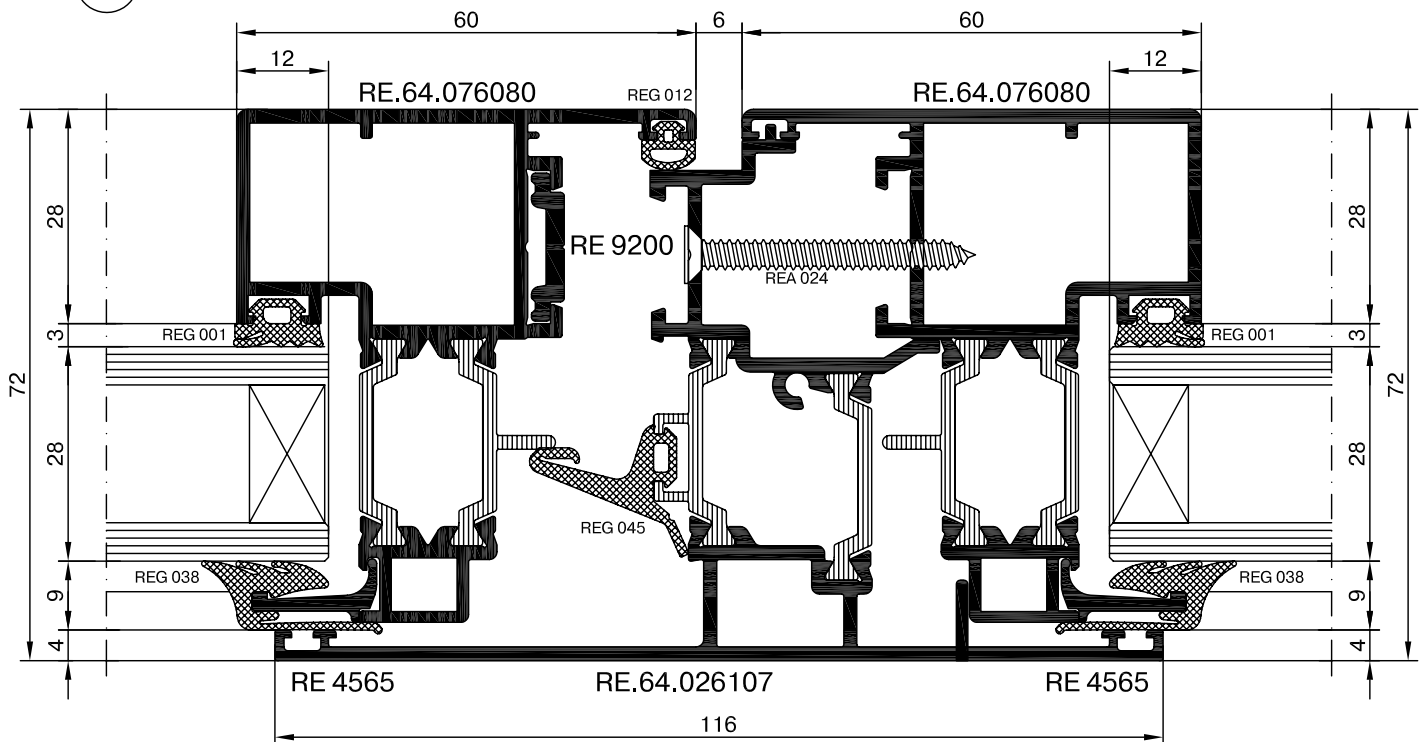

Оконно-дверная серия - RW64

Сечения оконных и дверных конструкций

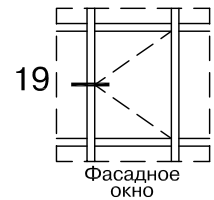

19

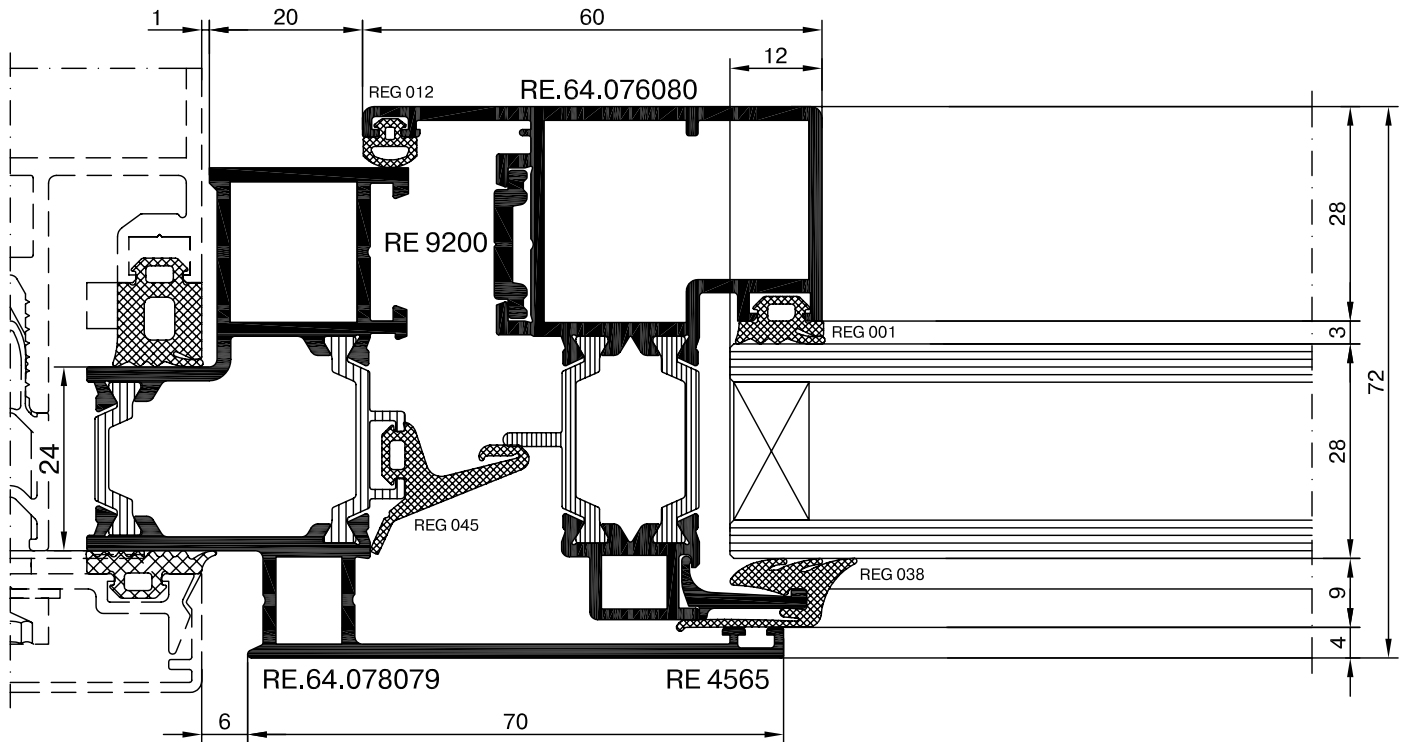

ВАРИАНТ

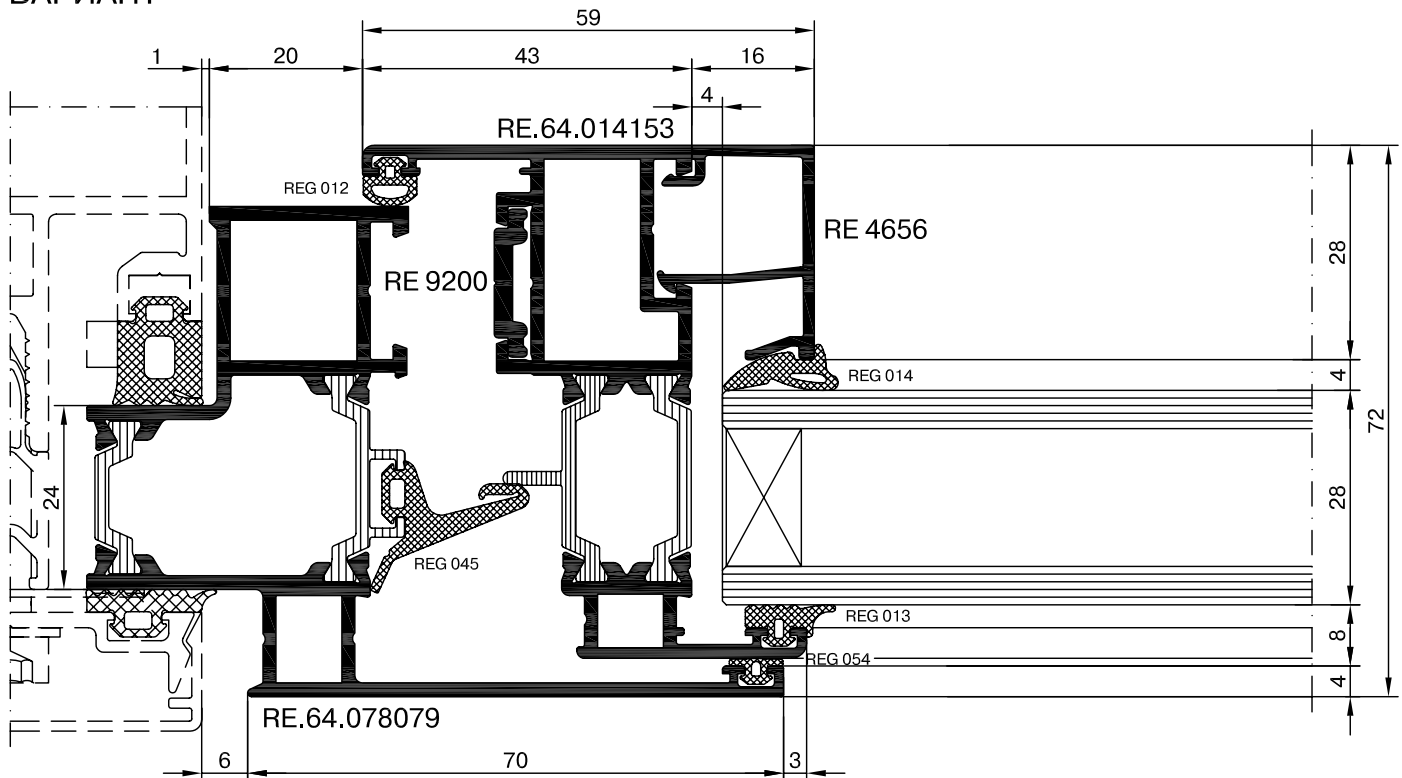

20

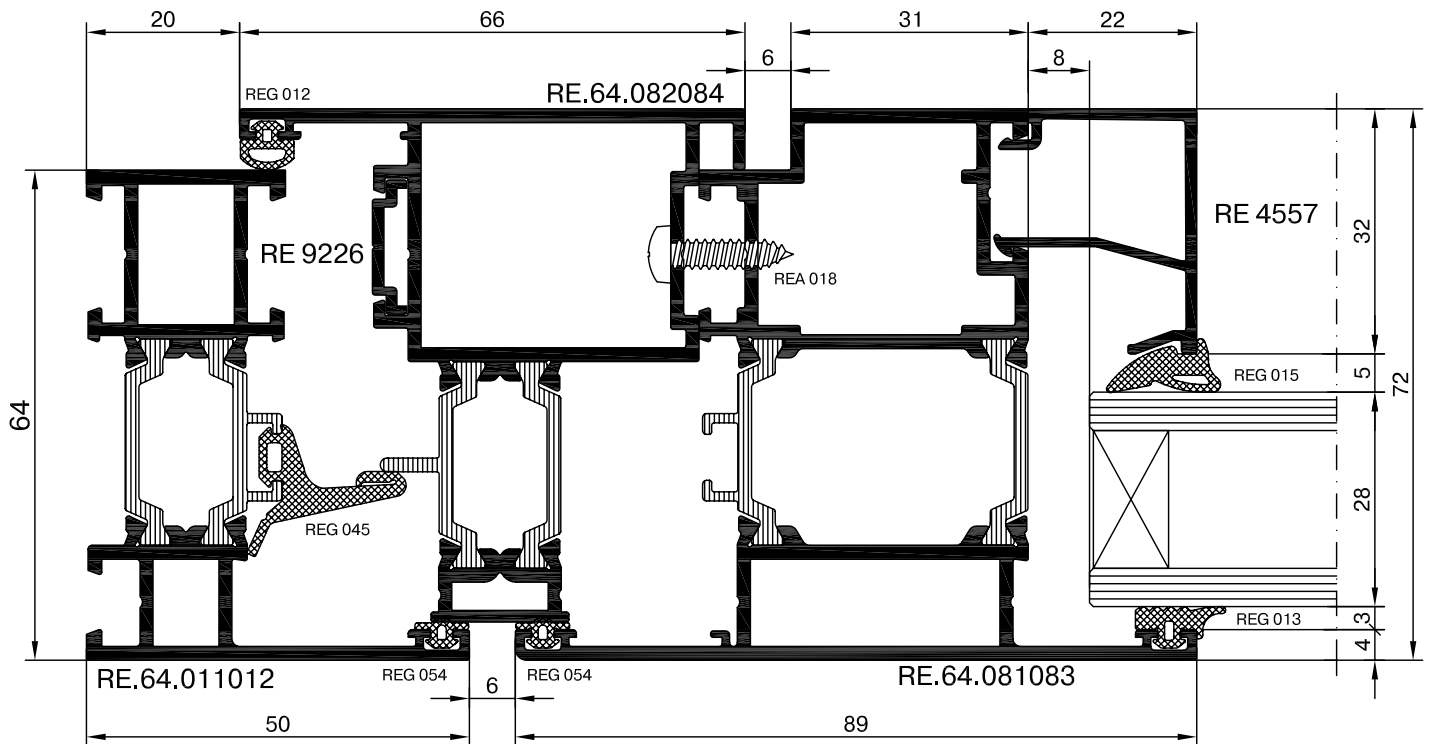
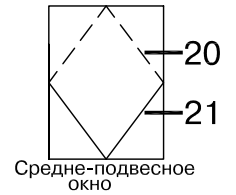

21

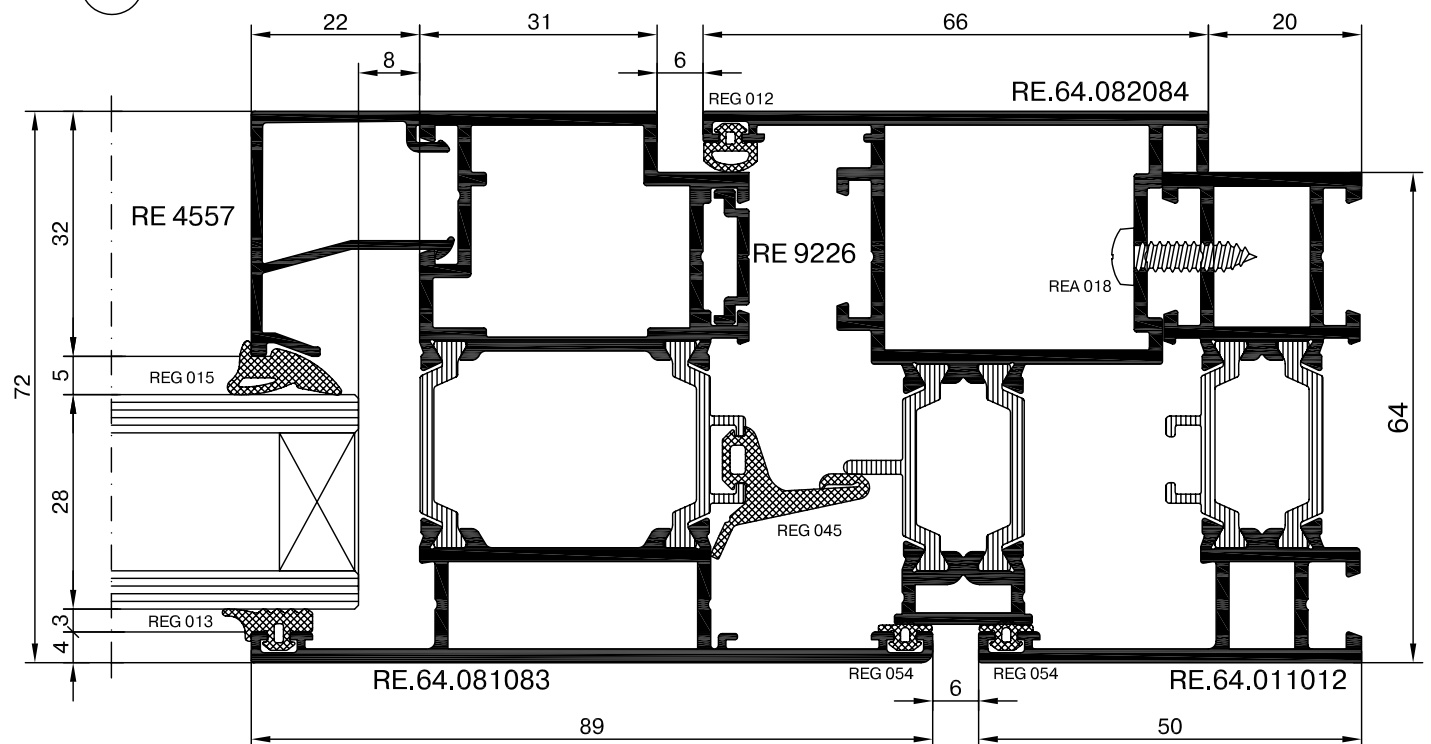

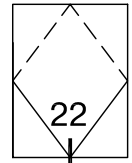

Средне-подвесное
окно

22

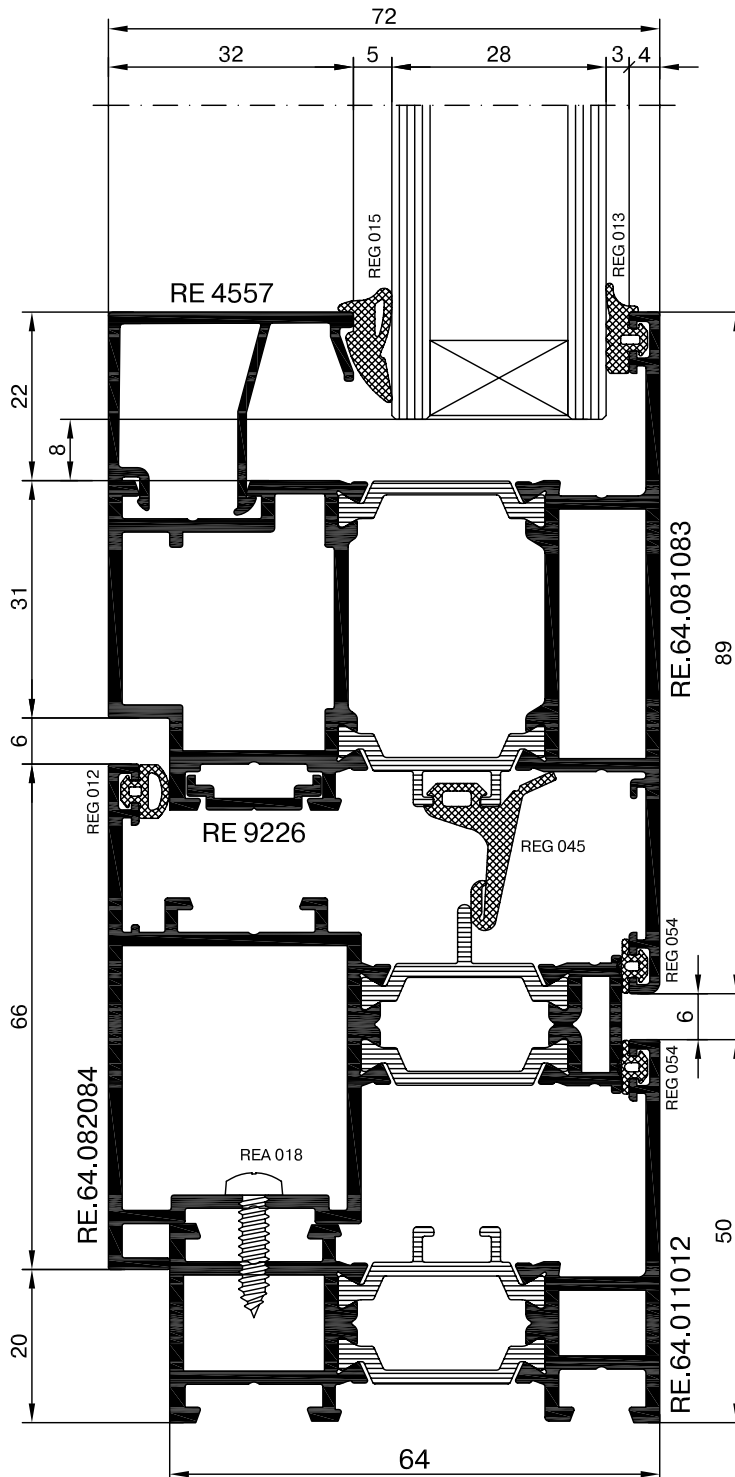

Оконно-дверная серия - RW64

Сечения оконных и дверных конструкций



23

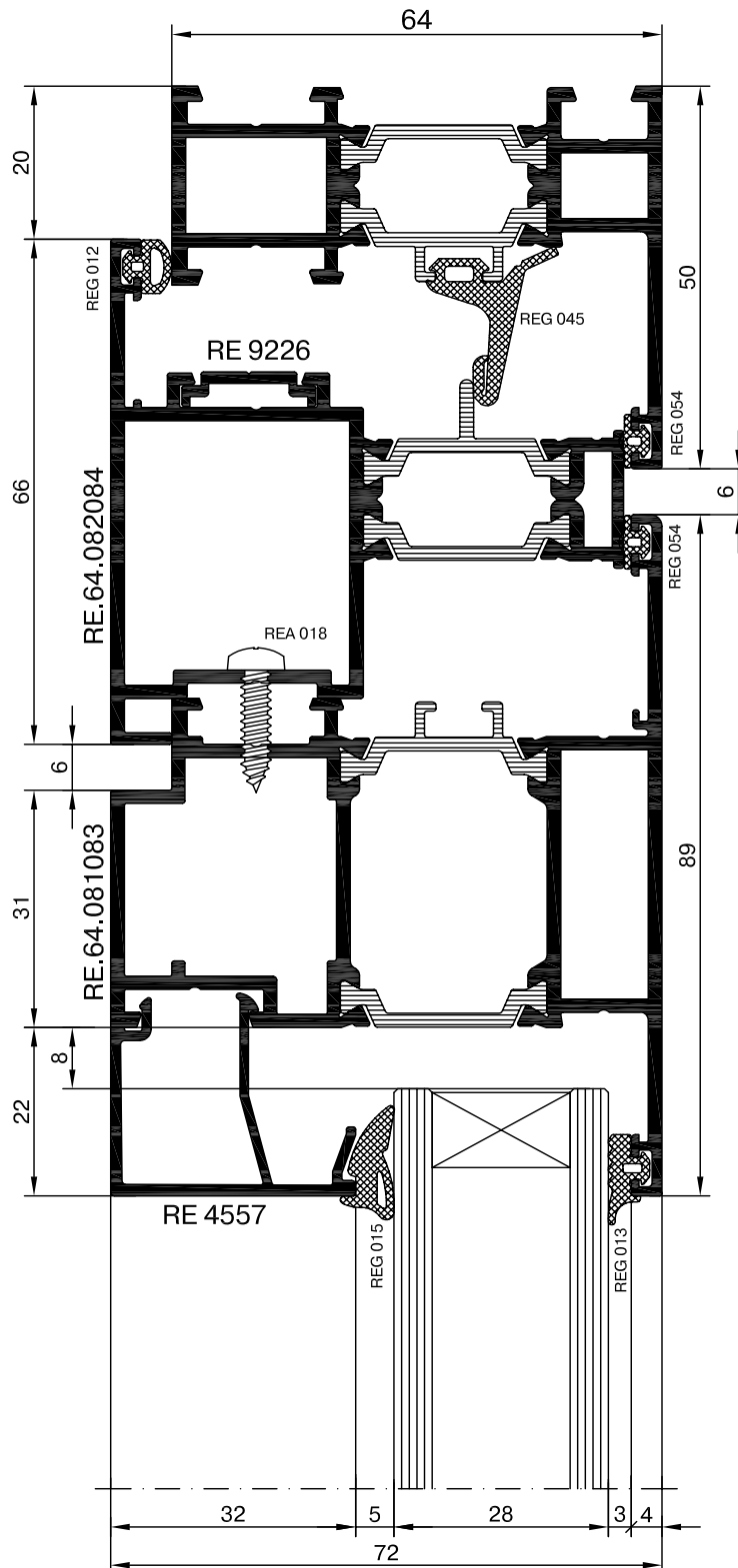

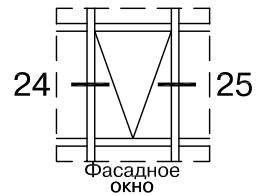

24

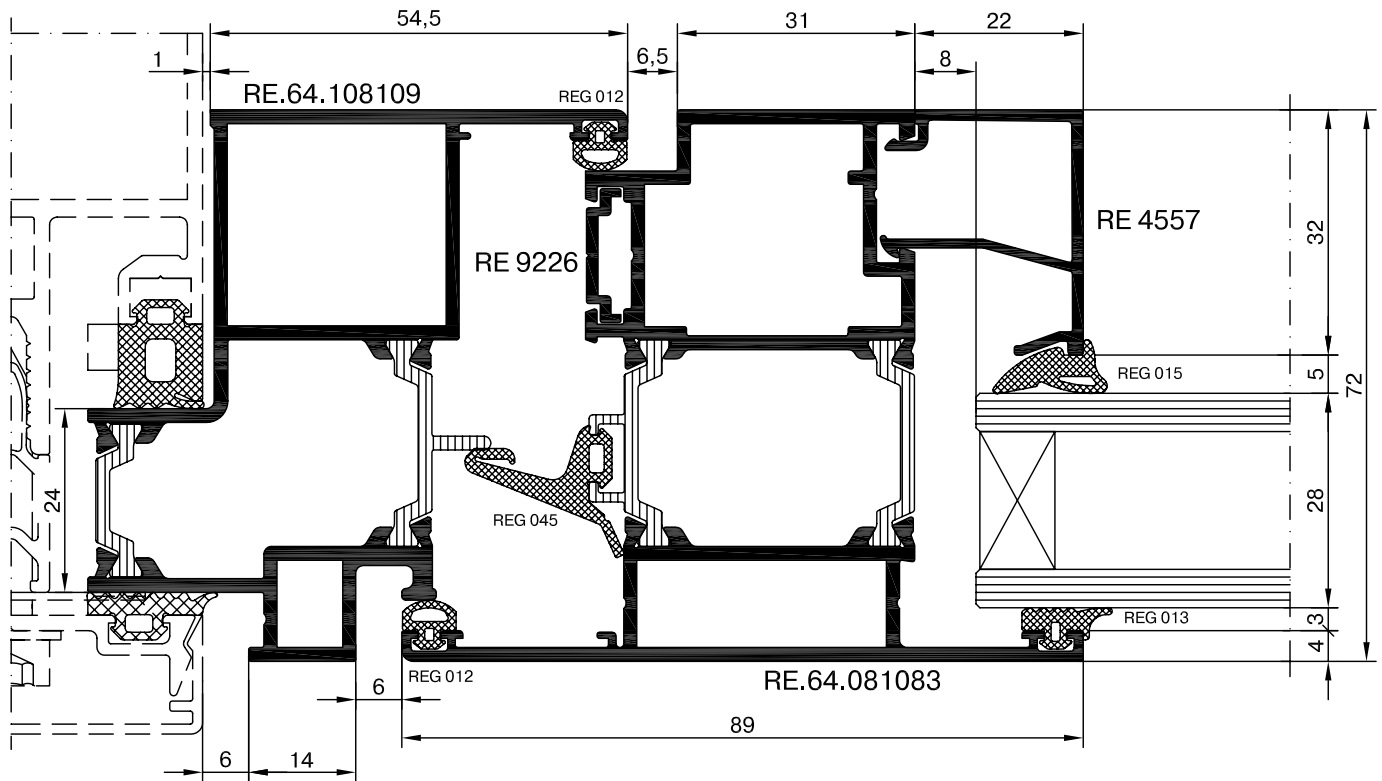

25

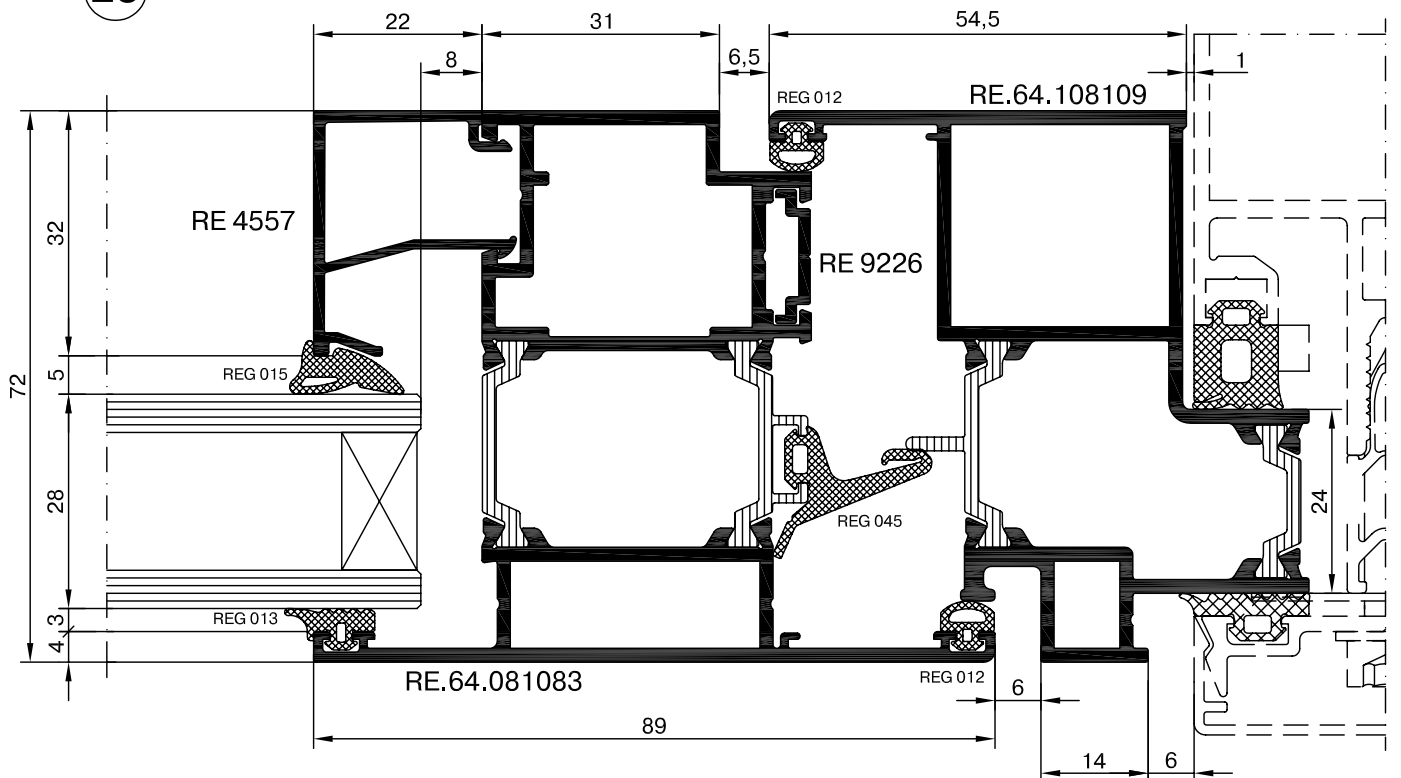

26

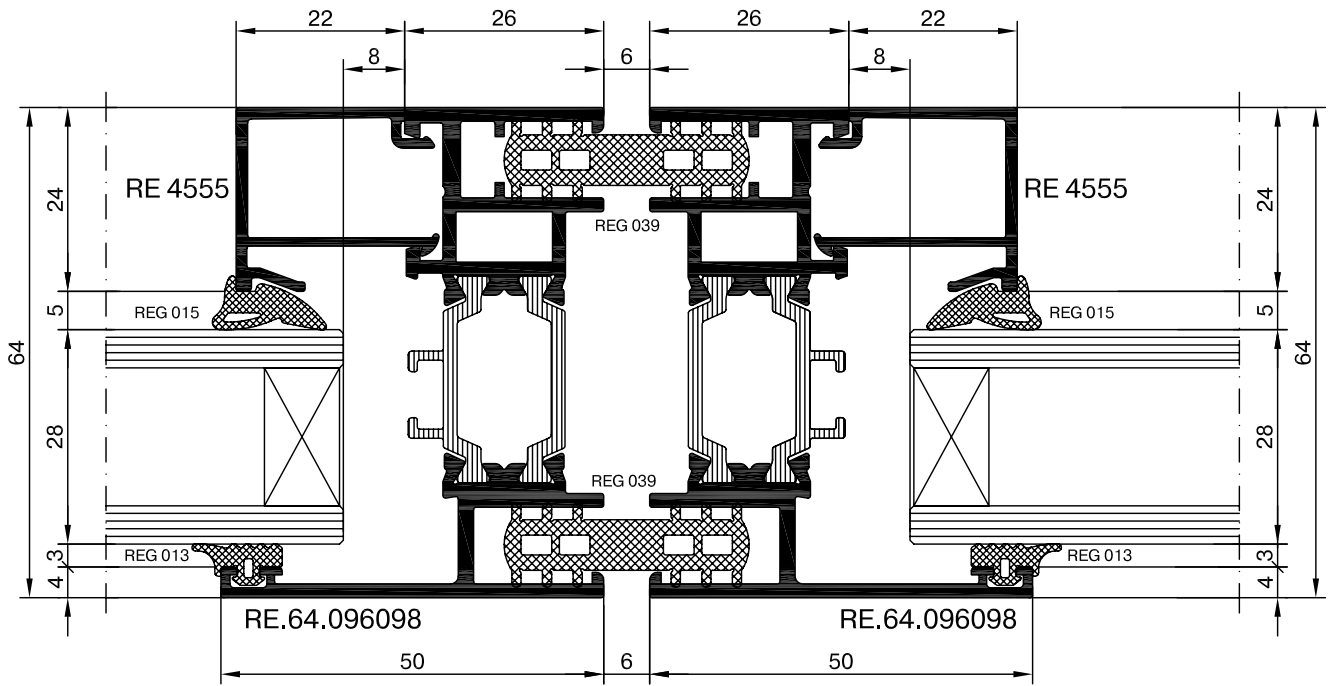
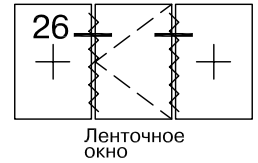

ВАРИАНТ

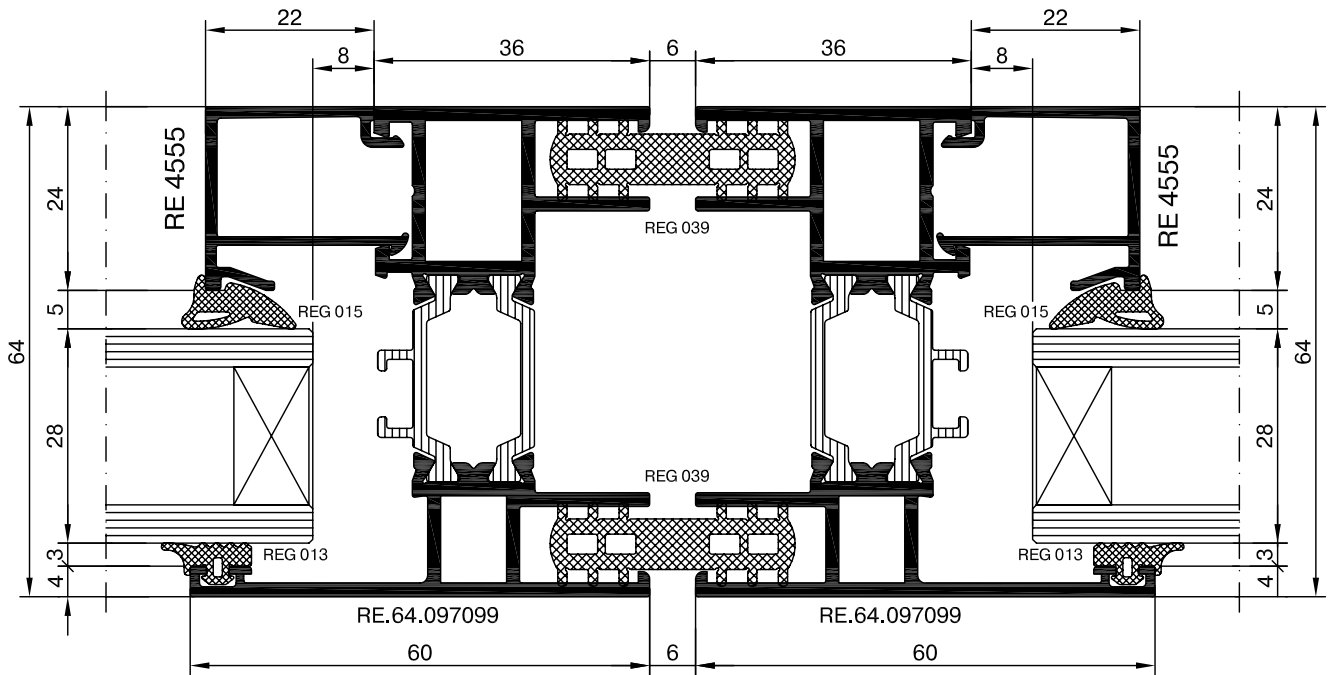

26

ВАРИАНТ

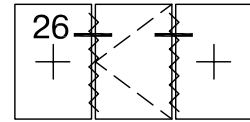

Ленточное
окно

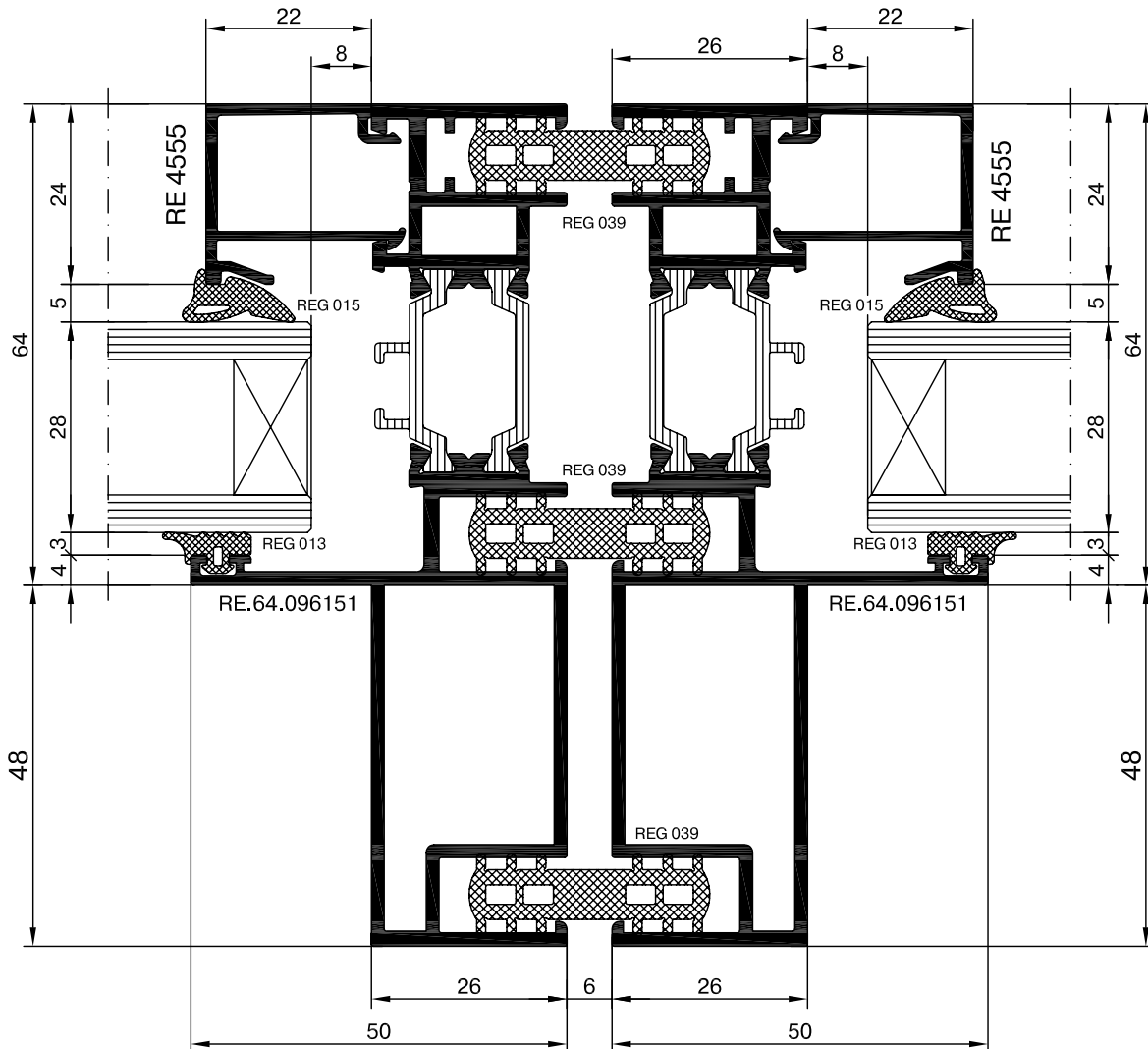

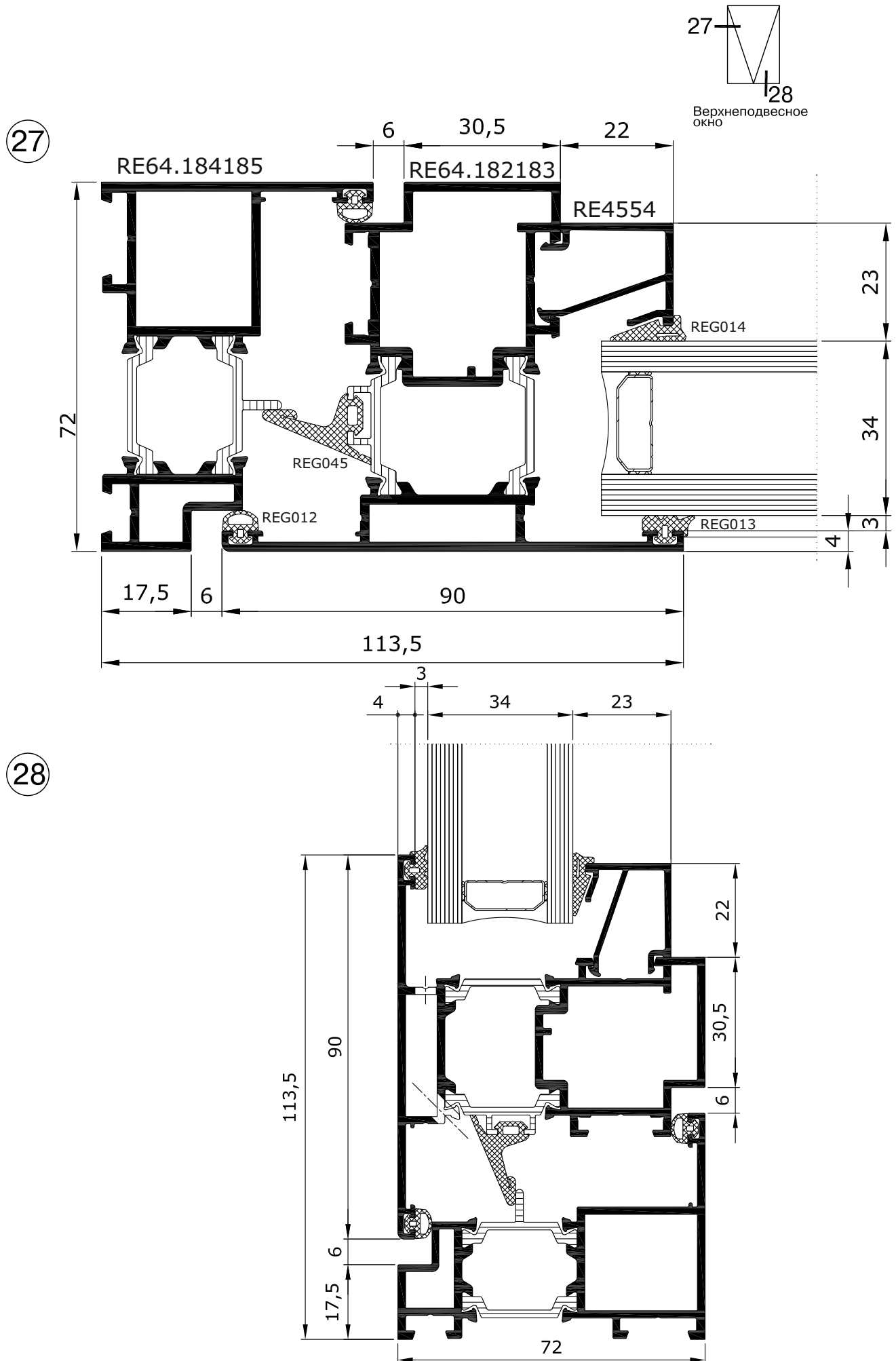

29

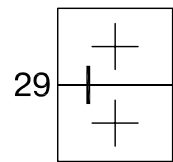

Соединение окон в местах перекрытий

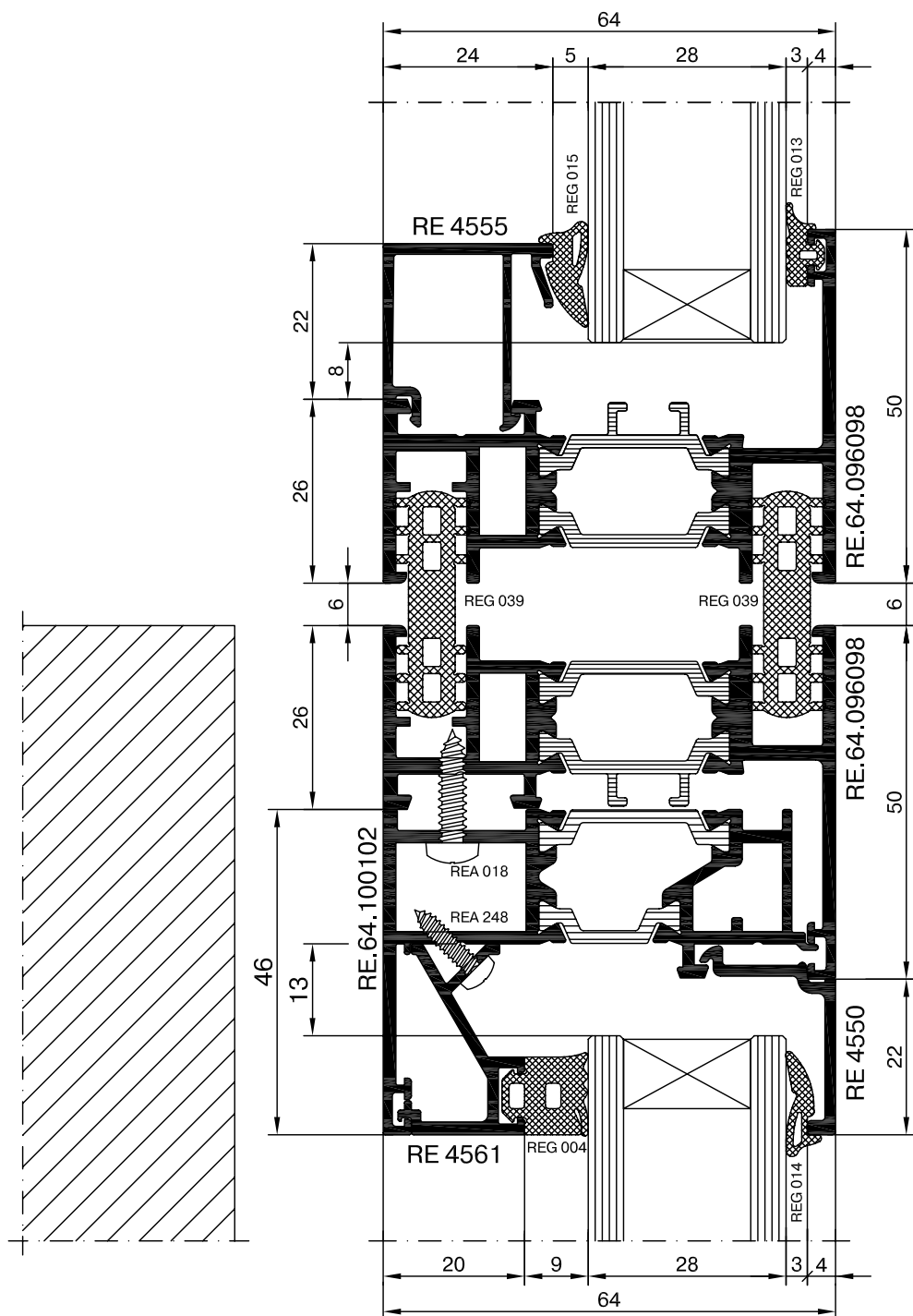

Оконно-дверная серия - RW64

Сечения оконных и дверных конструкций

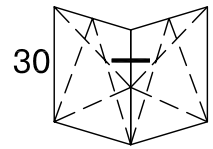

Поворот на 90°

30

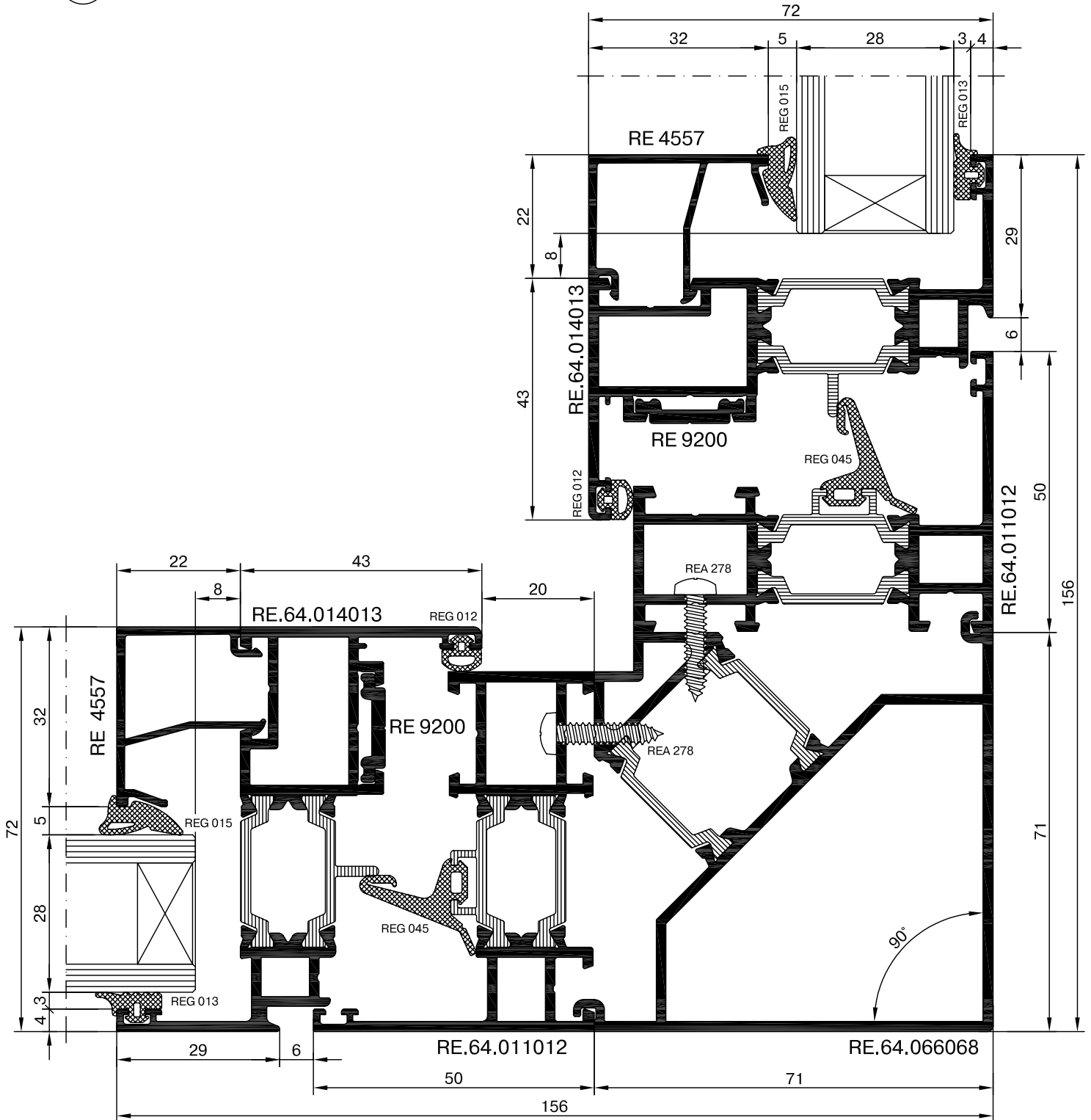

31

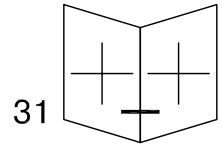

Поворот
на 135°

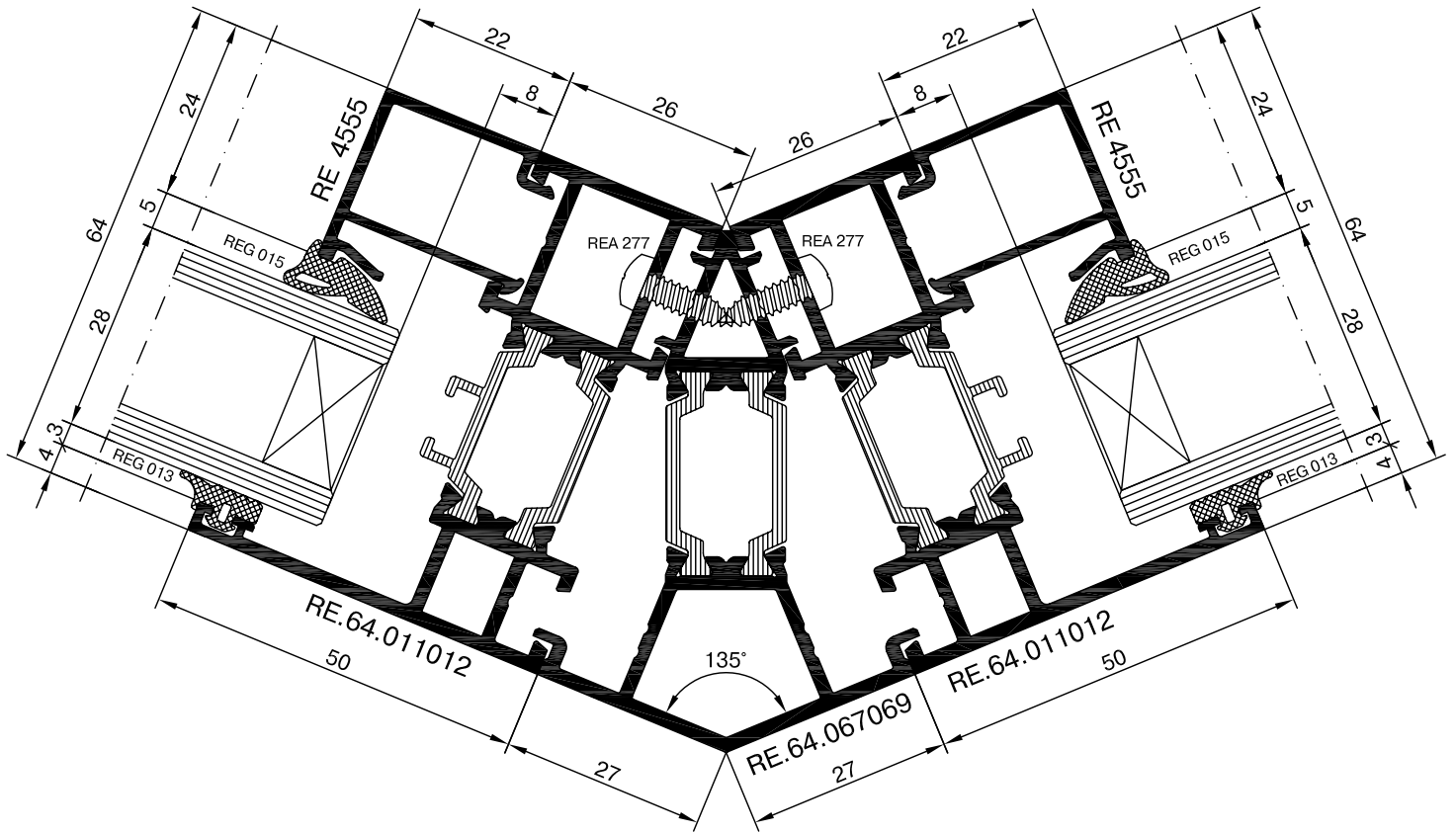

Оконно-дверная серия - RW64

Сечения оконных и дверных конструкций

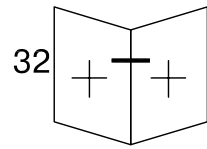

Поворот на 90°

32

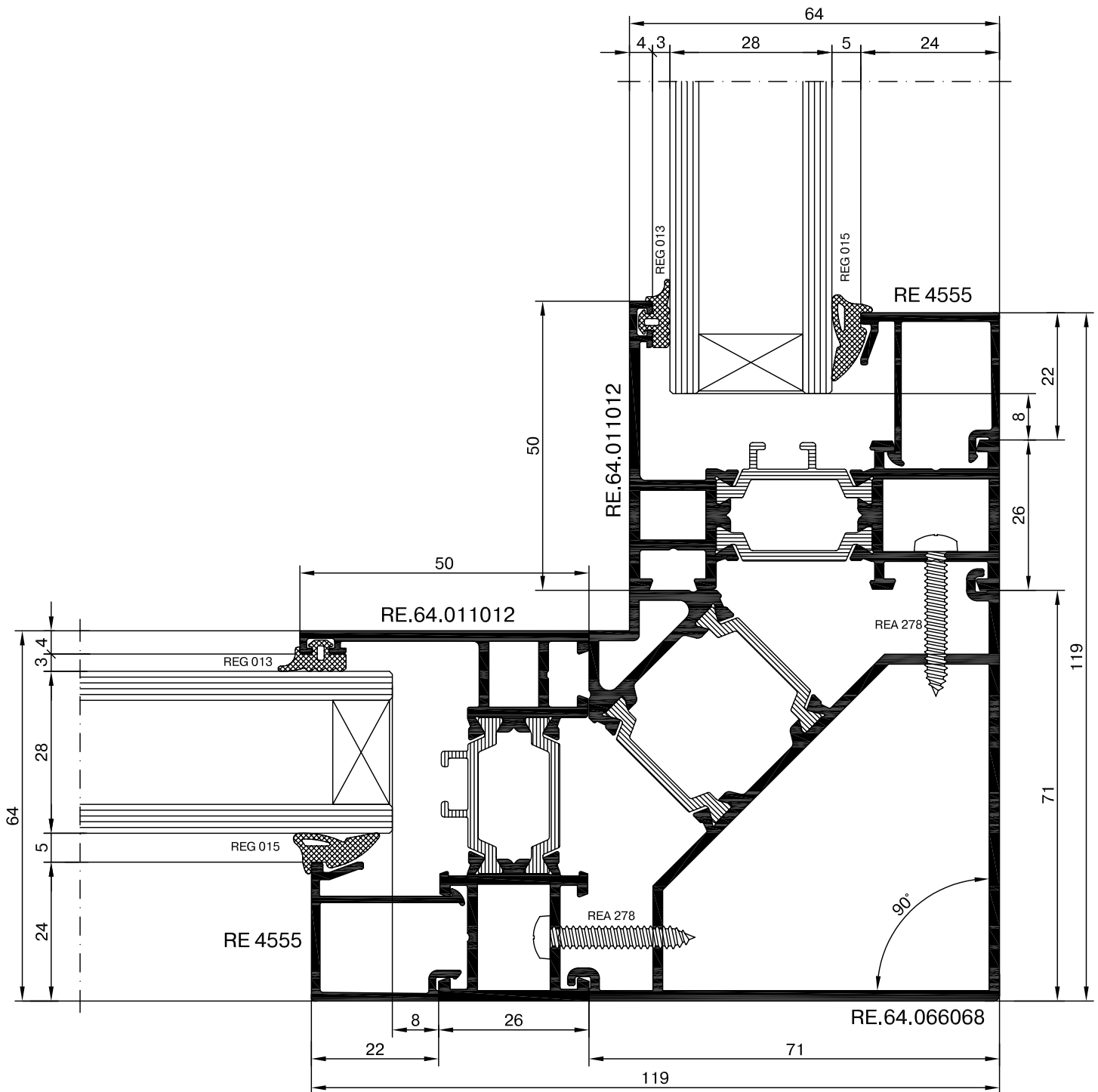

Оконно-дверная серия - RW64



Сечения оконных и дверных конструкций

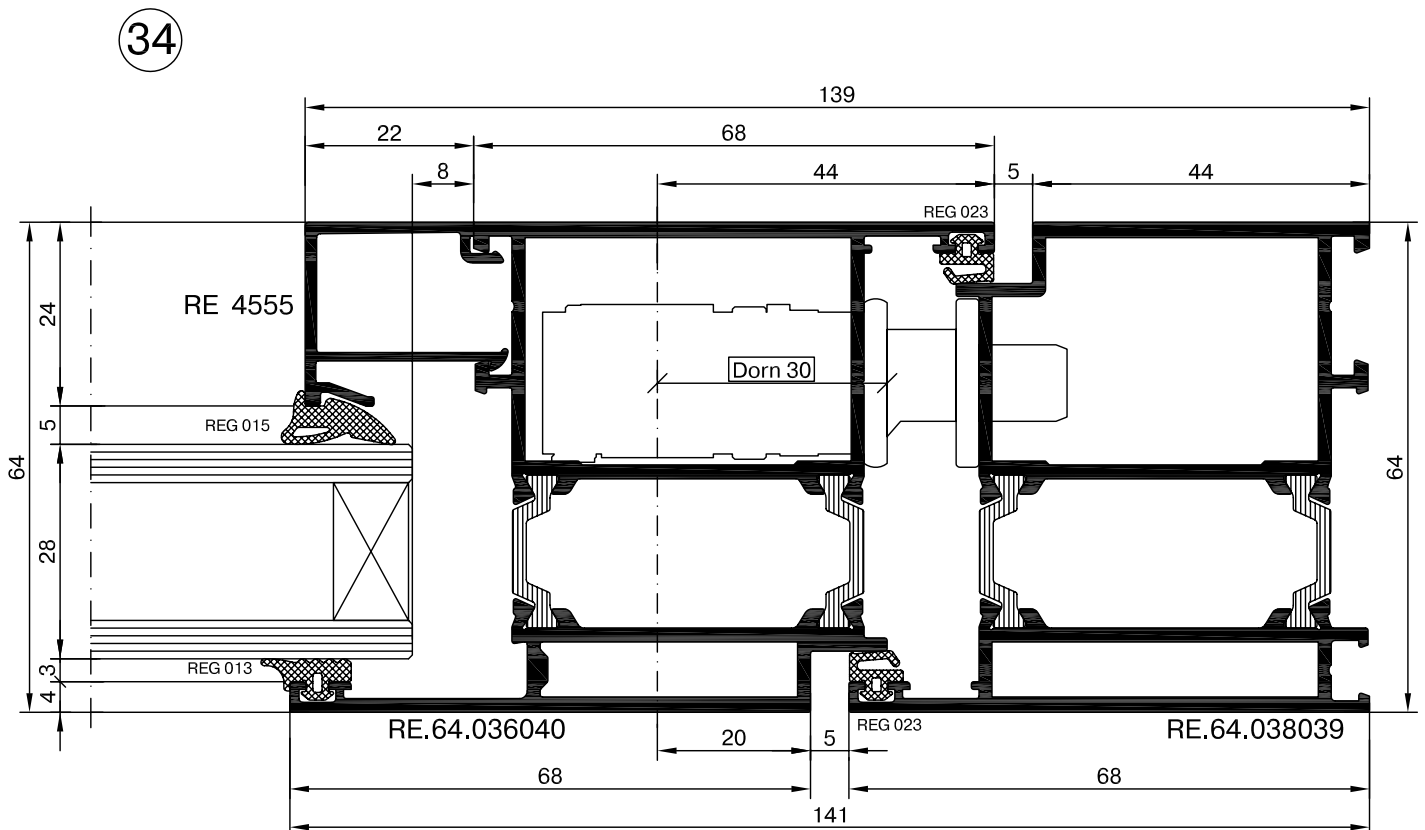
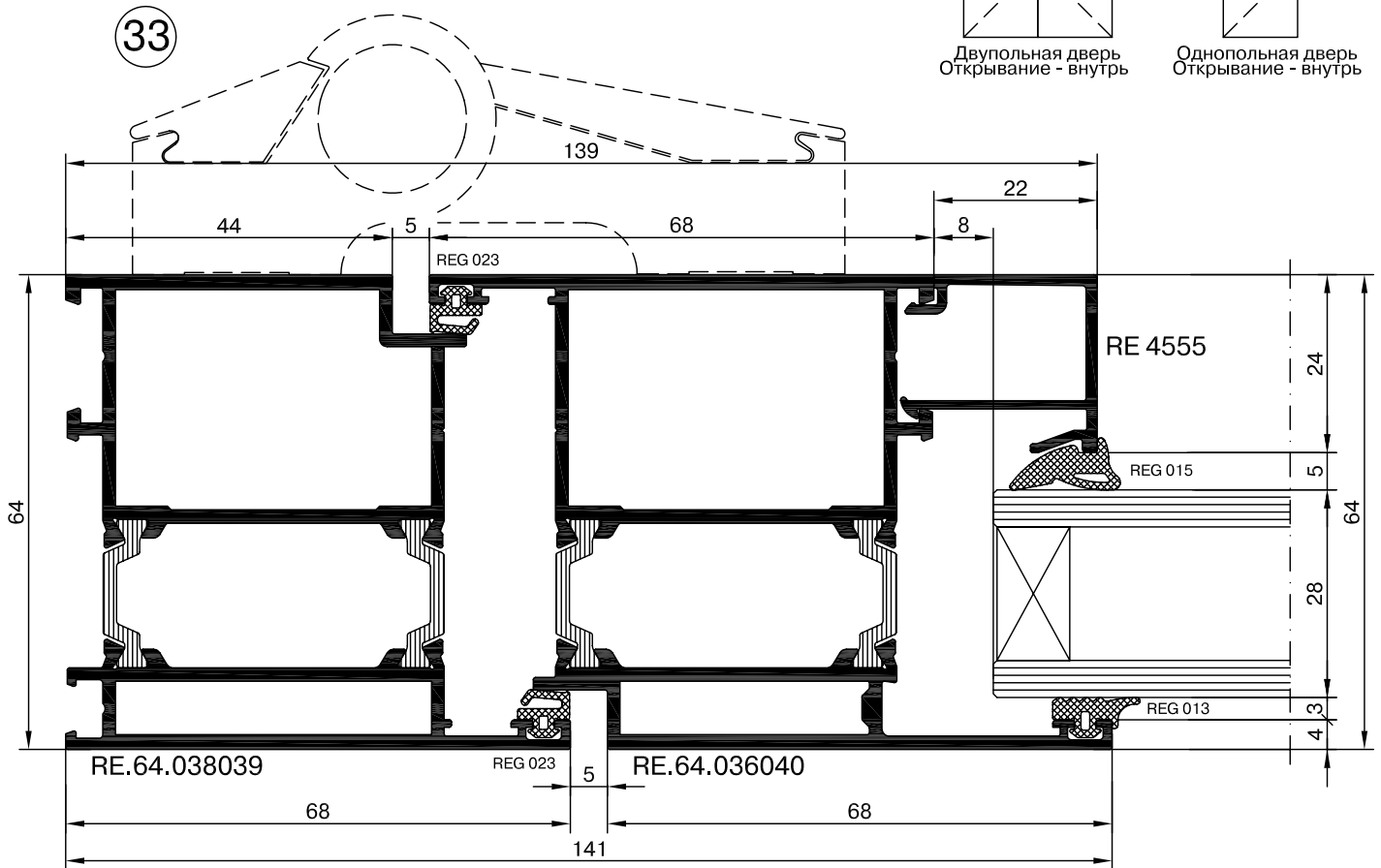
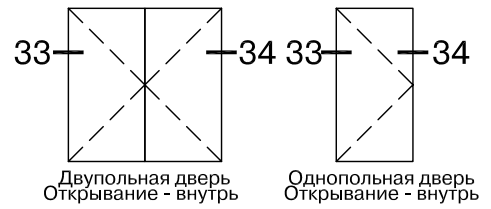

Оконно-дверная серия - RW64

Сечения оконных и дверных конструкций

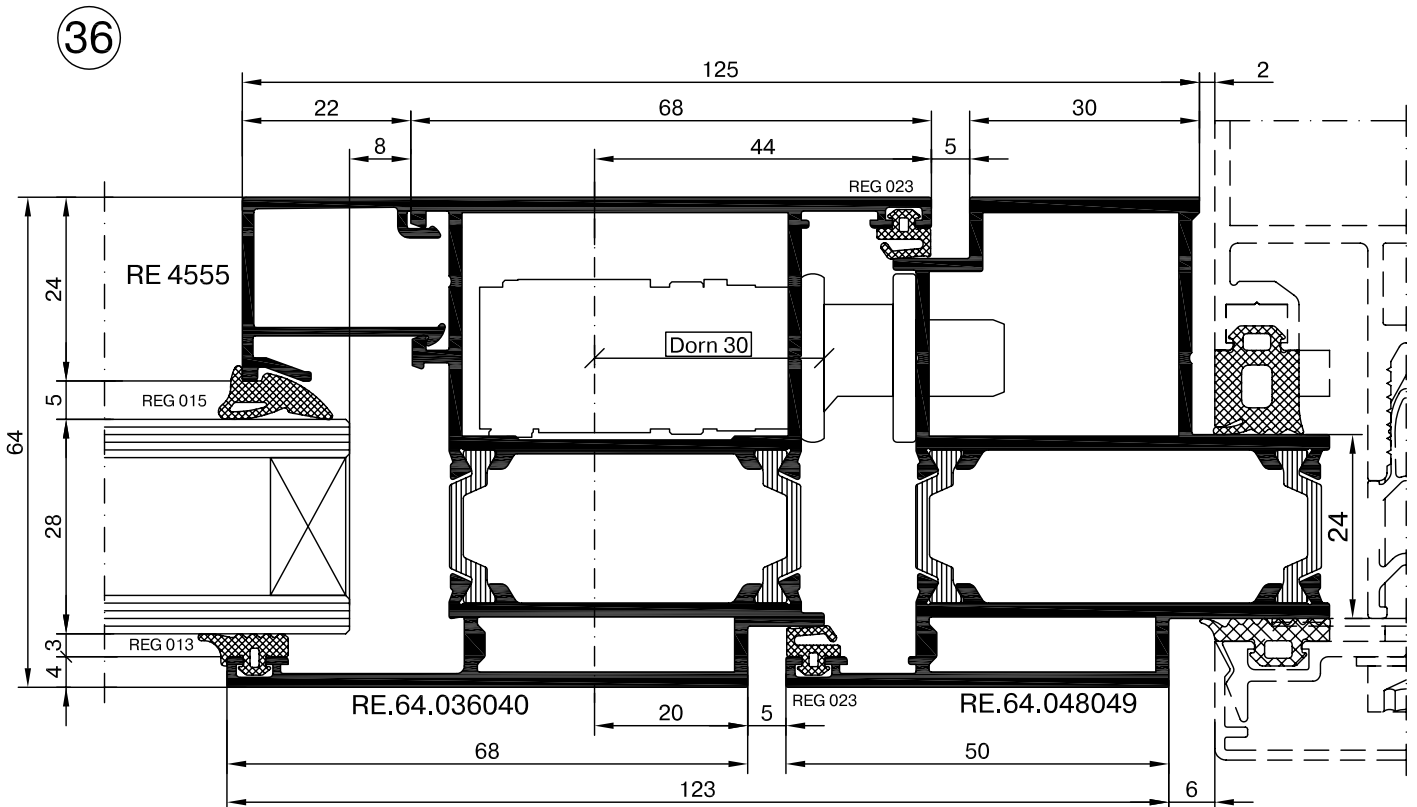
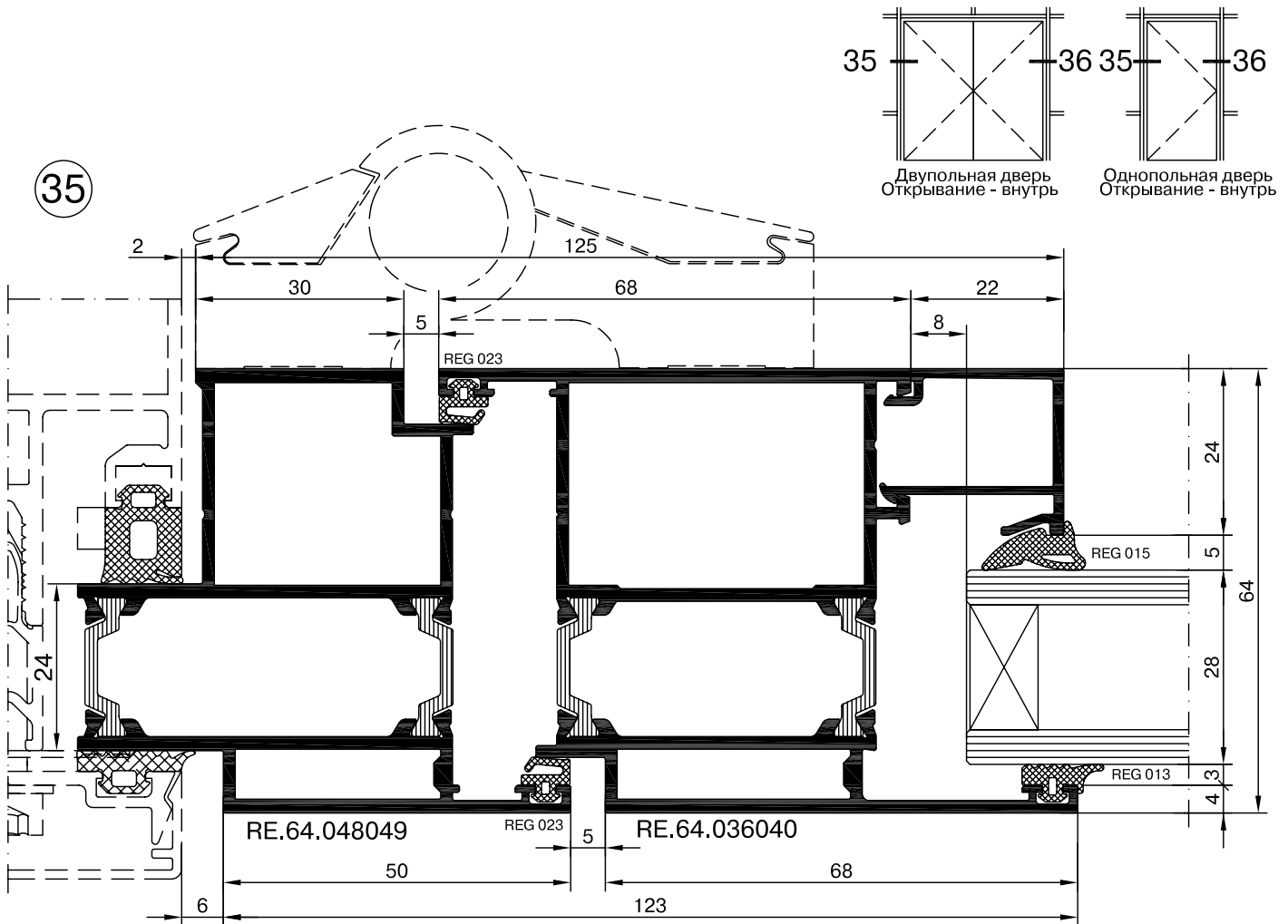

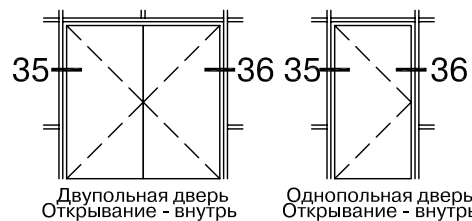

35

ВАРИАНТ

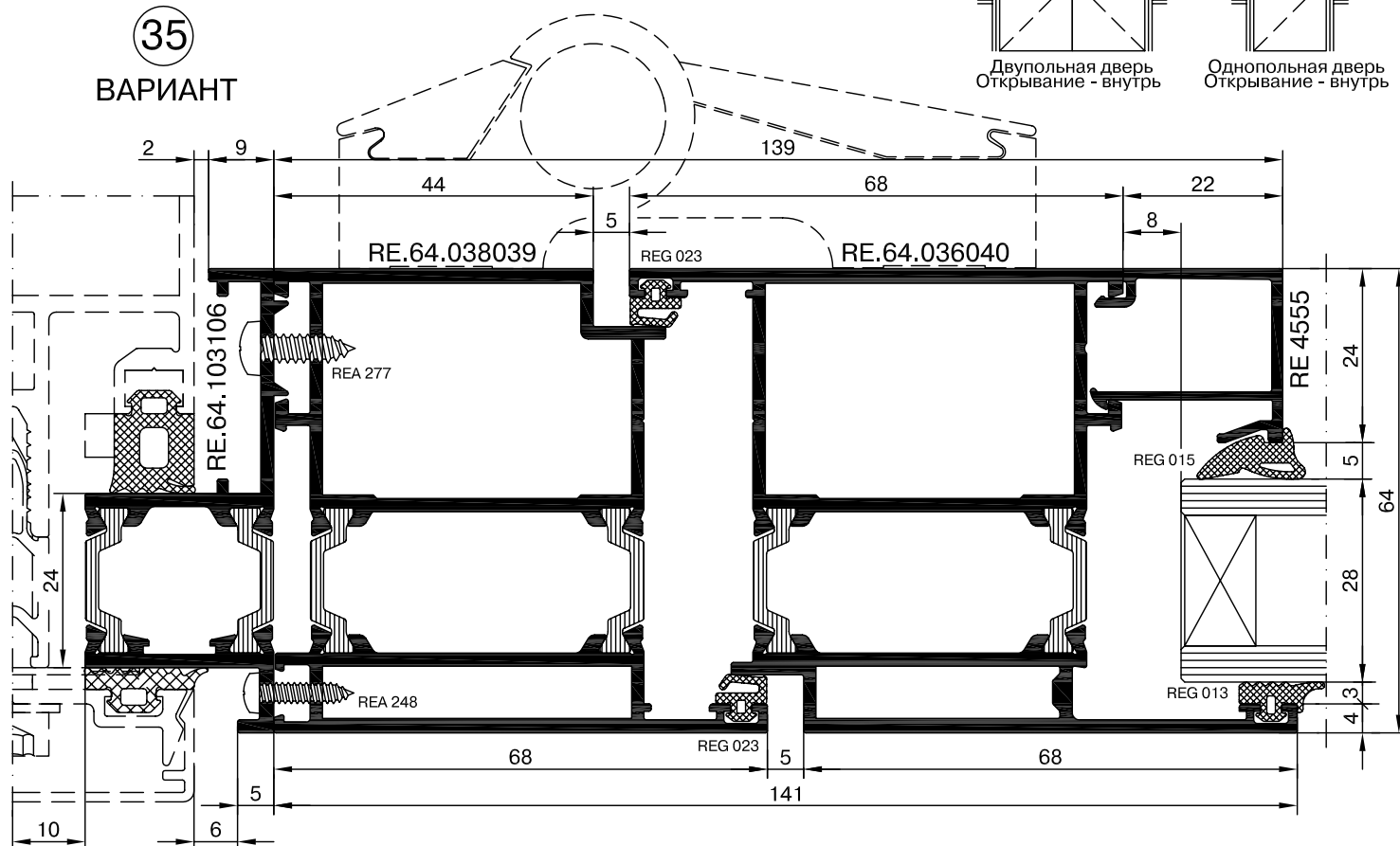

36

ВАРИАНТ

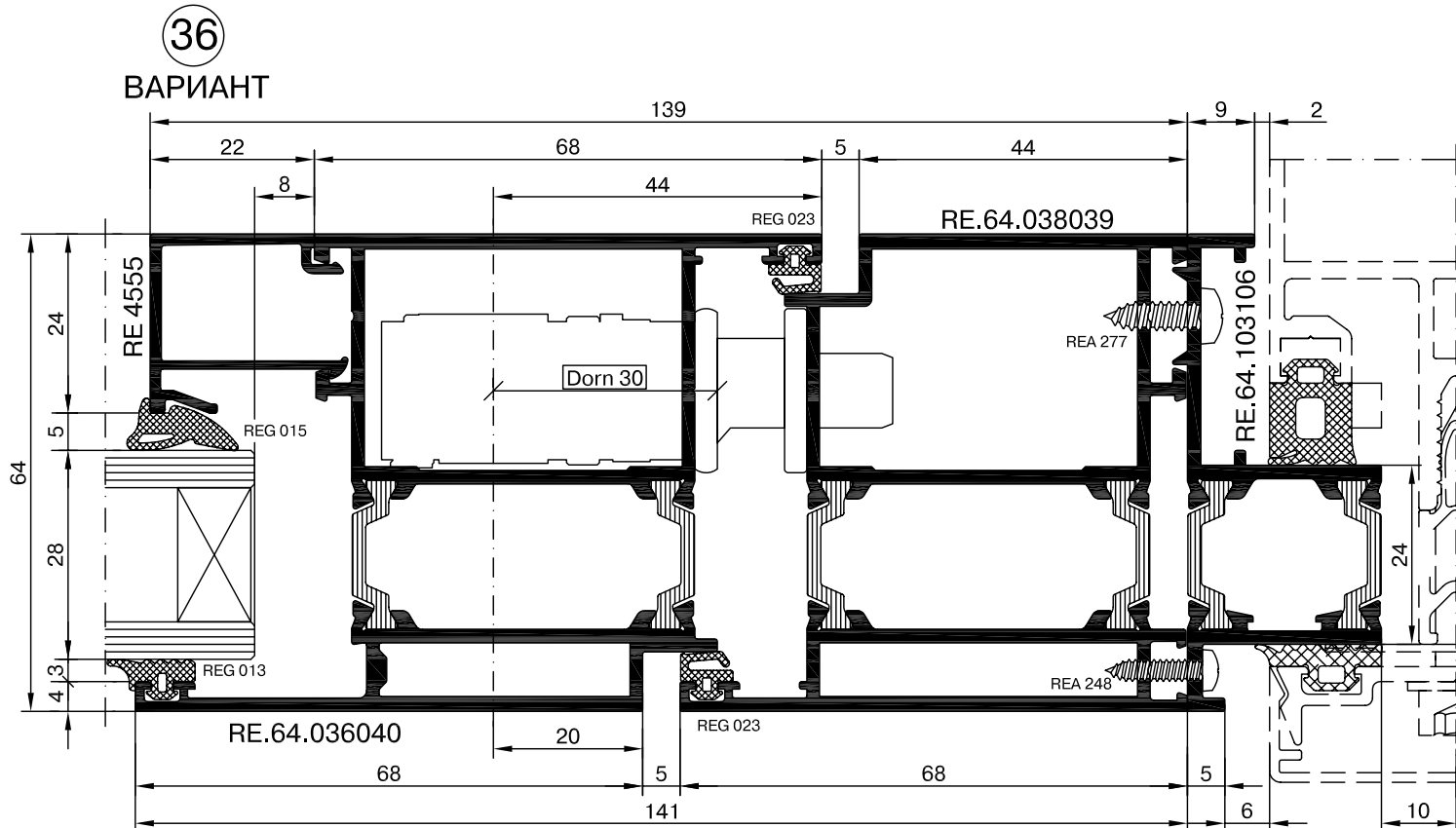

Оконно-дверная серия - RW64



Сечения оконных и дверных конструкций

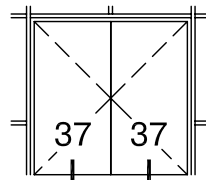

Двупольная дверь
Открытие - внутрь

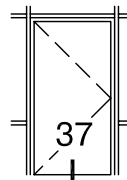

Однопольная дверь
Открытие - внутрь

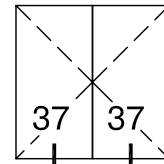

Двупольная дверь
Открытие - внутрь

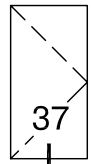

Однопольная дверь
Открытие - внутрь

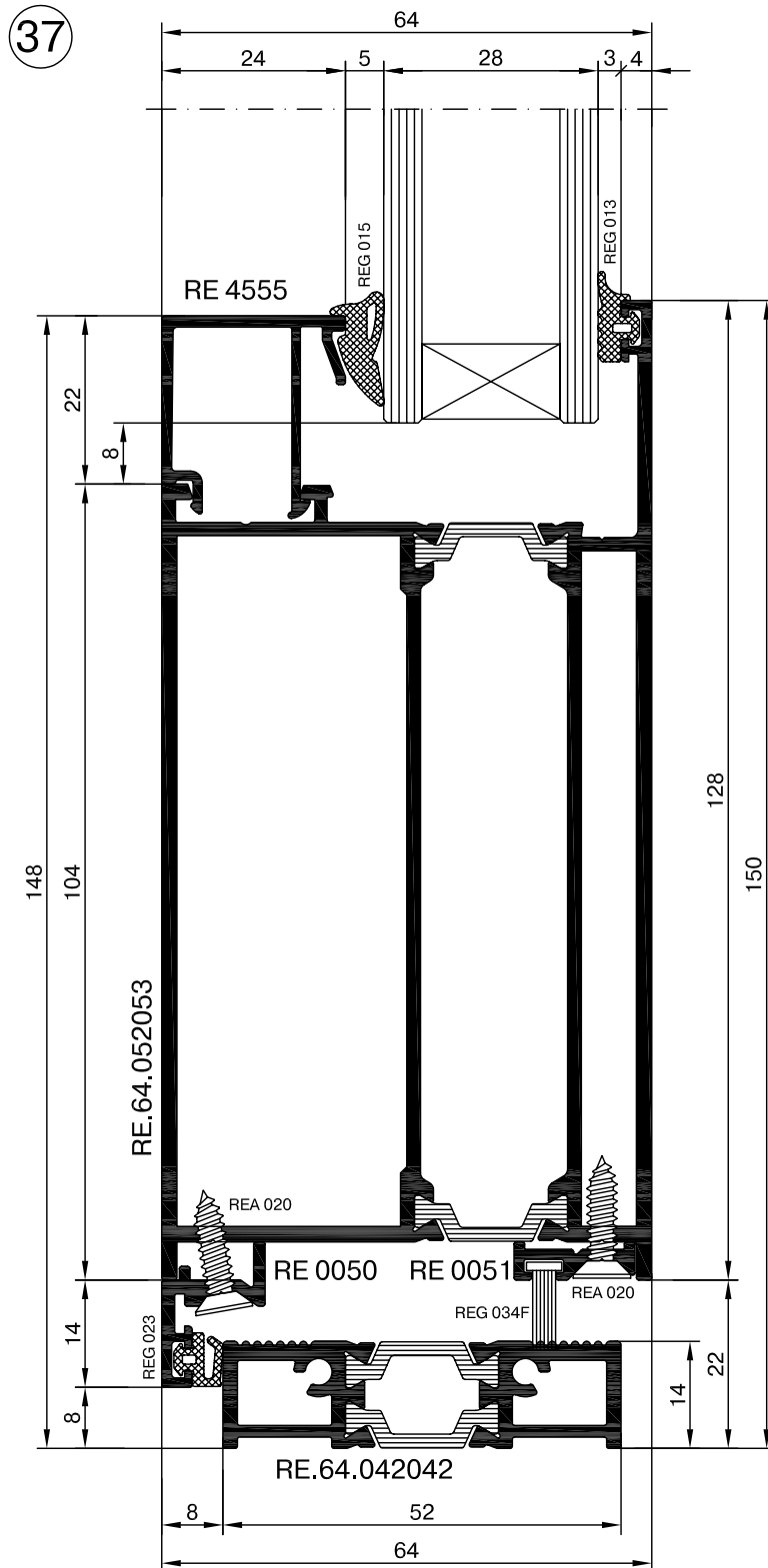

Сечения оконных и дверных конструкций

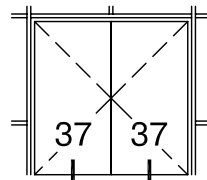

Двупольная дверь
Открывание - внутрь

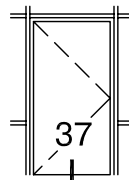

Однопольная дверь
Открывание - внутрь

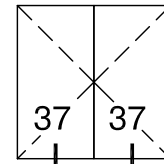

Двупольная дверь
Открывание - внутрь

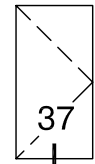

Однопольная дверь
Открывание - внутрь

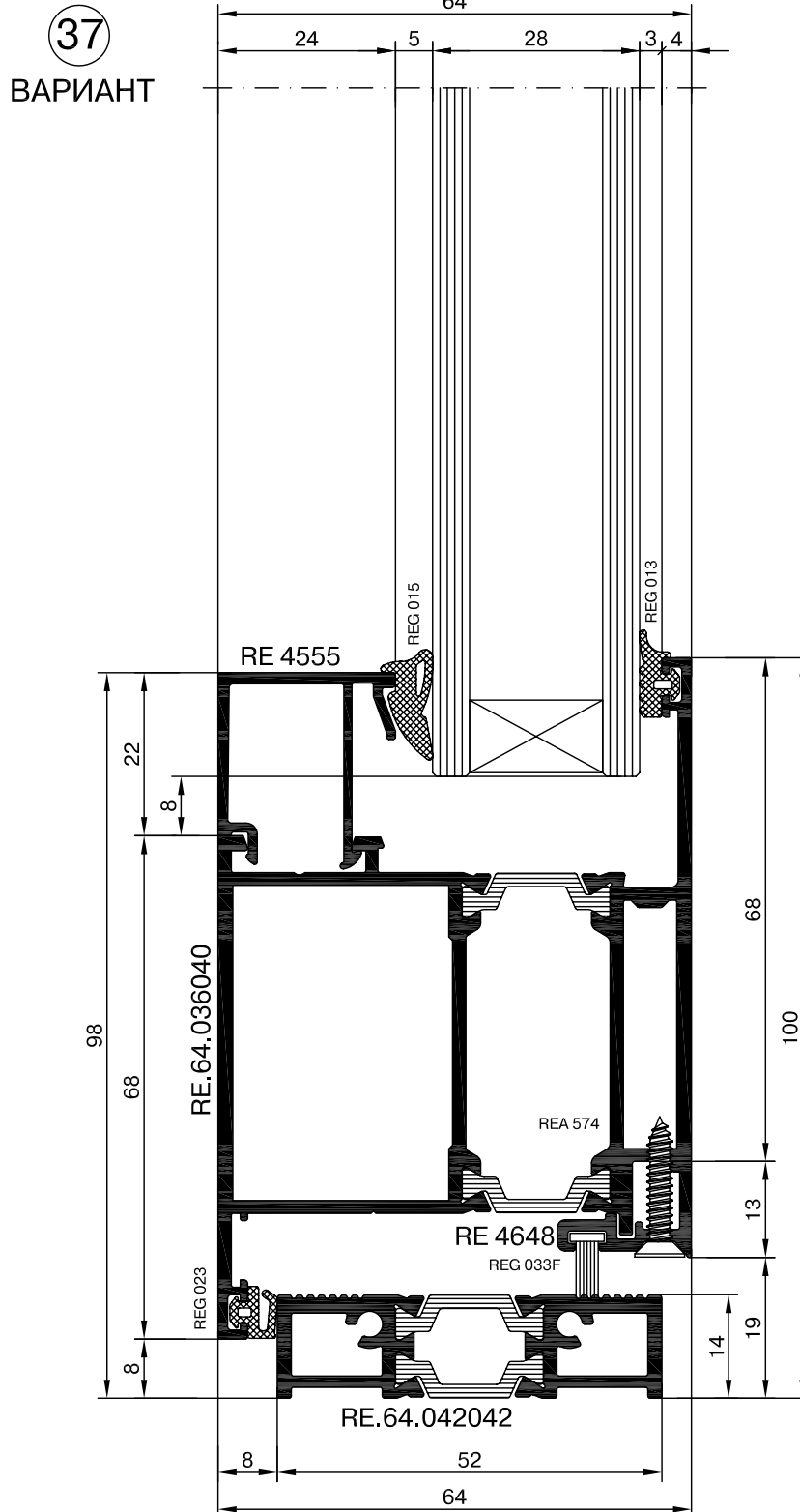

Оконно-дверная серия - RW64

Сечения оконных и дверных конструкций



38

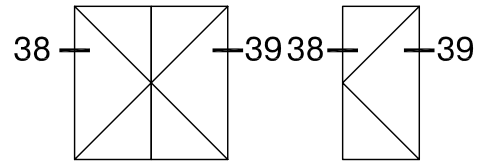

Двупольная дверь
Открытие - наружу

Однопольная дверь
Открытие - наружу

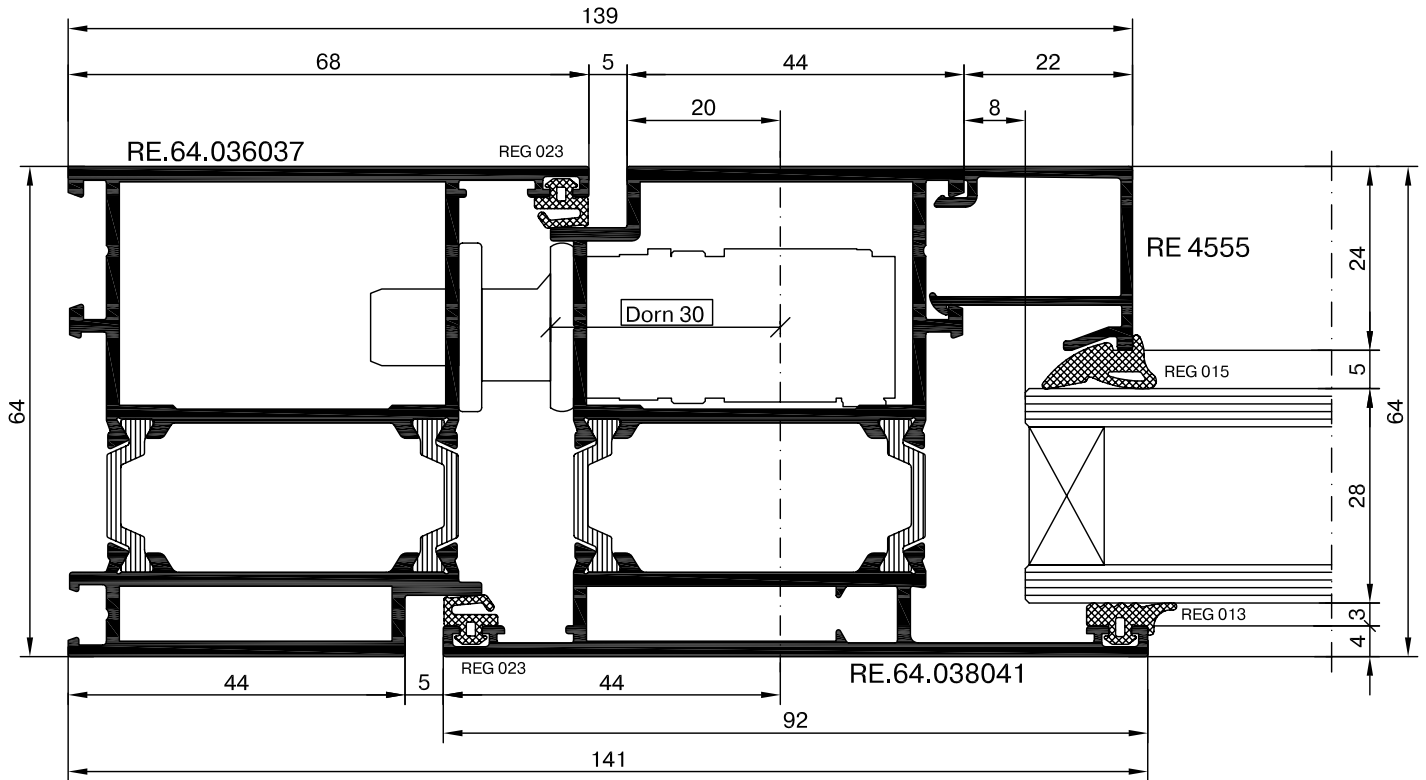

39

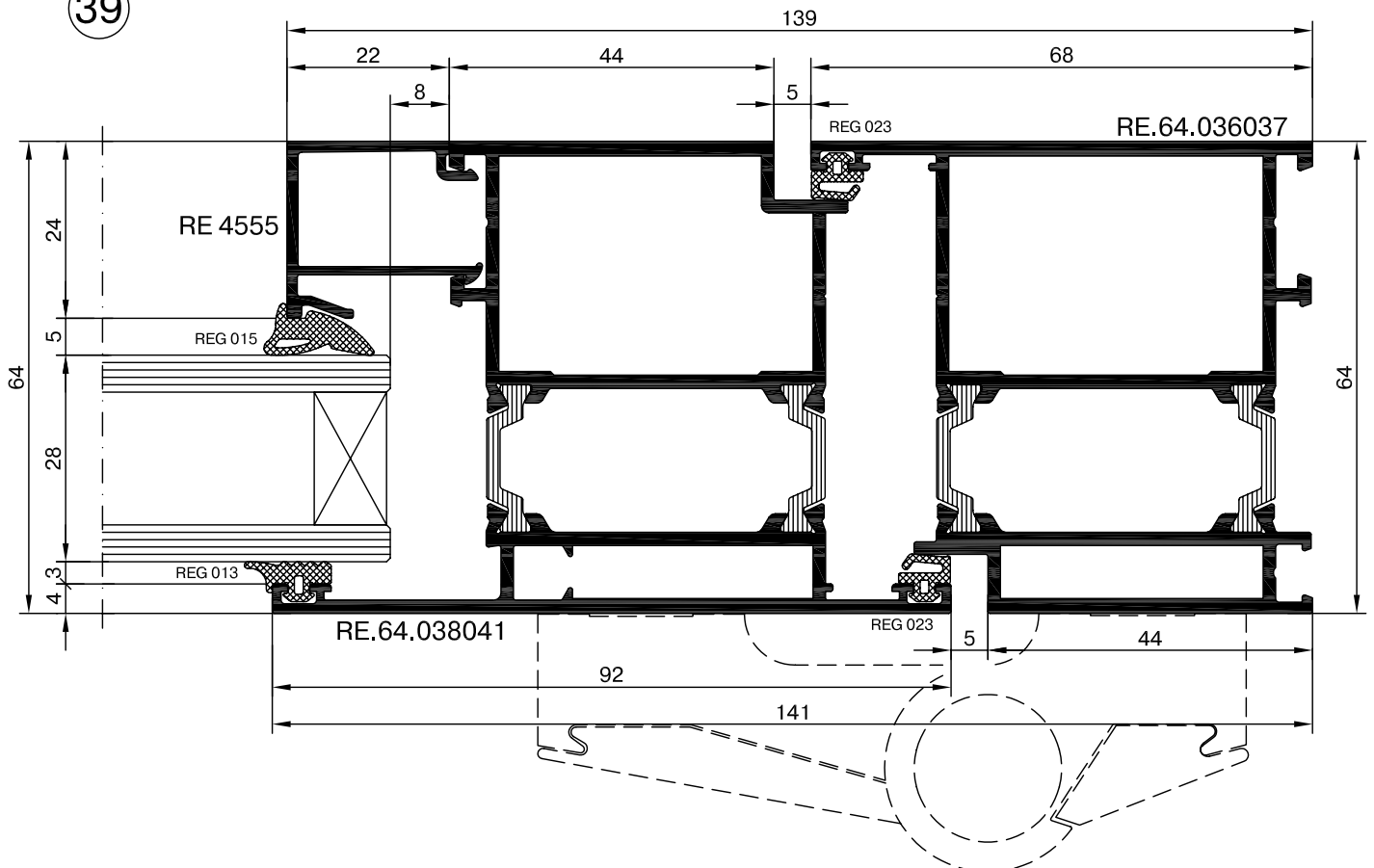

40

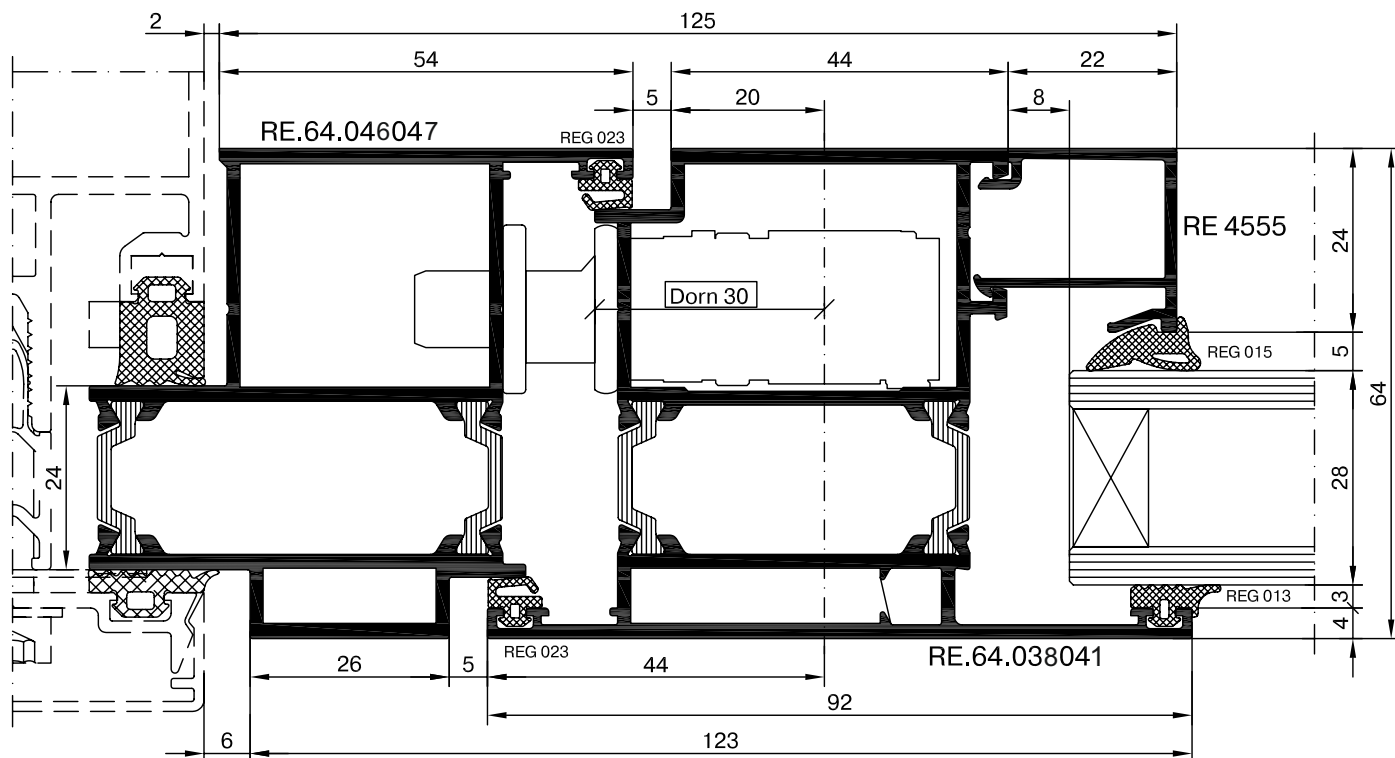
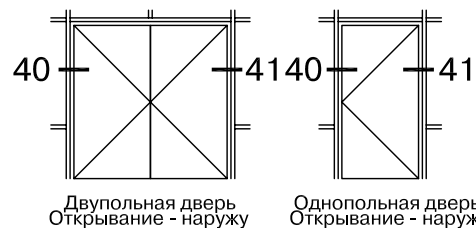

41

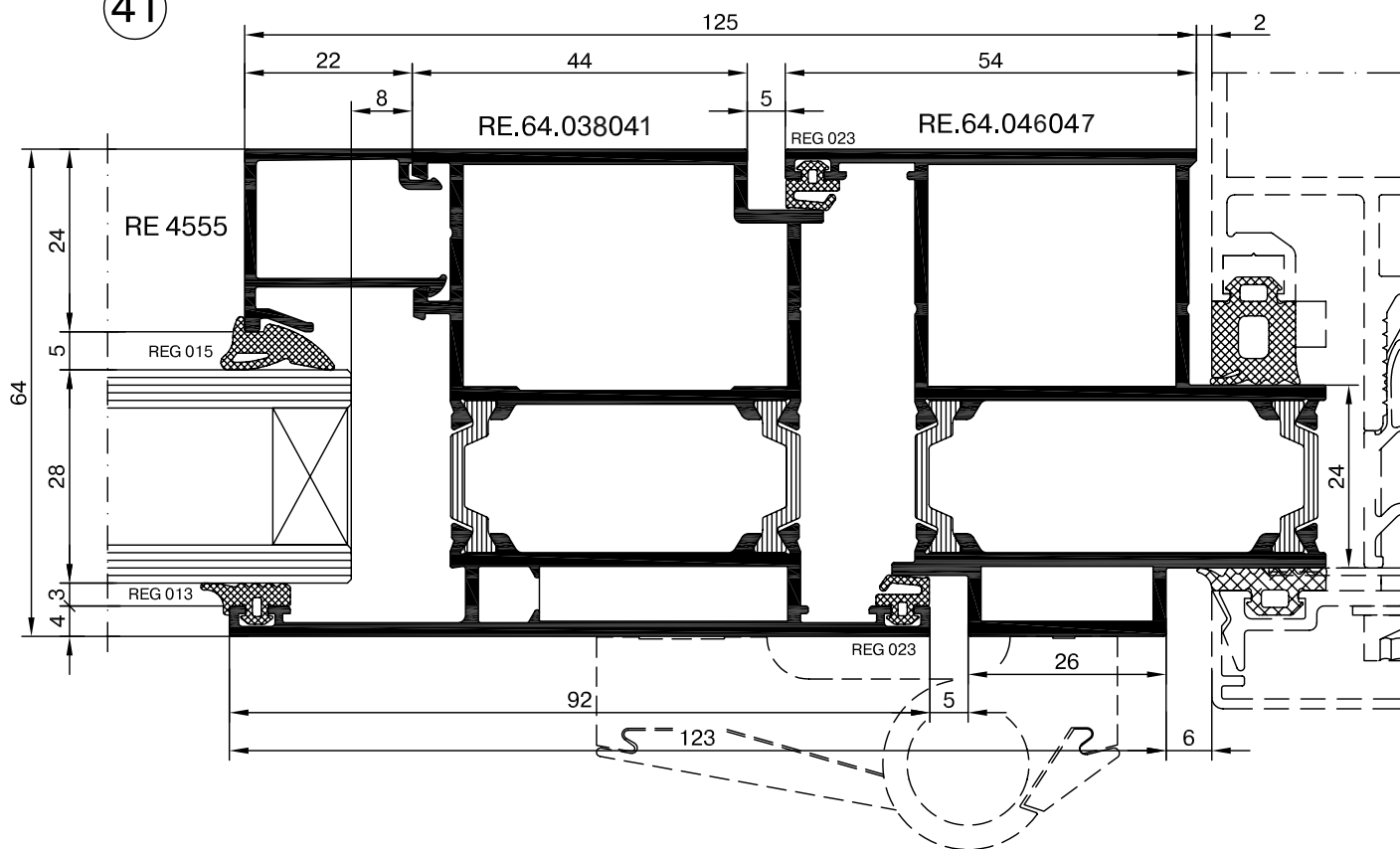

Оконно-дверная серия - RW64

Сечения оконных и дверных конструкций



42

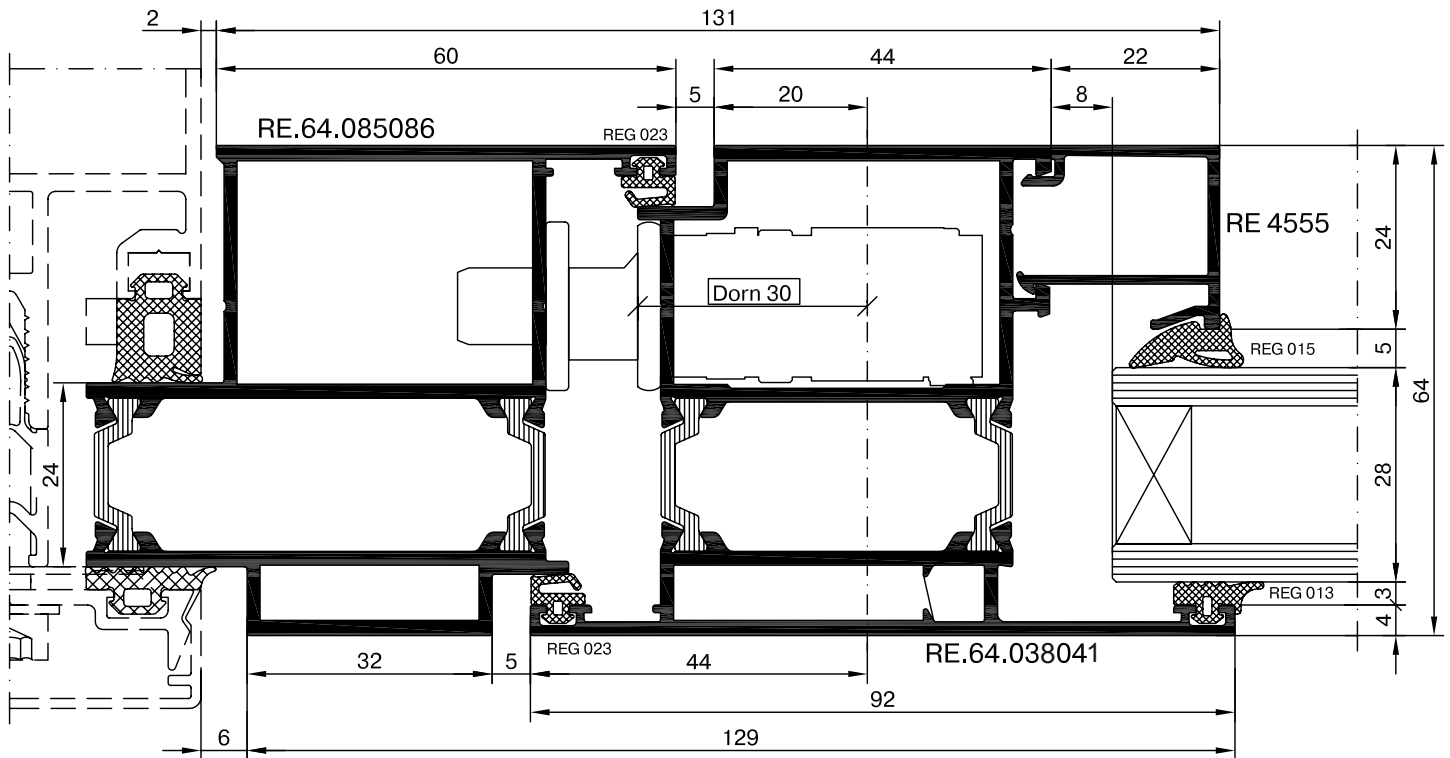
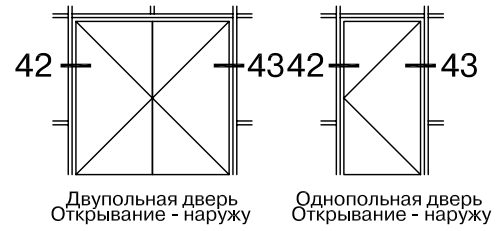

43

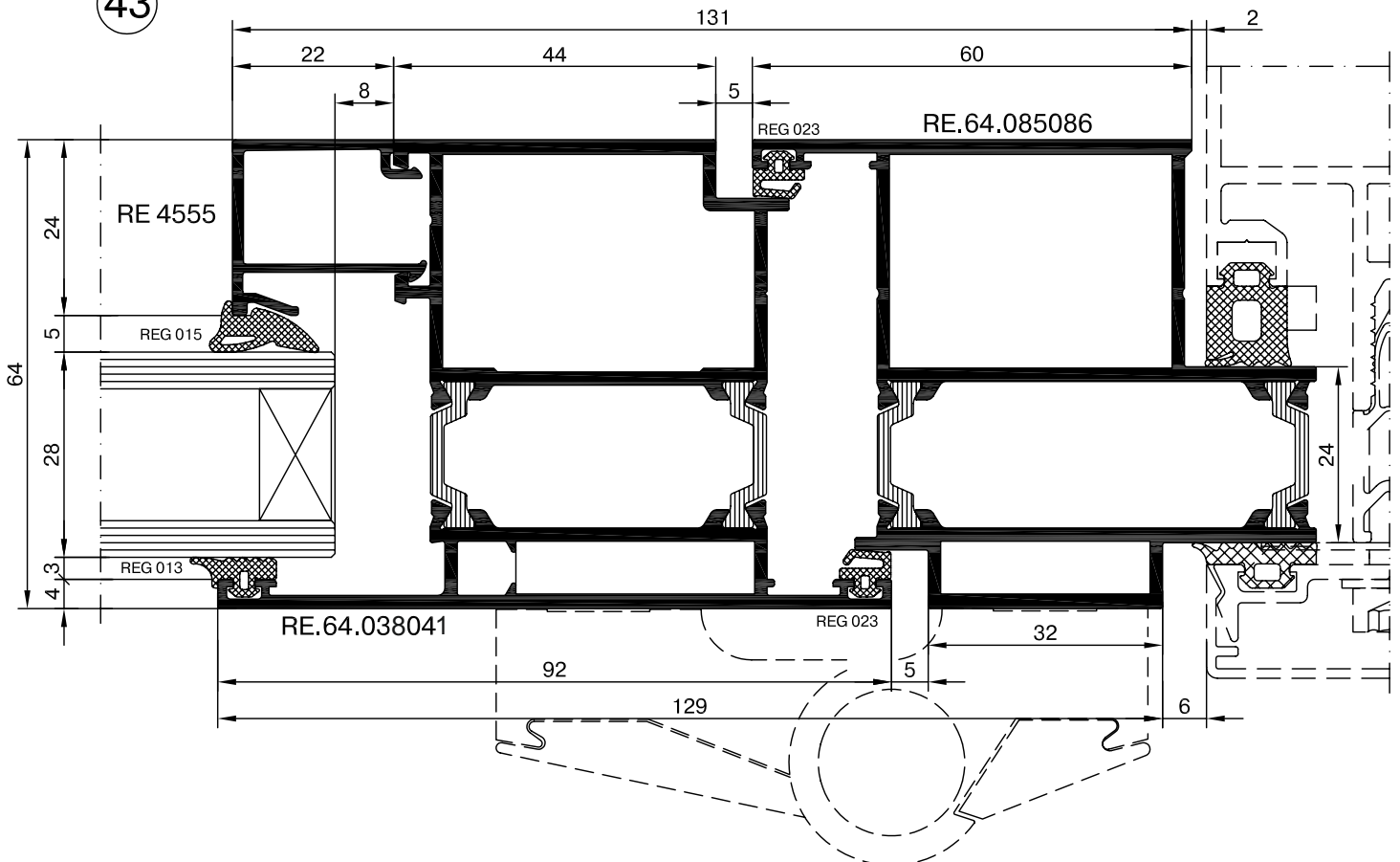

40 ВАРИАНТ

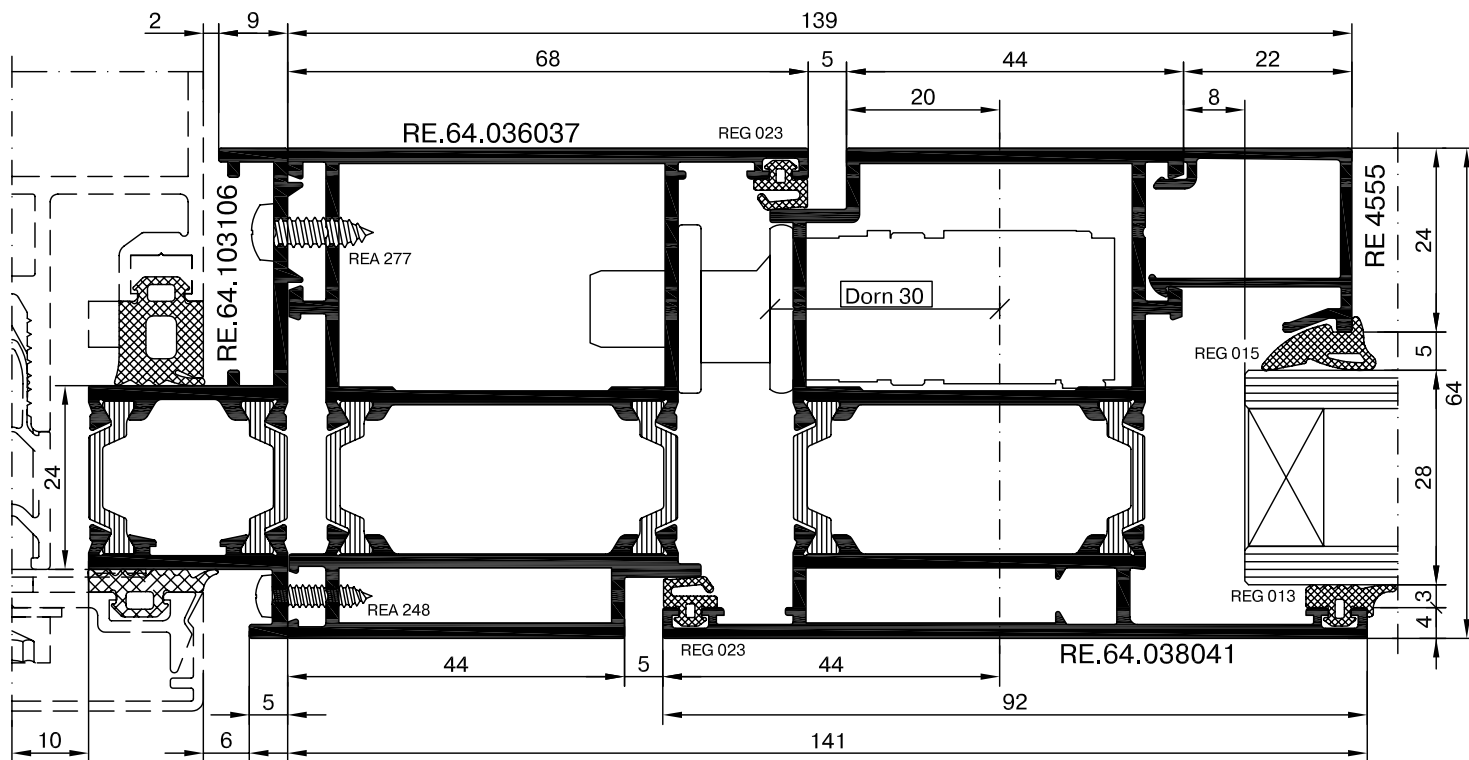
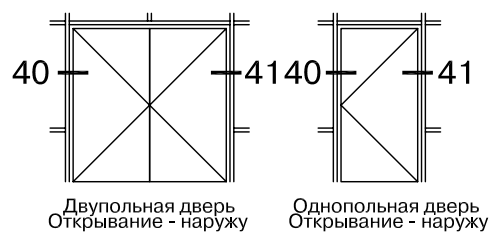

41 ВАРИАНТ

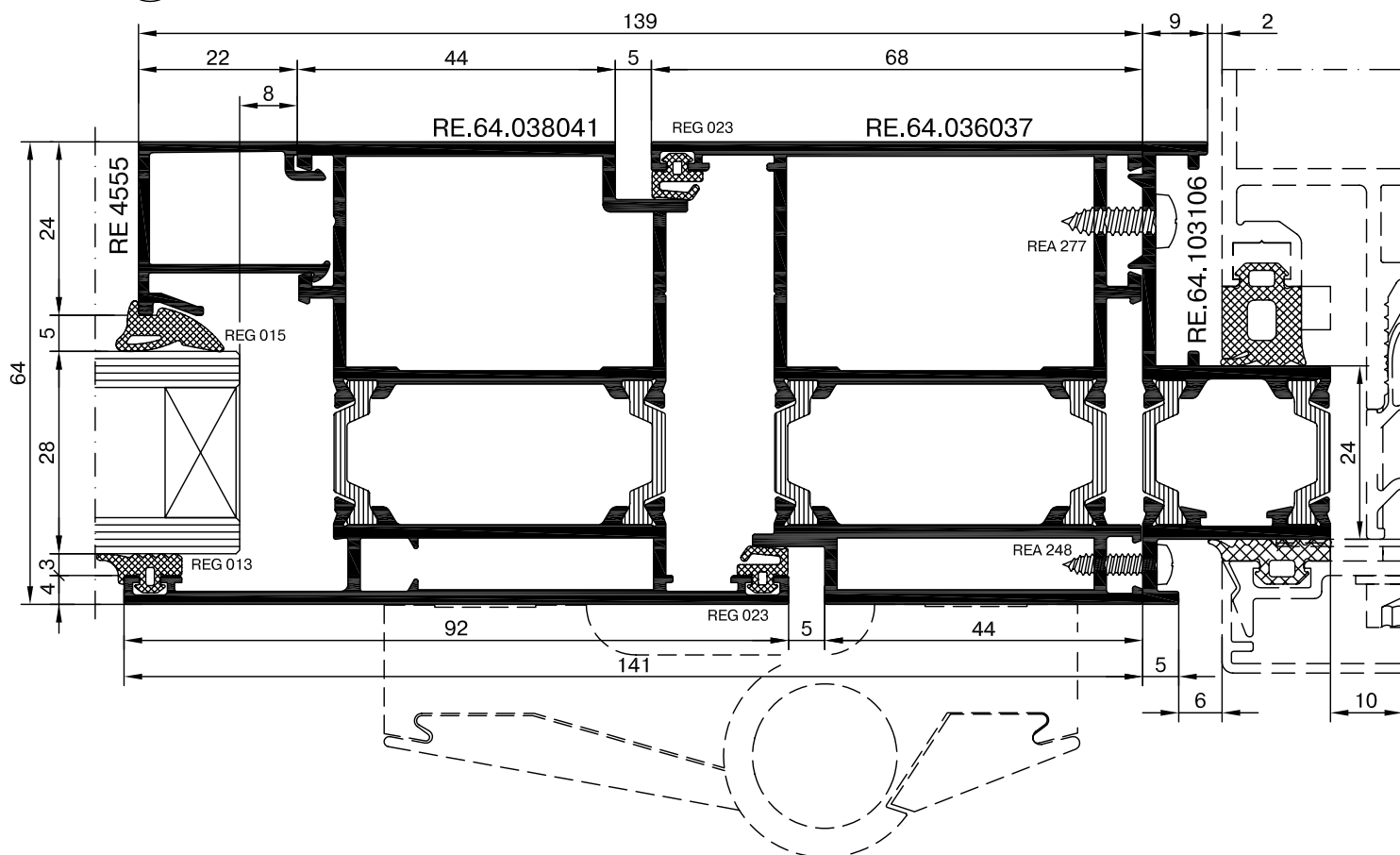

Сечения оконных и дверных конструкций

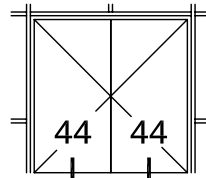

Двупольная дверь
Открытие - наружу



Однопольная дверь
Открытие - наружу

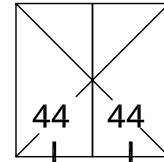

Двупольная дверь
Открытие - наружу



Однопольная дверь
Открытие - наружу

44

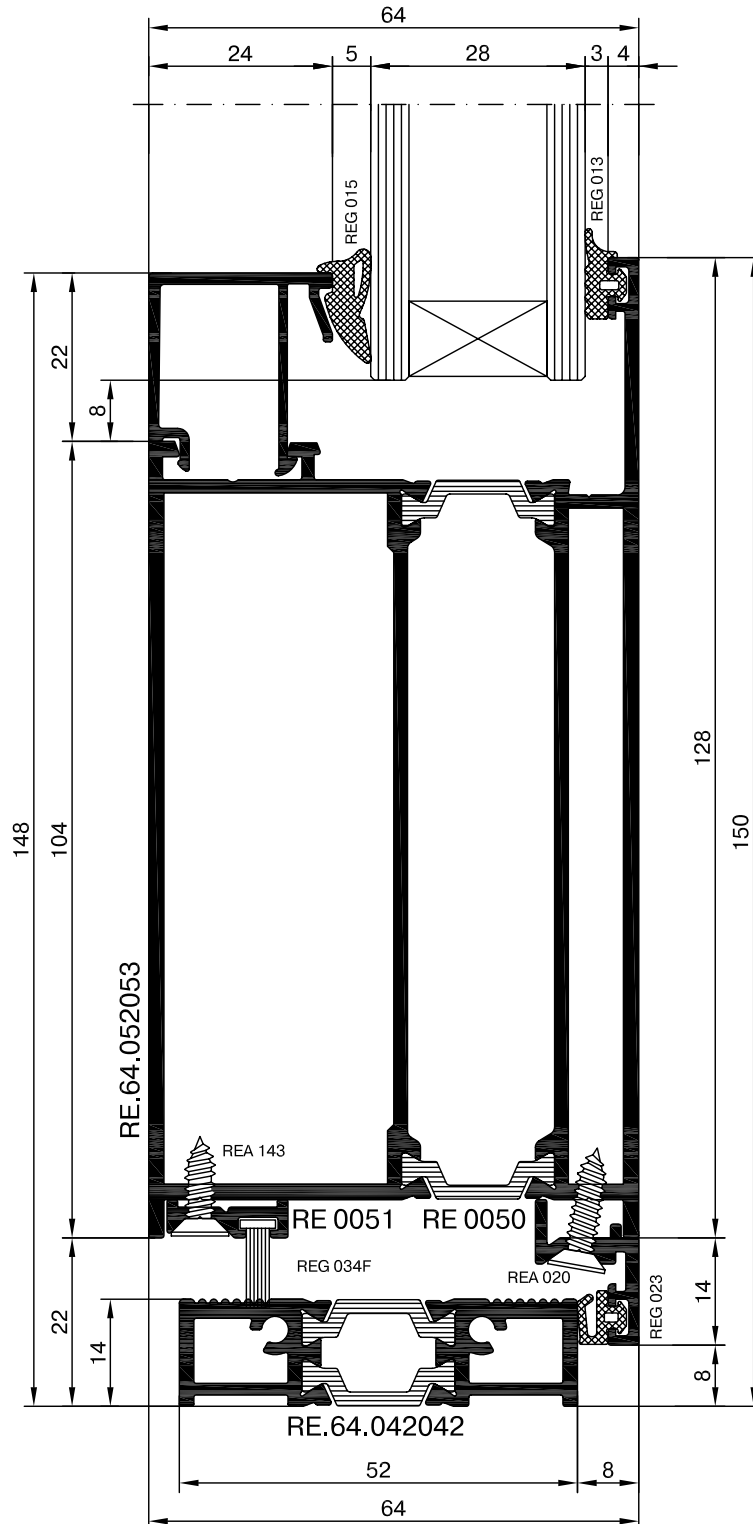

Сечения оконных и дверных конструкций

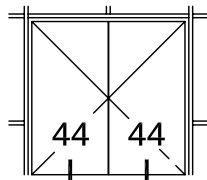

Двупольная дверь
Открытие - наружу



Однопольная дверь
Открытие - наружу

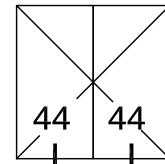

Двупольная дверь
Открытие - наружу



Однопольная дверь
Открытие - наружу

44
ВАРИАНТ

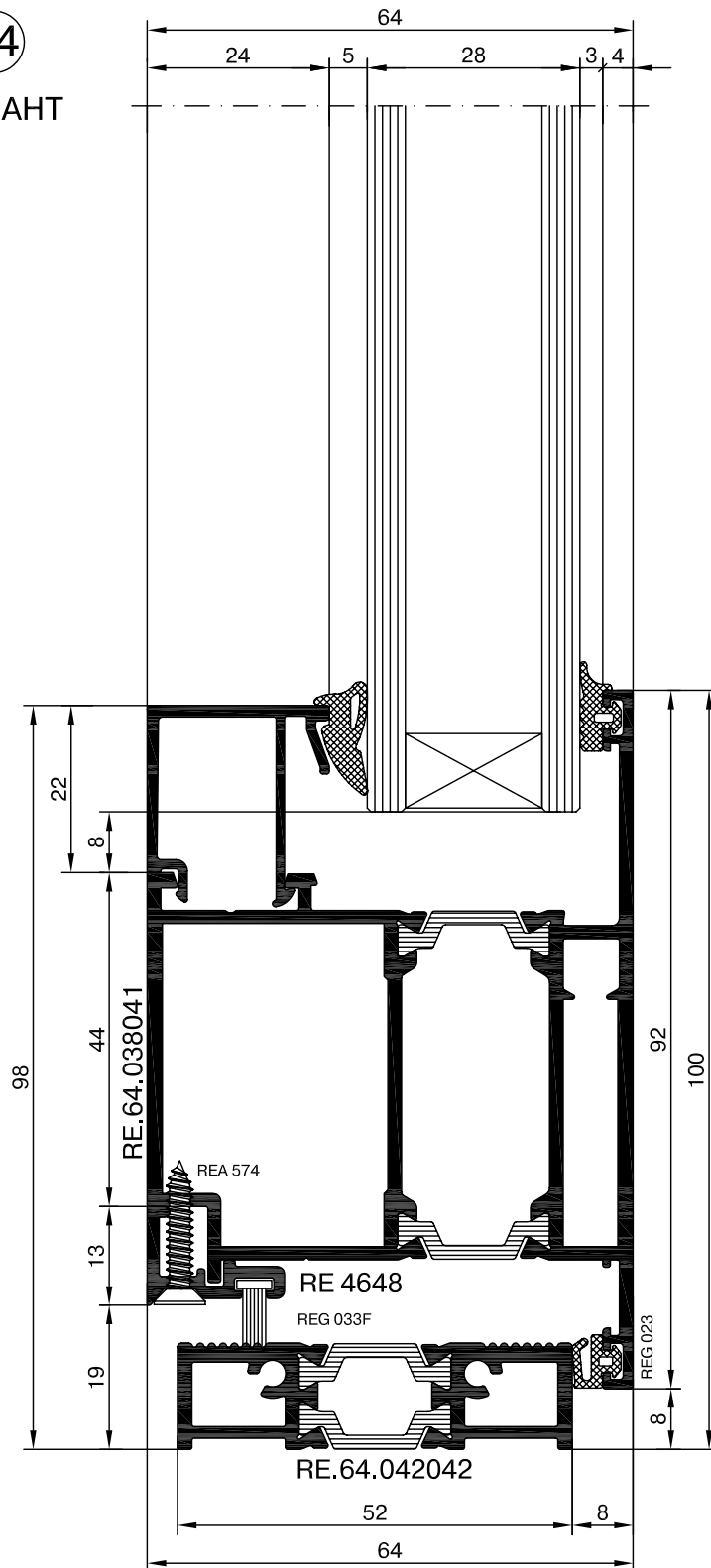

Сечения оконных и дверных конструкций

45

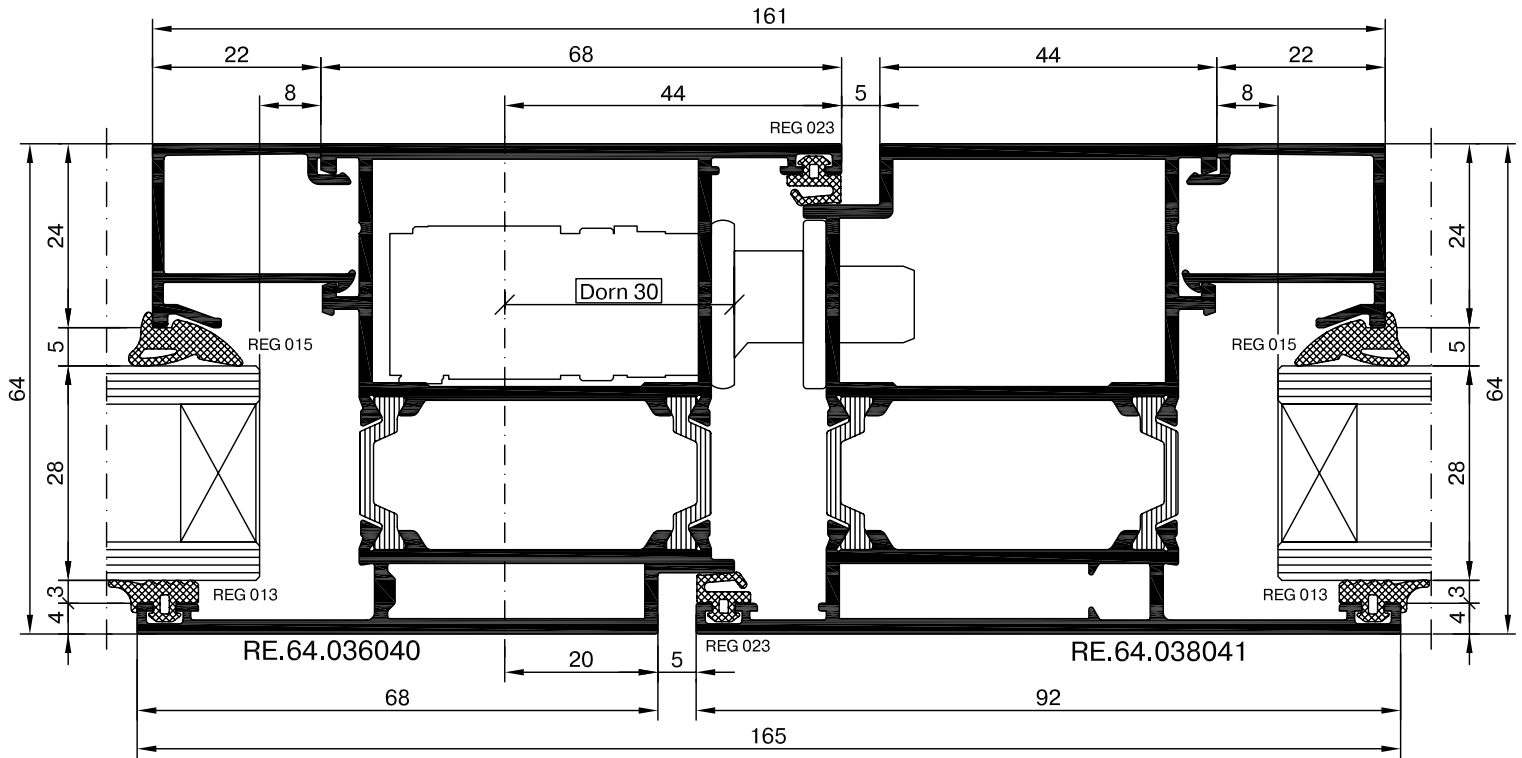
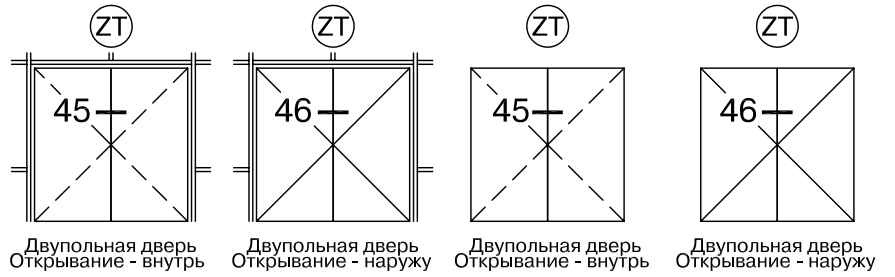

46

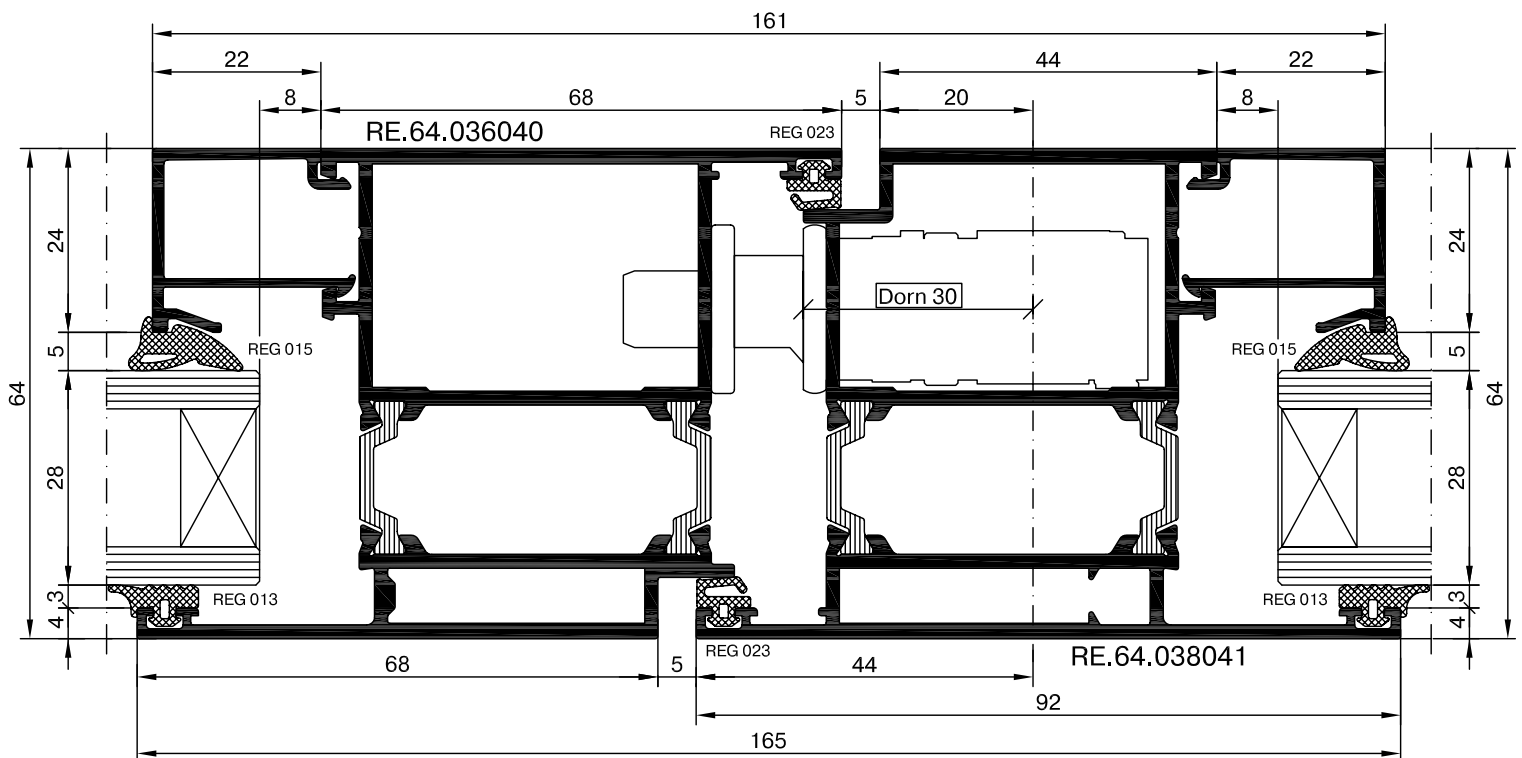

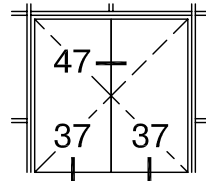

Двупольная дверь
Открытие - внутрь

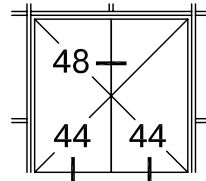

Двупольная дверь
Открытие - наружу

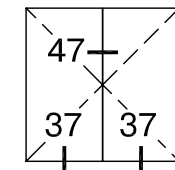

Двупольная дверь
Открытие - внутрь

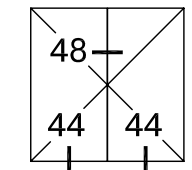

Двупольная дверь
Открытие - наружу

47

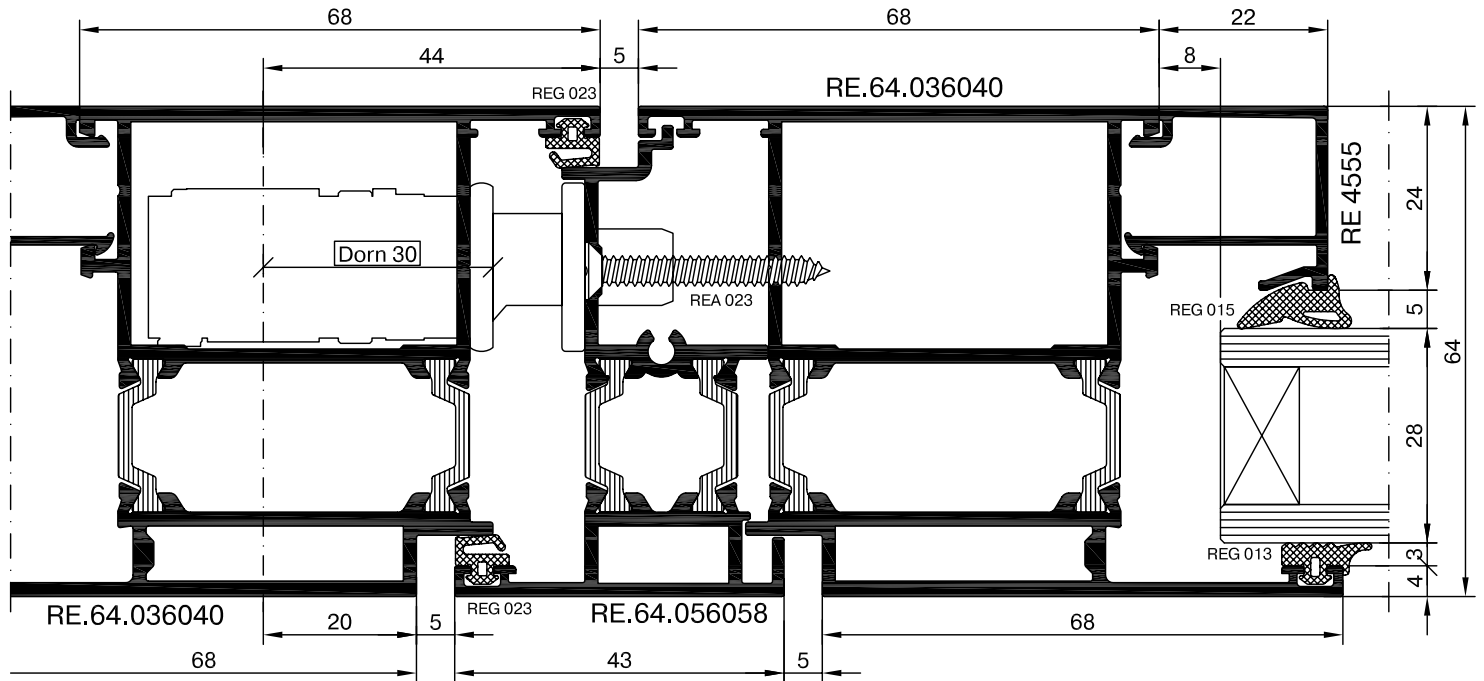

48

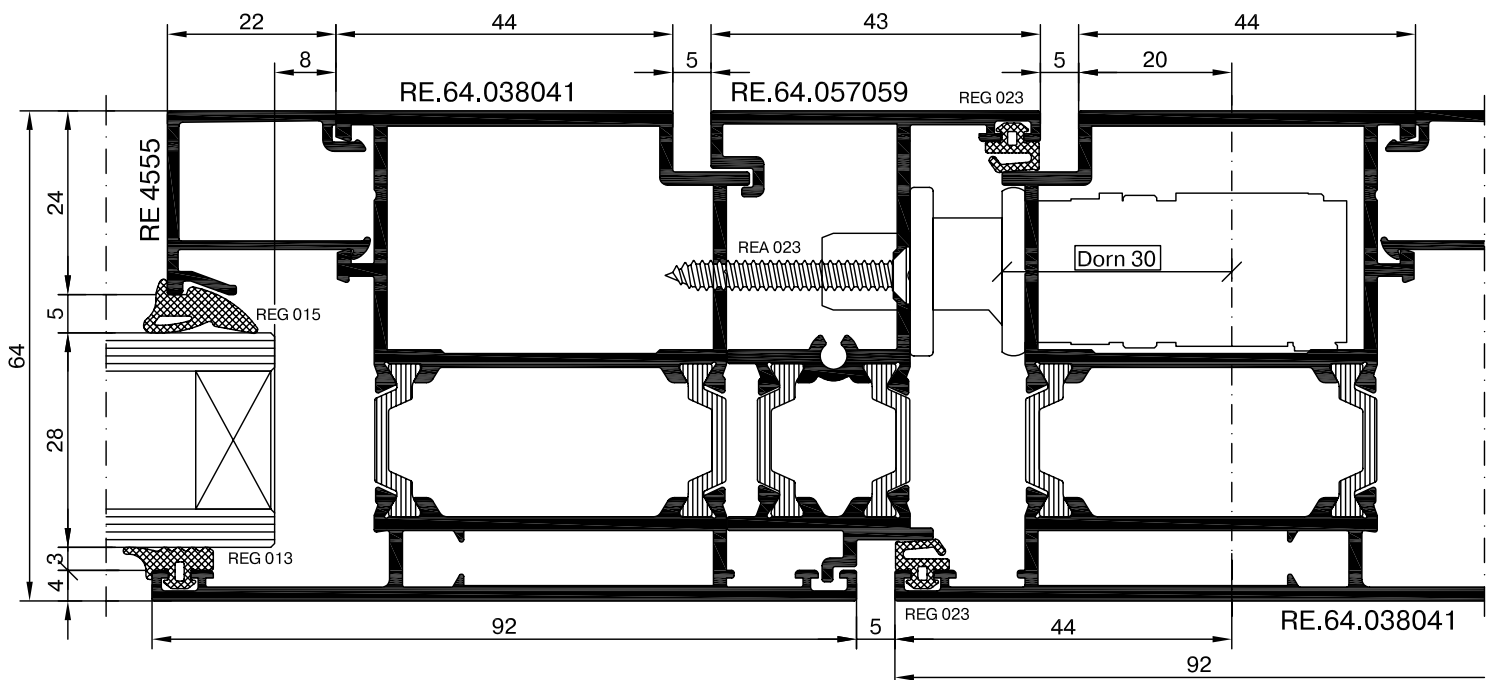

Оконно-дверная серия - RW64

Сечения оконных и дверных конструкций



49

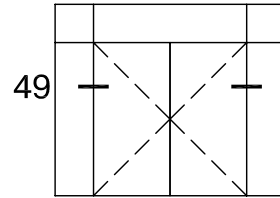

Двупольная дверь
Открывание - внутрь

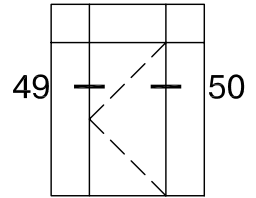

Однопольная дверь
Открывание - внутрь

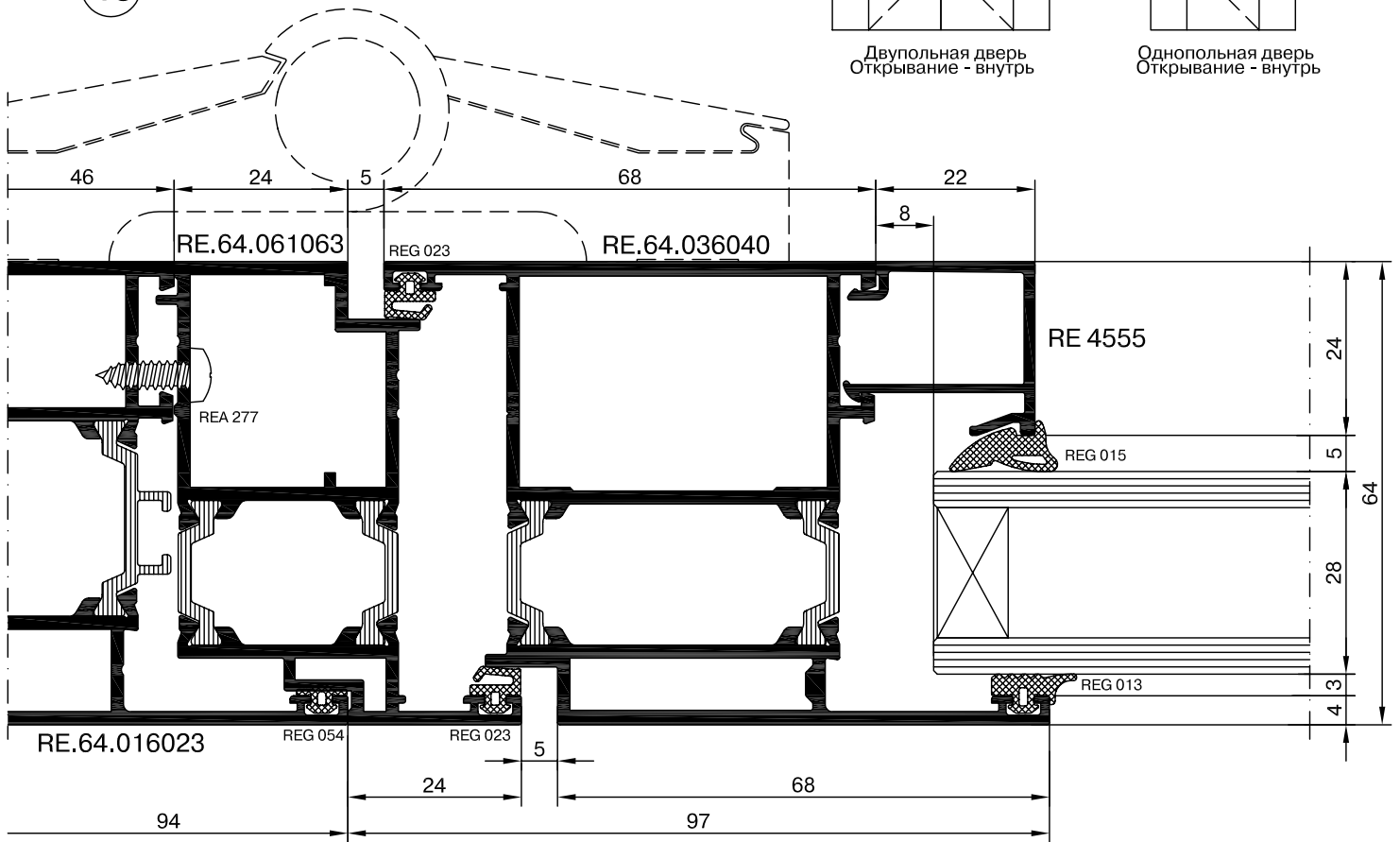

50

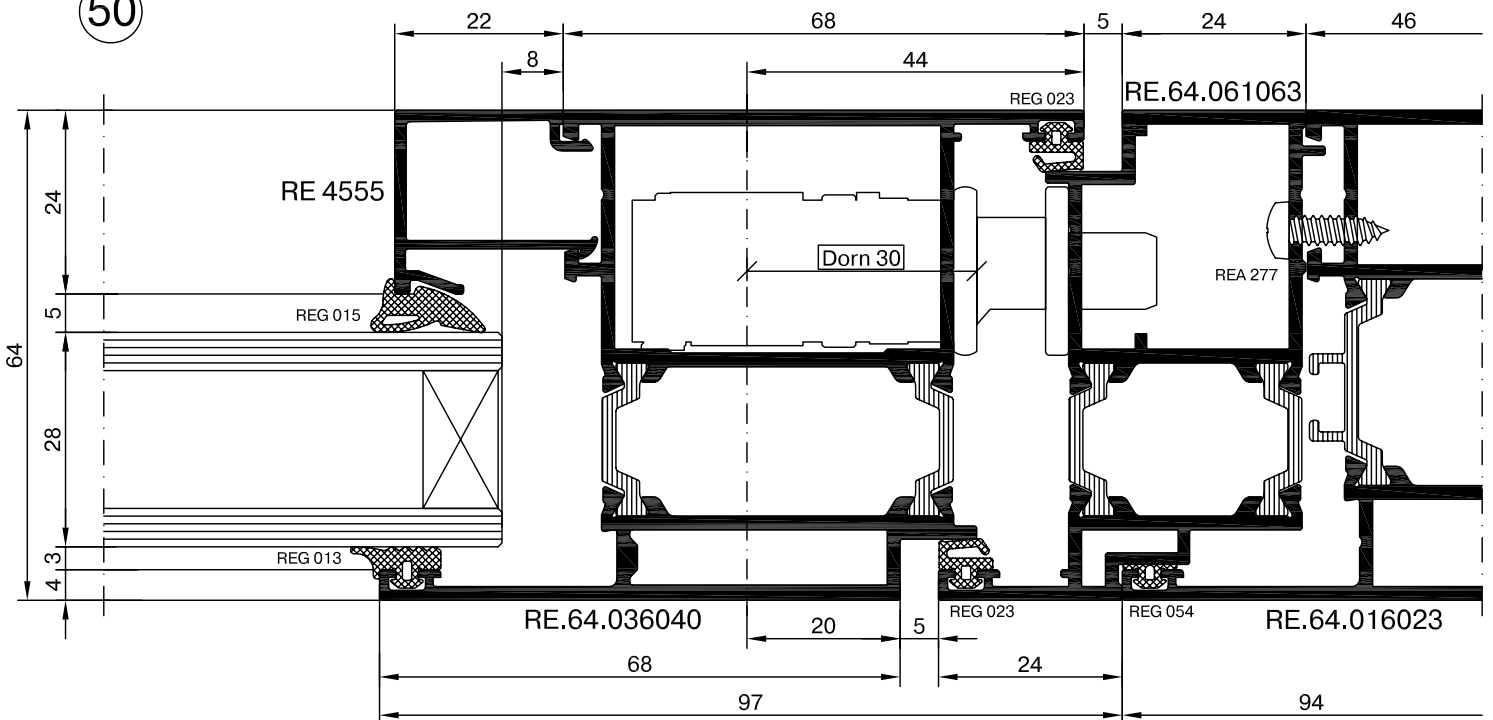

Сечения оконных и дверных конструкций

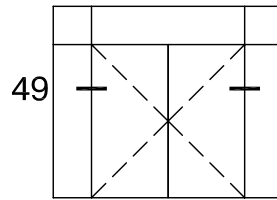

Двупольная дверь
Открывание - внутрь

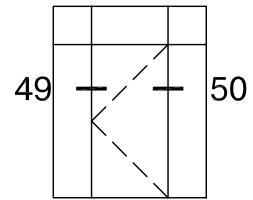

Однопольная дверь
Открывание - внутрь

49
ВАРИАНТ

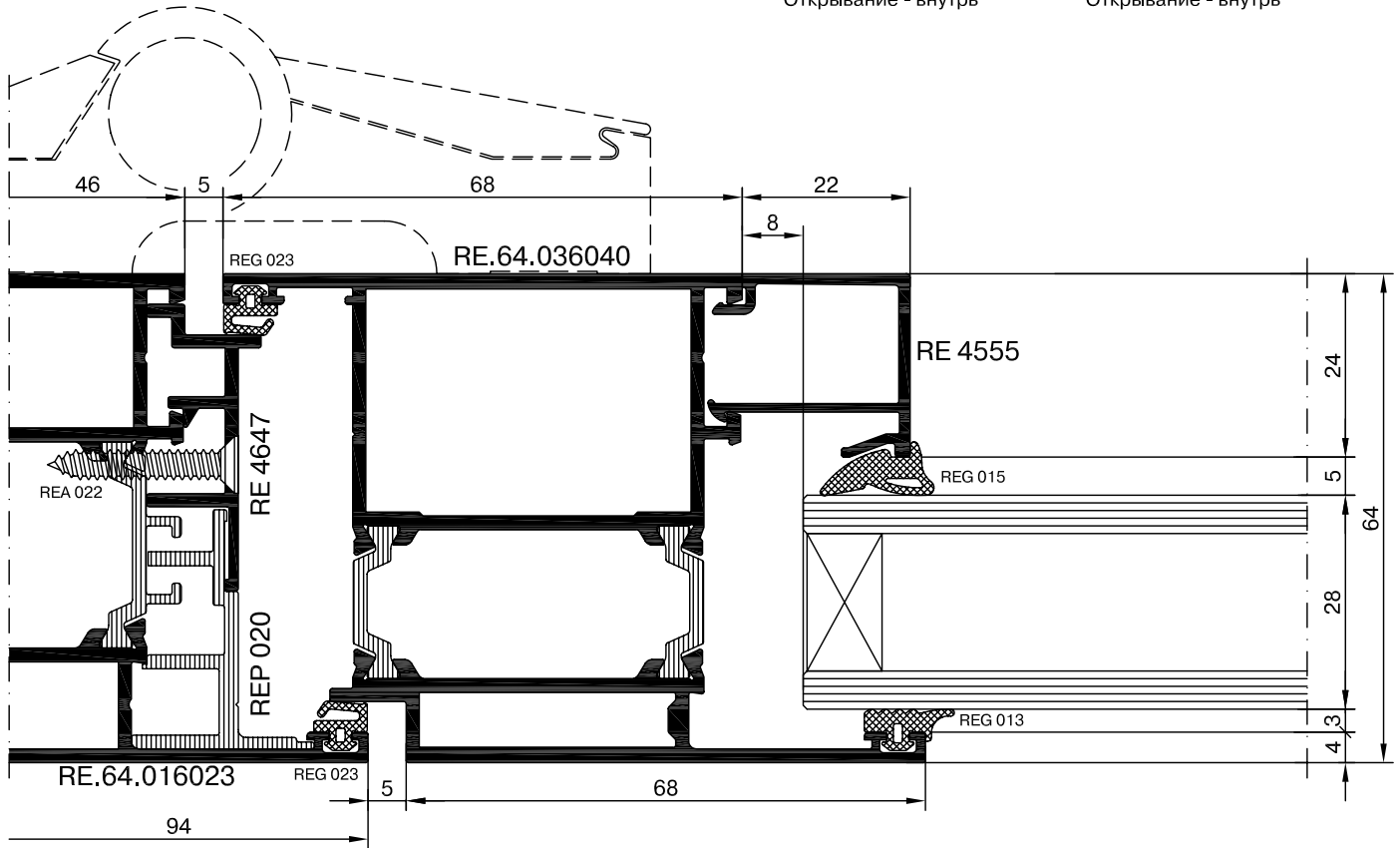

50
ВАРИАНТ

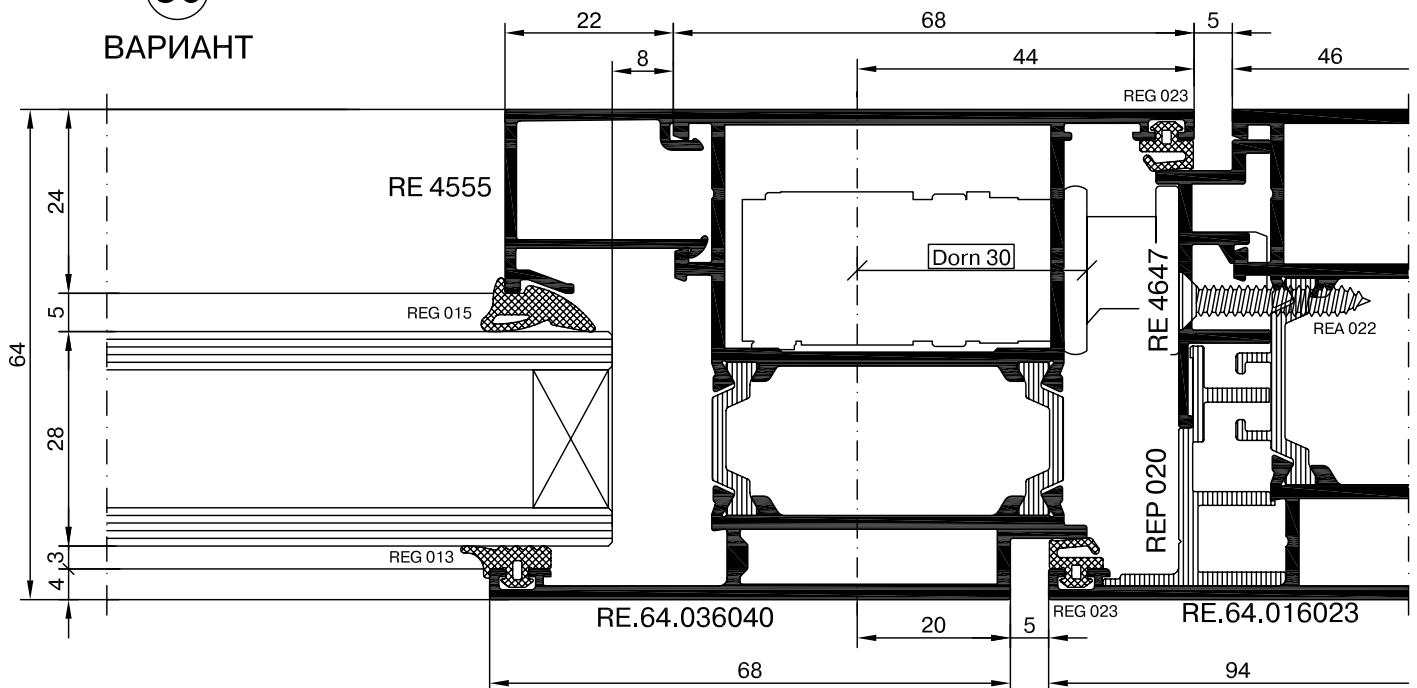

Оконно-дверная серия - RW64



Сечения оконных и дверных конструкций

51

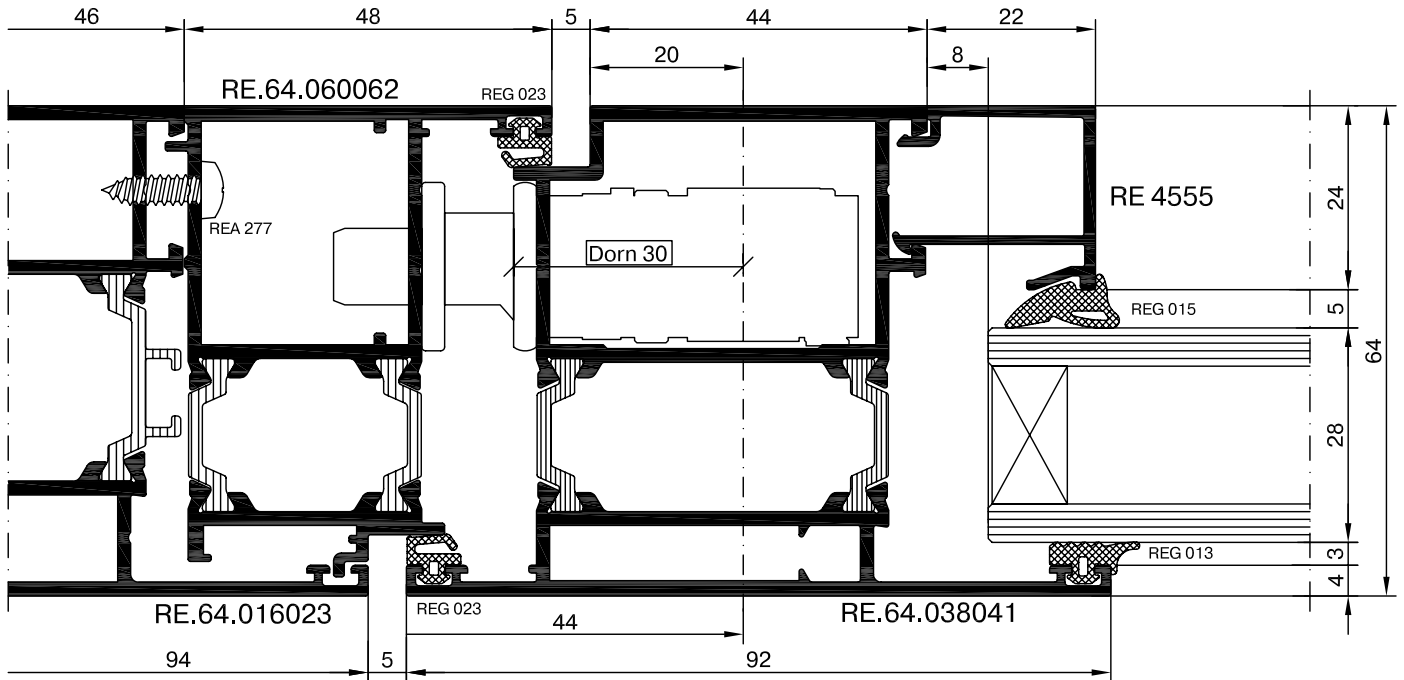
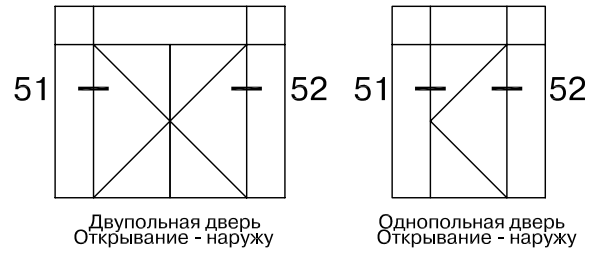

52

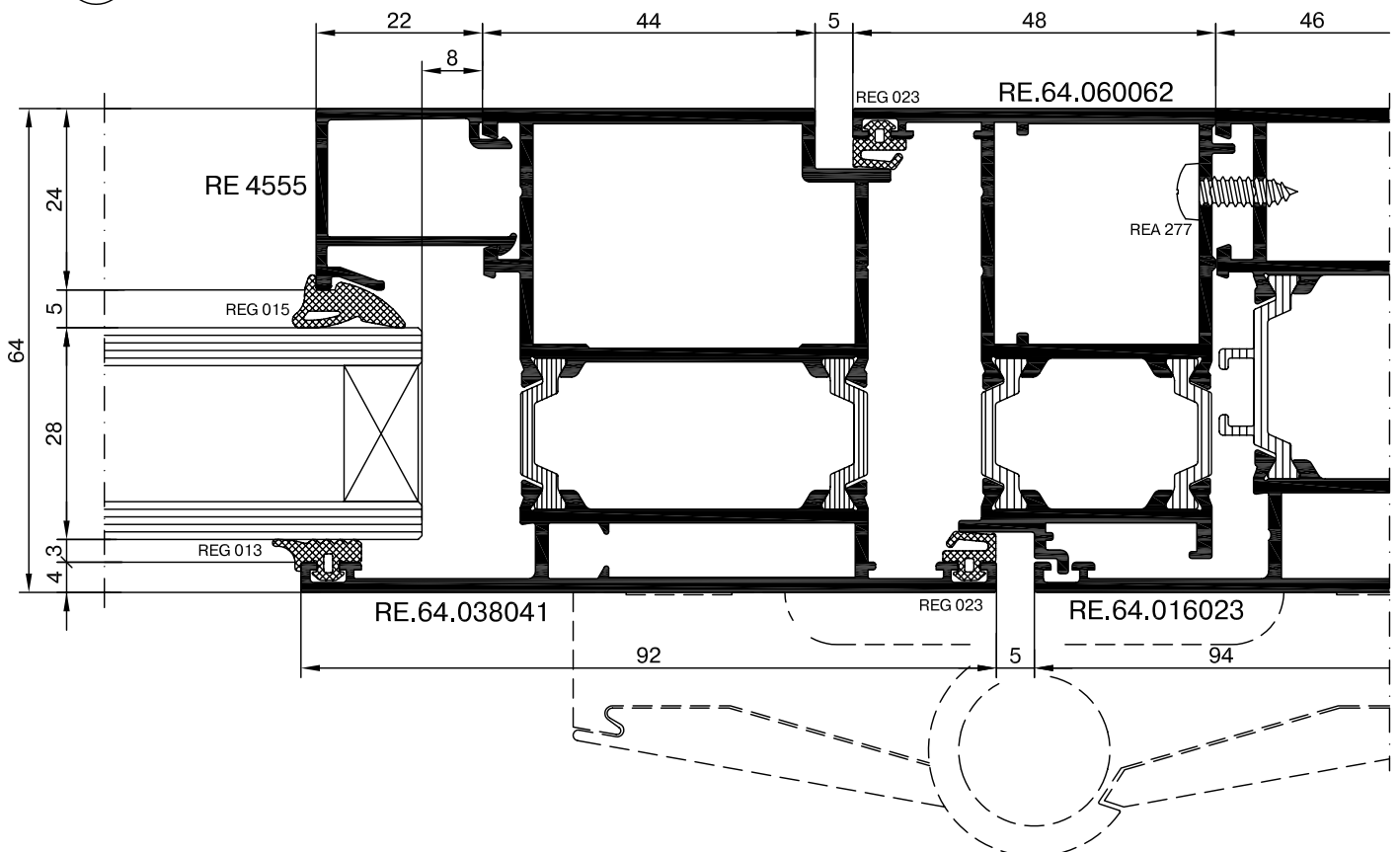

Оконно-дверная серия - RW64

Сечения оконных и дверных конструкций

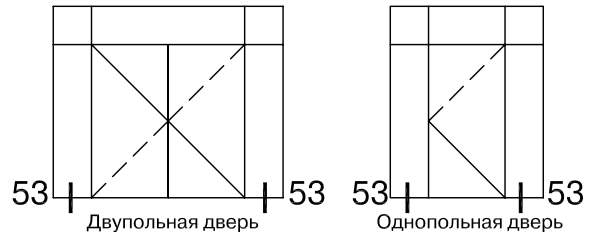

53

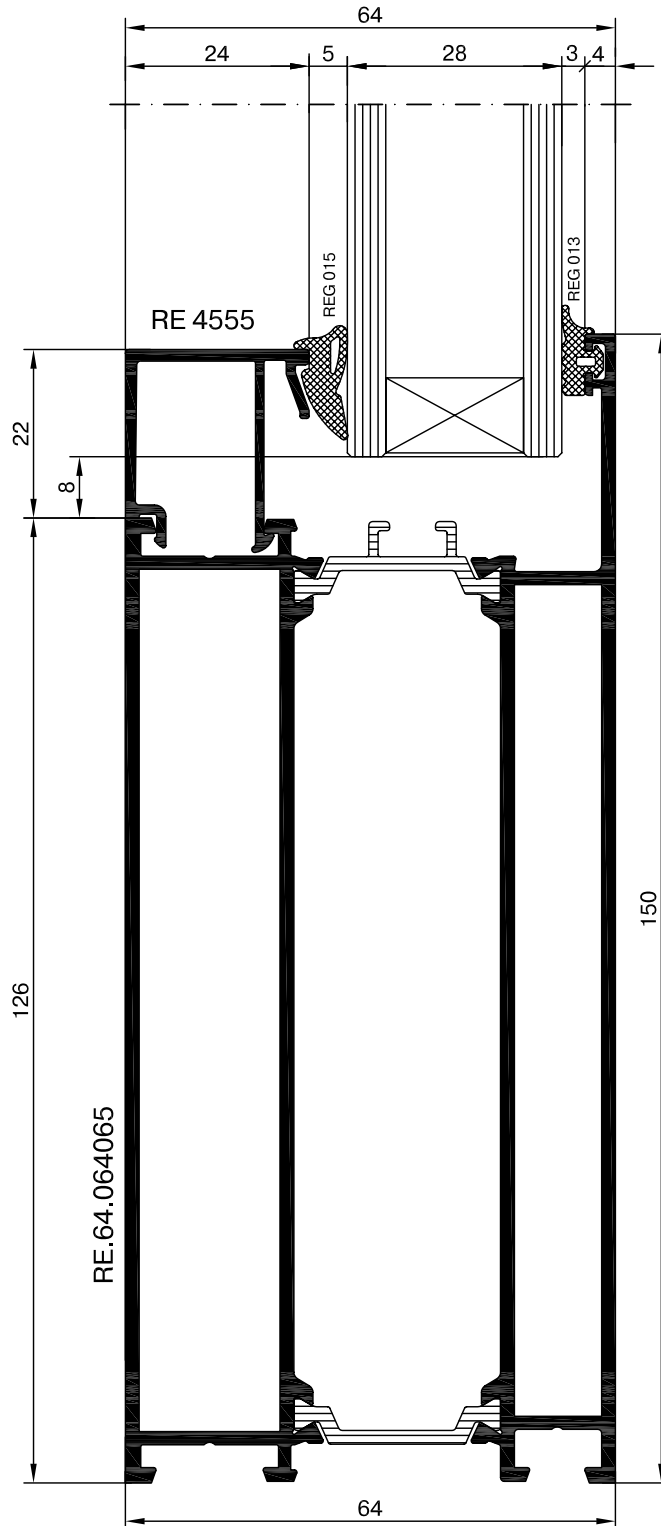

Оконно-дверная серия - RW64

Сечения оконных и дверных конструкций

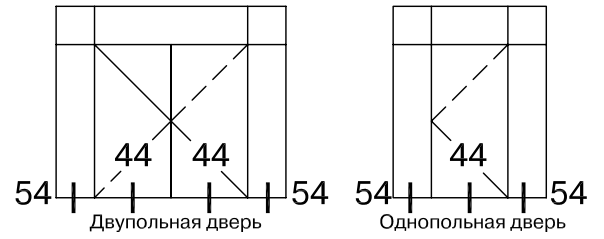

54

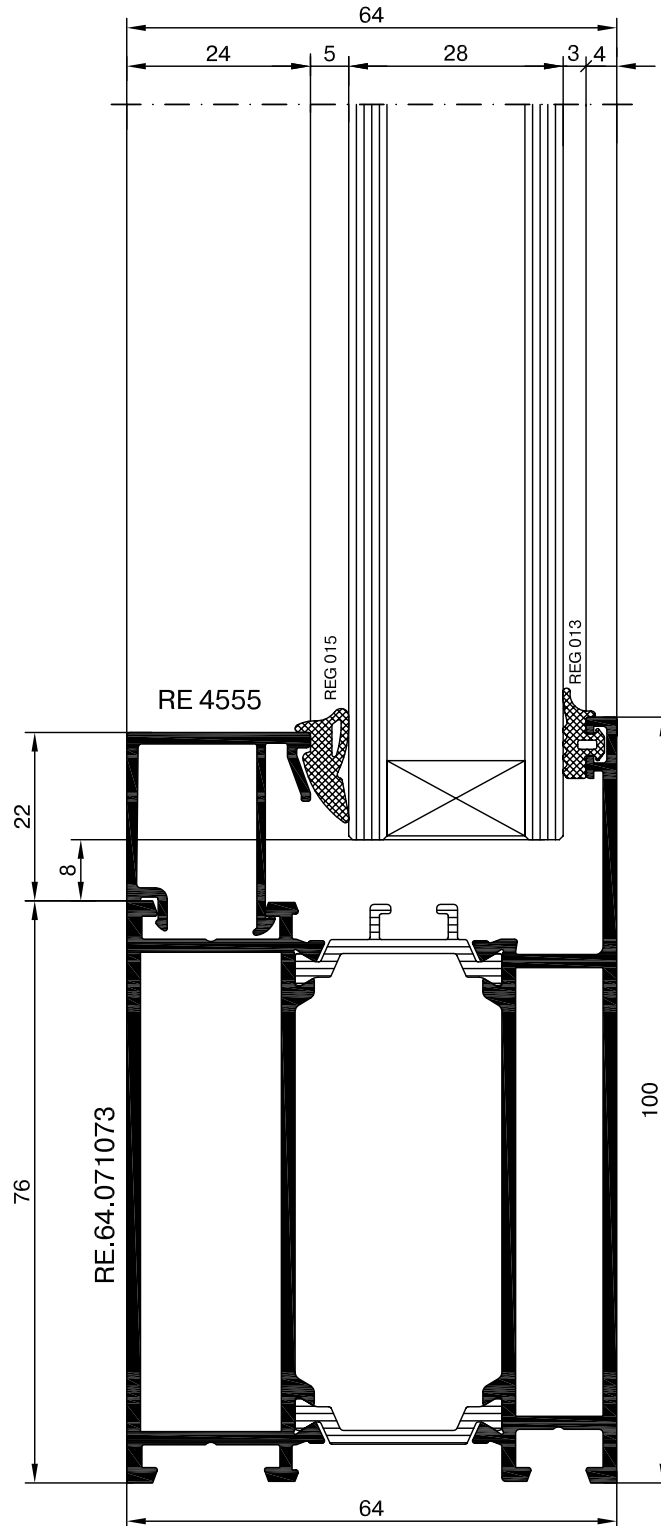

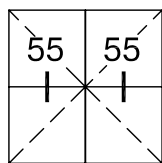

Двупольная дверь
Открытие - внутрь



Двупольная дверь
Открытие - внутрь

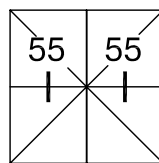

Двупольная дверь
Открытие - наружу

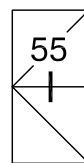

Однопольная дверь
Открытие - наружу

55

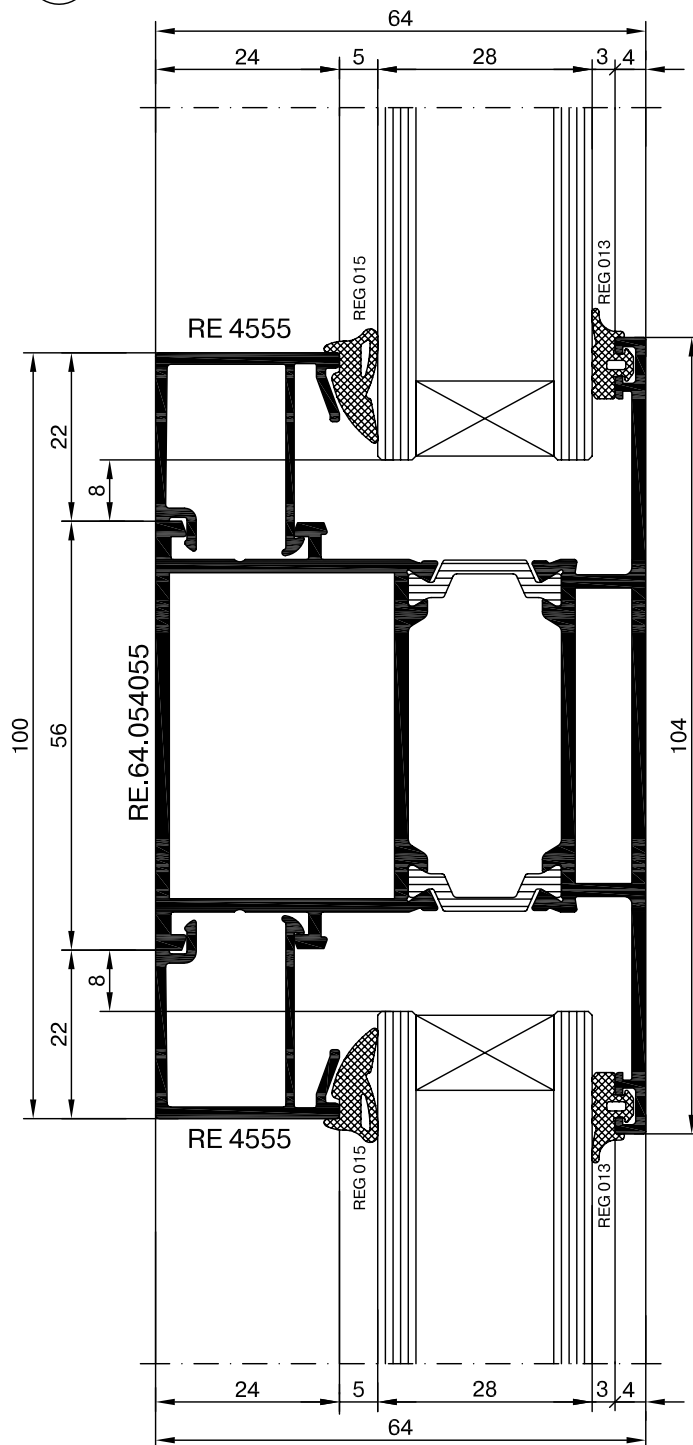

Разворот витража .

Углы 100°...170°

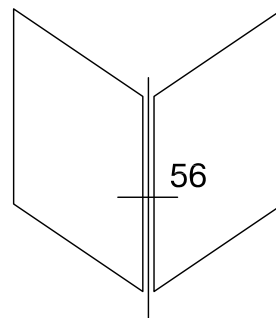

56

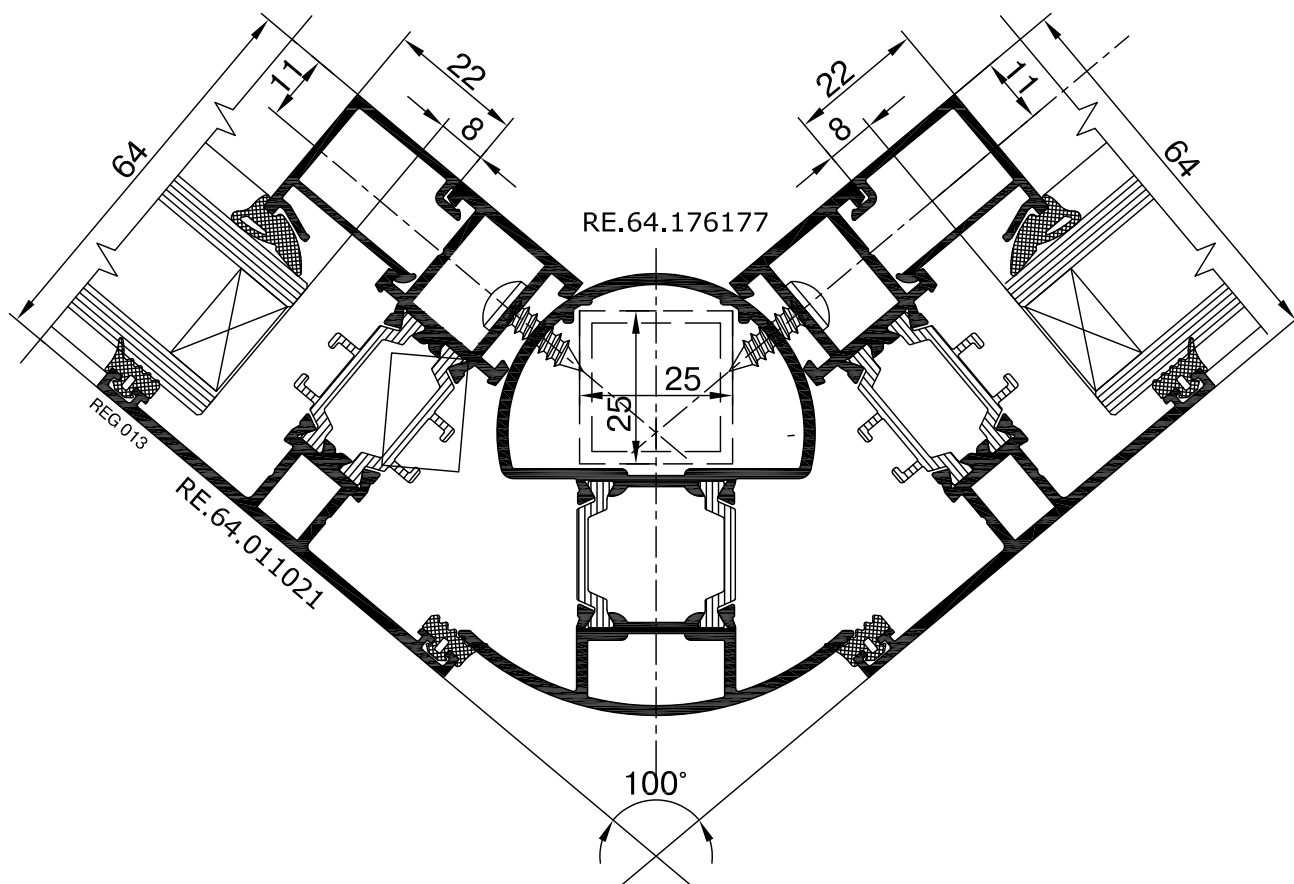
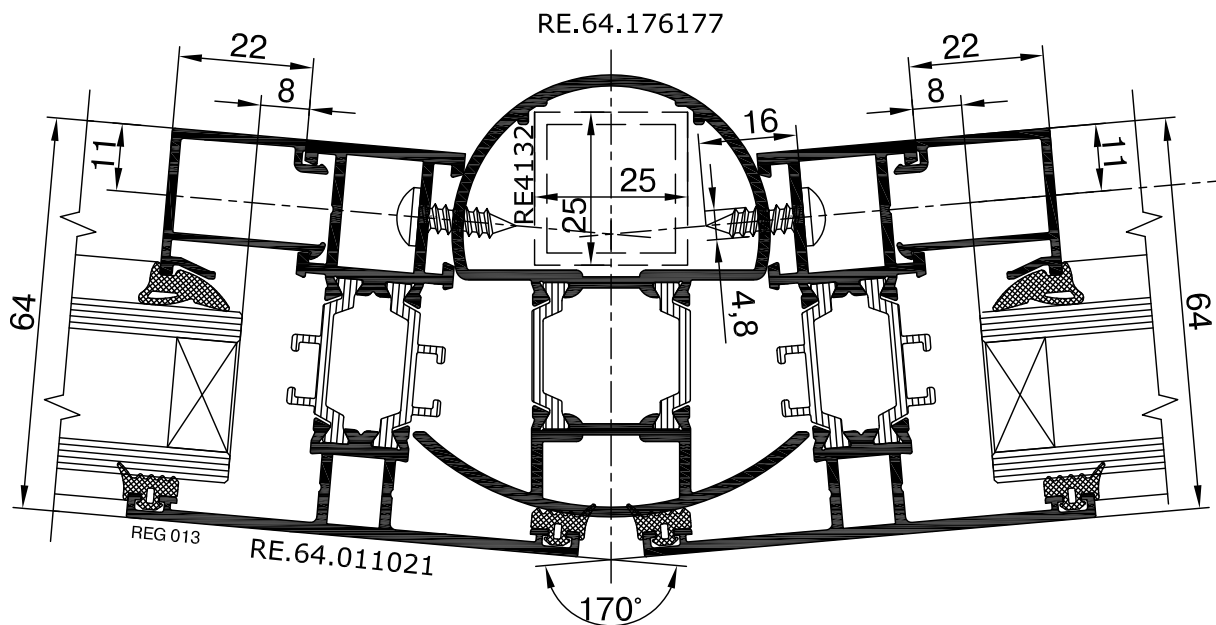

57

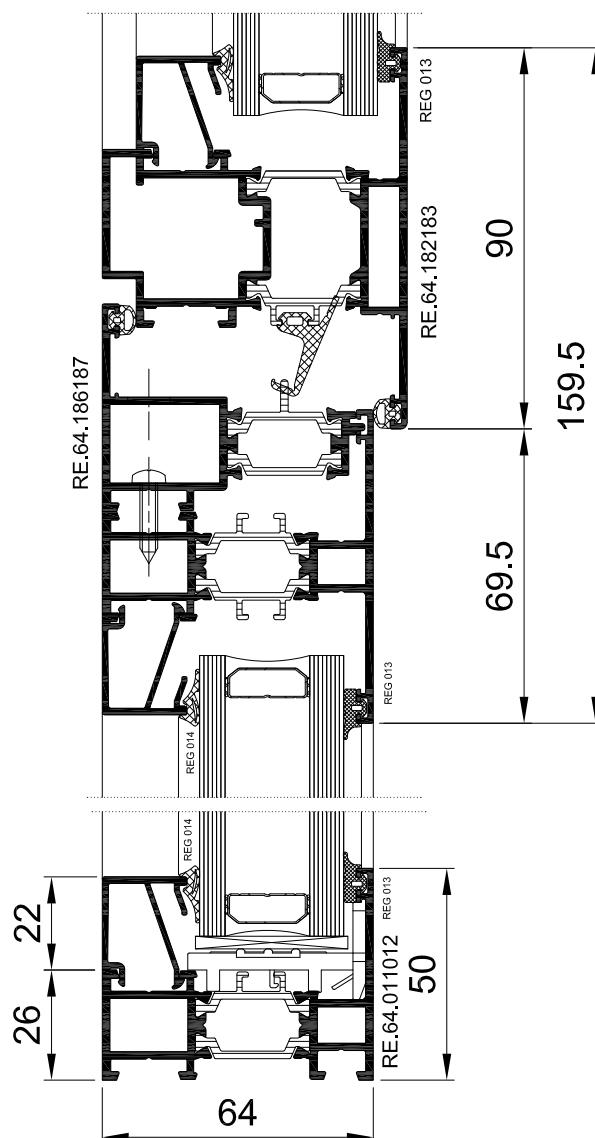
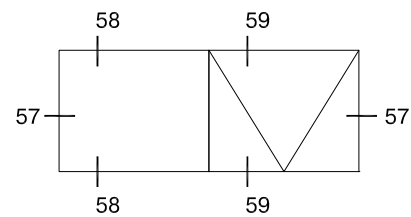
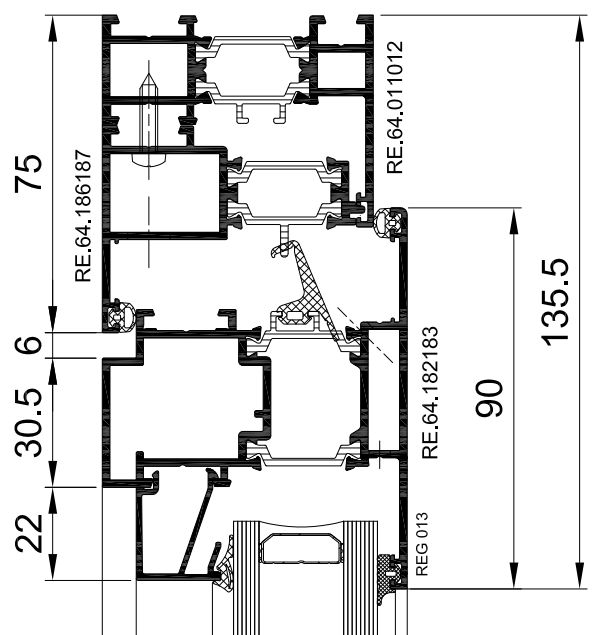

Оконно-дверная серия - RW64

Сечения оконных и дверных конструкций

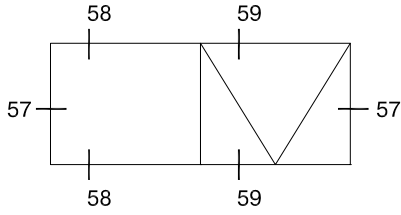

59

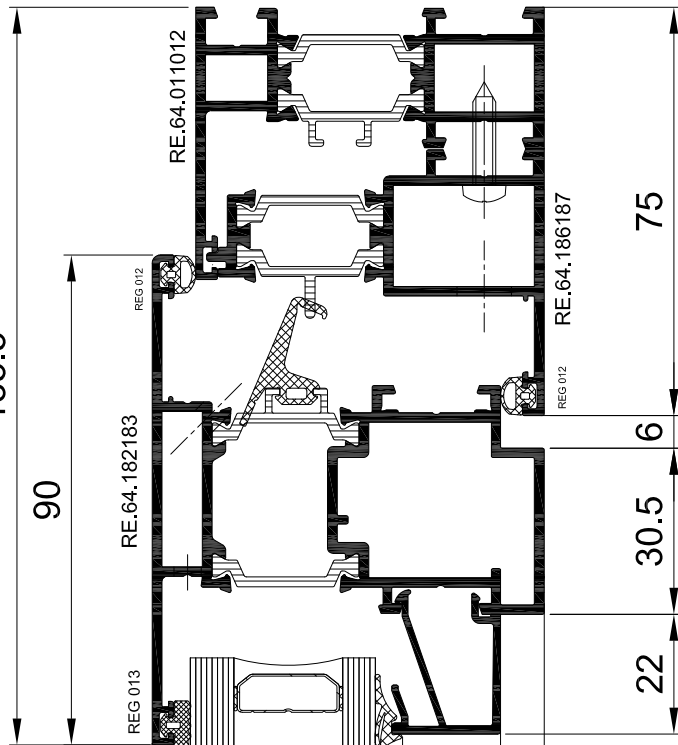

58

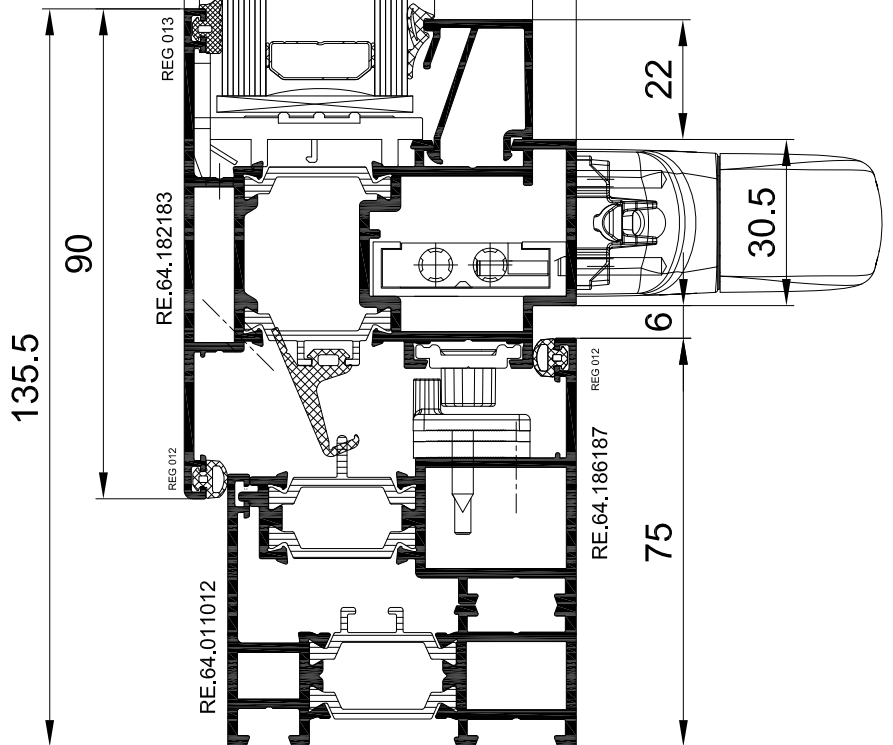
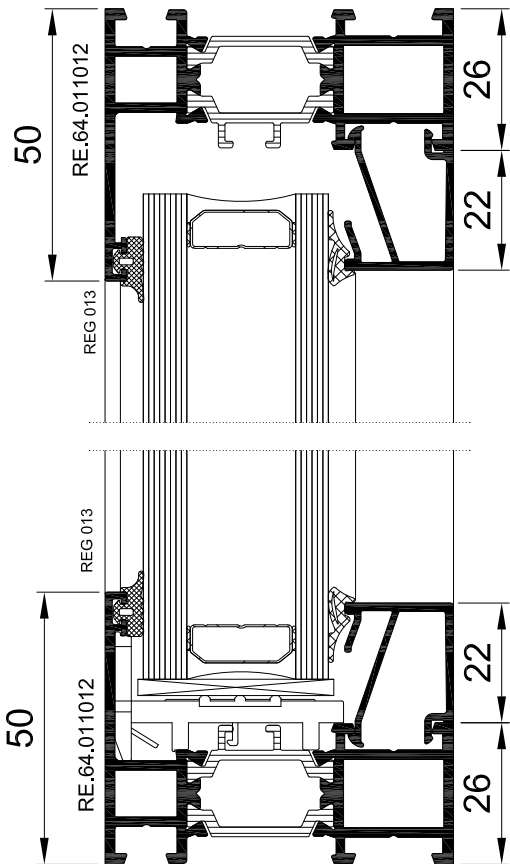

Таблицы остекления

7.1. Таблица остекления для профилей шириной 64 мм

Толщина заполнения, мм	Уплотнитель	Штапик	Опорная подкладка	Дистанционная подкладка
48	REG 015	RE 4550	REA 008	REA 664
46	REG 016	RE 4550	REA 008	REA 663
44	REG 015	RE 4551	REA 008	REA 663
42	REG 016	RE 4551	REA 008	REA 663
40	REG 015	RE 4552	REA 008	REA 662
38	REG 016	RE 4552	REA 008	REA 662
36	REG 015	RE 4553	REA 008	REA 661
34	REG 016	RE 4553	REA 008	REA 241
32	REG 015	RE 4554	REA 008	REA 660
30	REG 016	RE 4554	REA 008	REA 659
28	REG 015	RE 4555	REA 008	REA 658
26	REG 016	RE 4555	REA 008	REA 658
24	REG 015	RE 4556	REA 008	REA 656
22	REG 016	RE 4556	REA 008	REA 656
20	REG 015	RE 4557	REA 008	REA 656
18	REG 016	RE 4557	REA 008	REA 657
16	REG 015	RE 4558	REA 008	REA 657
14	REG 016	RE 4558	REA 008	REA 653
12	REG 015	RE 4559	REA 008	REA 653
10	REG 016	RE 4559	REA 008	REA 652
8	REG 015	RE 4560	REA 008	REA 651
6	REG 016	RE 4560	REA 008	REA 650

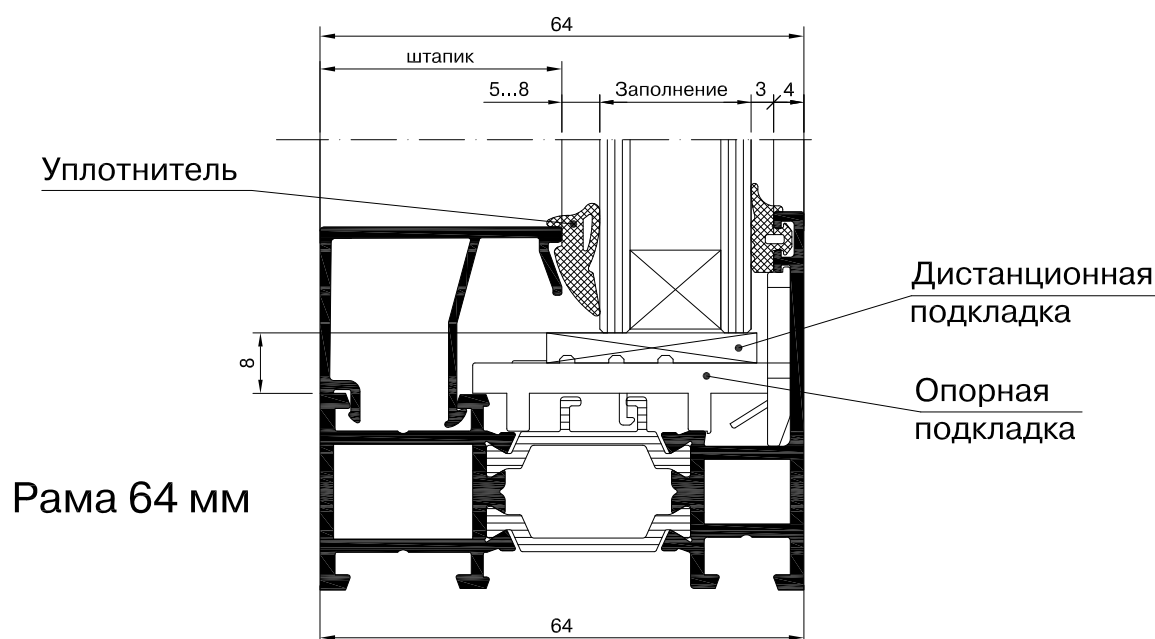

7.2. Таблица остекления для профилей шириной 72 мм

Толщина заполнения, мм	Уплотнитель	Штапик	Опорная подкладка	Дистанционная подкладка
56	REG 015	RE 4550	REA 007	
54	REG 016	RE 4550	REA 007	
52	REG 015	RE 4551	REA 007	
50	REG 016	RE 4551	REA 007	REA 664
48	REG 015	RE 4552	REA 007	REA 664
46	REG 016	RE 4552	REA 007	REA 664
44	REG 015	RE 4553	REA 007	REA 663
42	REG 016	RE 4553	REA 007	REA 663
40	REG 015	RE 4554	REA 007	REA 663
38	REG 016	RE 4554	REA 007	REA 662
36	REG 015	RE 4555	REA 007	REA 662
34	REG 016	RE 4555	REA 007	REA 661
32	REG 015	RE 4556	REA 007	REA 241
30	REG 016	RE 4556	REA 007	REA 660
28	REG 015	RE 4557	REA 007	REA 659
26	REG 016	RE 4557	REA 007	REA 658
24	REG 015	RE 4558	REA 007	REA 501
22	REG 016	RE 4558	REA 007	REA 656
20	REG 015	RE 4559	REA 007	REA 655
18	REG 016	RE 4559	REA 007	REA 654
16	REG 015	RE 4560	REA 007	REA 657
14	REG 016	RE 4560	REA 007	REA 653

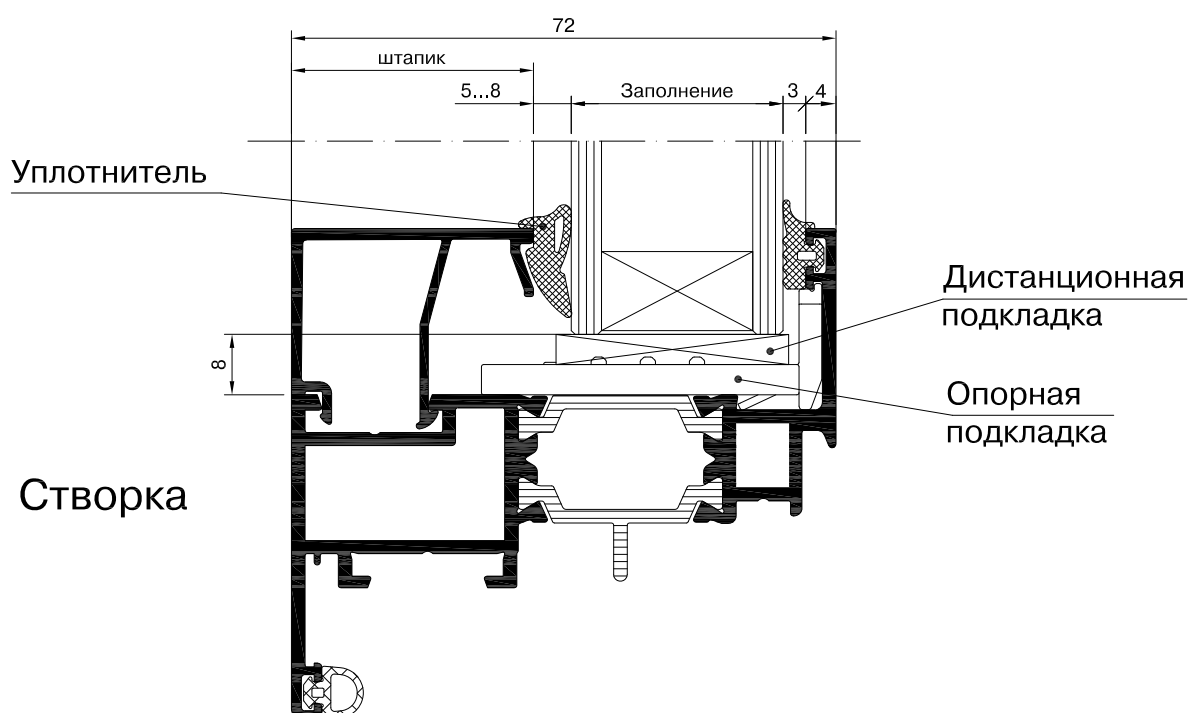

Таблицы остекления

7.3. Таблица остекления для профиля RE.64.076080

Толщина заполнения, мм	Уплотнитель	Дистанционная подкладка
28	REG 001	REA 659
26	REG 002	REA 658
24	REG 003	REA 501
22	REG 004	REA 656
20	REG 005	REA 655
18	REG 006	REA 654

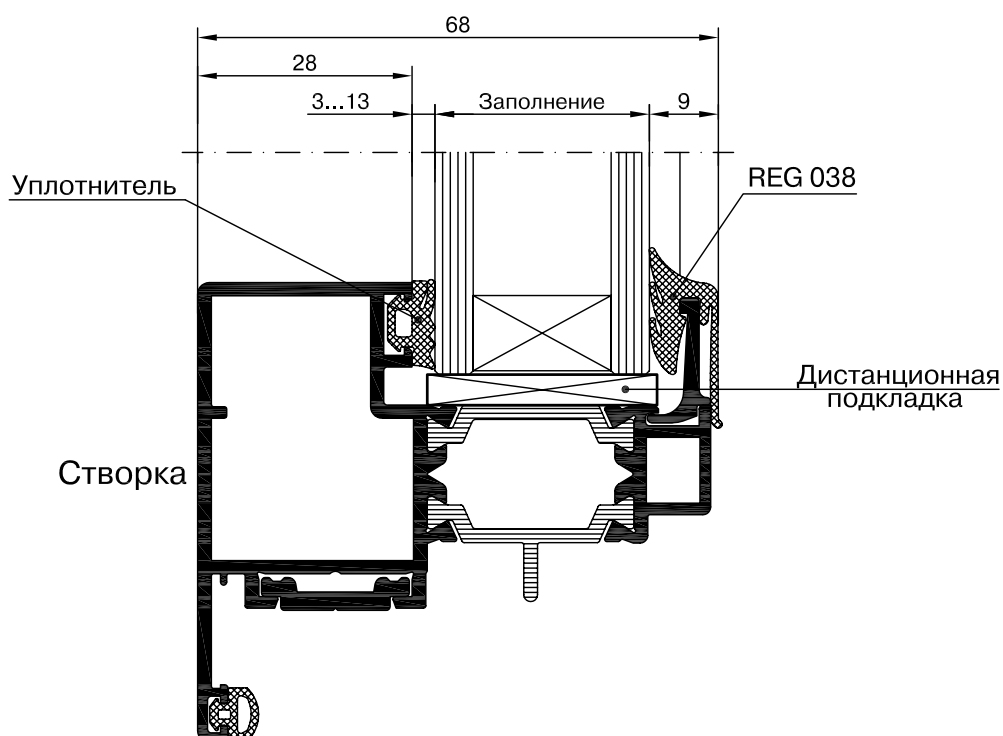

7.4. Таблица остекления для профилей RE.64.182183

Заполнение, мм	Уплотнитель	Штапик	Опорная подкладка	Дистанционная подкладка
48	REG 015	RE 4550	REA 008	REA 664
46	REG 016	RE 4550	REA 008	REA 663
44	REG 015	RE 4551	REA 008	REA 663
42	REG 016	RE 4551	REA 008	REA 663
40	REG 015	RE 4552	REA 008	REA 662
38	REG 016	RE 4552	REA 008	REA 662
36	REG 015	RE 4553	REA 008	REA 662
34	REG 016	RE 4553	REA 008	REA 661
32	REG 015	RE 4554	REA 008	REA 241
30	REG 016	RE 4554	REA 008	REA 660
28	REG 015	RE 4555	REA 008	REA 659
26	REG 016	RE 4555	REA 008	REA 658
24	REG 015	RE 4556	REA 008	REA 501
22	REG 016	RE 4556	REA 008	REA 656
20	REG 015	RE 4557	REA 008	REA 655
18	REG 016	RE 4557	REA 008	REA 654
16	REG 015	RE 4558	REA 008	REA 657
14	REG 016	RE 4558	REA 008	REA 653
12	REG 015	RE 4559	REA 008	REA 653
10	REG 016	RE 4559	REA 008	REA 652
8	REG 015	RE 4560	REA 008	REA 651
6	REG 016	RE 4560	REA 008	REA 650

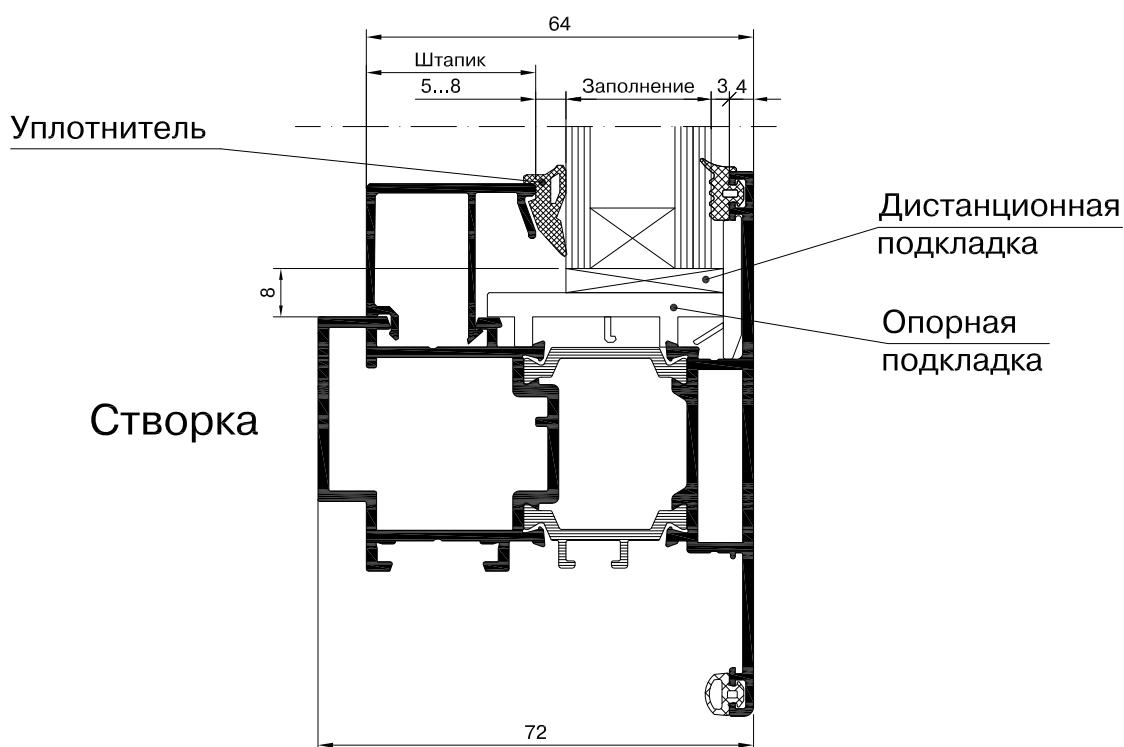

Таблицы остекления

7.1. Таблица остекления для профилей шириной 64 мм

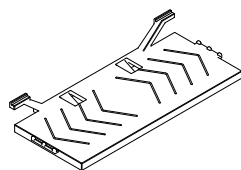

Опорная подкладка REA 007

Предназначена для восприятия веса стеклопакета и его распределение на створку. При правильном позиционировании обеспечивает функционирование створки. устанавливается в створочные профили.

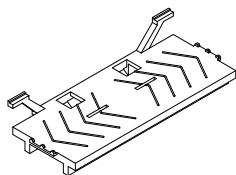

Опорная подкладка REA 007

Устанавливается в рамные профили и профили RE.64.182183.

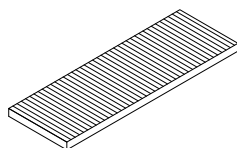

Дистанционная подкладка

Предназначена для обеспечения равномерного зазора между стеклопакетом и створкой(рамой) и исключения перемещения стеклопакета в проеме.

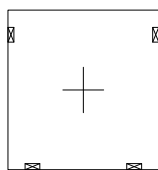
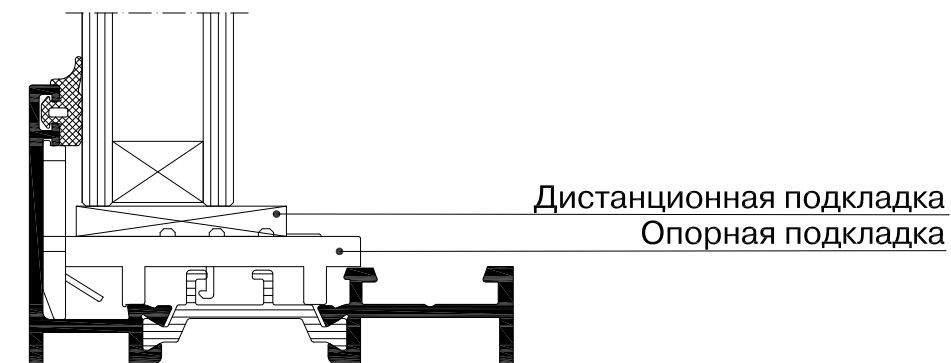

Глухое
окно

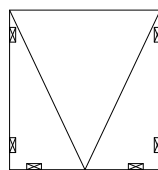

Верхнеподвесное
окно

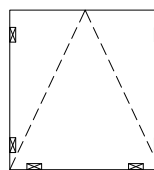

Откидное
окно

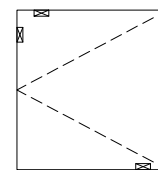

Распашное
окно

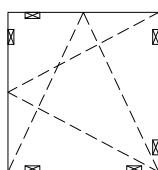

Поворотно-
откидное
окно

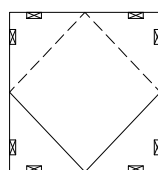

Среднеподвесное
окно

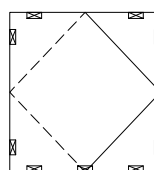

Нижнеподвесное
окно

Статические расчеты

Статические расчеты

Методика расчёта основывается на данных, приведённых в СНиП 2.01.07-85 и СНиП 2.03.06-85. Данные, полученные в результате проведённых расчётов, должны быть проверены и утверждены специалистом по расчёту конструкций на стадии проектирования сооружения, т.к. приведённая методика является упрощённой и не может учесть все особенности реальной конструкции.

В данной методике приведены статические расчёты на прогиб ригелей и стоек под воздействием различных нагрузок. Основой для расчётов служат статические параметры профилей указанные в данном каталоге (см. раздел 3).

Элементы конструкции, закреплённые в проеме здания, как правило, не требуют расчёта. При этом расстояние между точками крепления не должно превышать 80 см.

8.1. Расчёт параметров стоек и ригелей на прогиб под воздействием ветровой нагрузки.

Ветер воздействует на площадь поверхности стекла, при этом стекло закреплено в конструкции, следовательно, нагрузка передаётся на элементы конструкции. На рисунках показана область остекления, которая передаёт воздействующую на неё нагрузку на стойку.

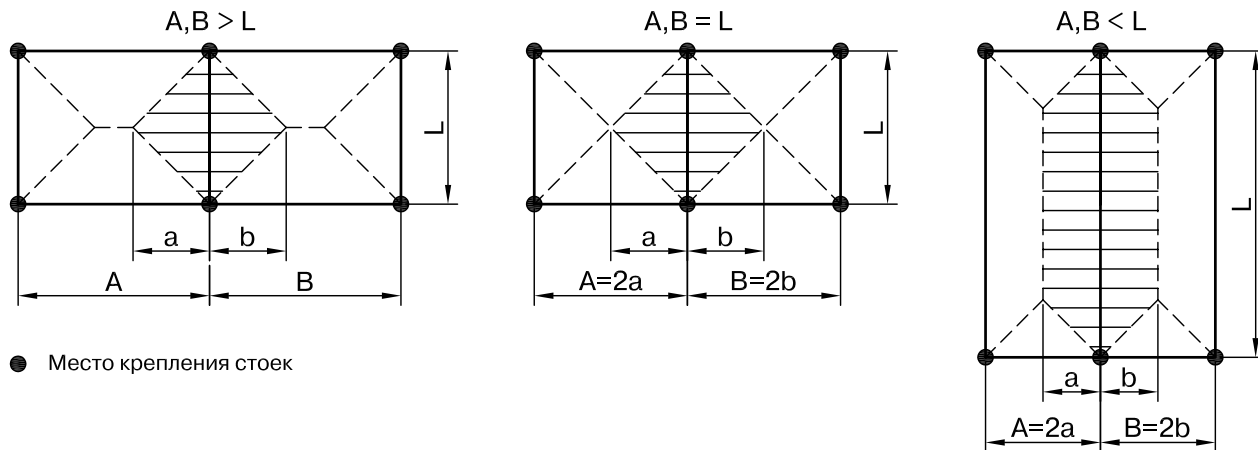

Под воздействием ветровой нагрузки элементы конструкции изгибаются. Расчёт элементов фасада сводится к выбору стоек и ригелей с моментом инерции J_x , который удовлетворял бы условию:

$$f_{\text{факт.}} < f_{\text{доп.}}$$

$f_{\text{доп}}$ – максимально допустимый прогиб стойки или ригеля. Определяется по СНиП 2.03.06-85.

При заполнении одинарным стеклом - $f_{\text{доп}} = L/200$, при заполнения стеклопакетом - $f_{\text{доп}} = L/300$.

$f_{\text{факт}}$ – фактический прогиб элемента конструкции под воздействием равномерно распределённой нагрузки (см.рис.).

Учитывая, то что в фасадных конструкциях расстояние между точками крепления стоек к несущим конструкциям (L), как правило больше чем расстояние между двумя соседними стойками (A, B), то для расчёта используем всю прямоугольную площадь поверхности остекления (см. рис.).

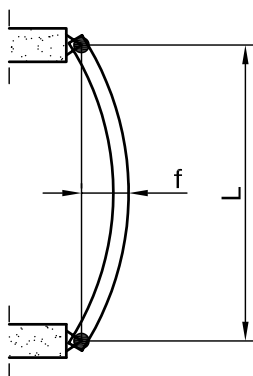

$$D = a + b$$

Ширина расчетной площади, на которую действует ветровая нагрузка

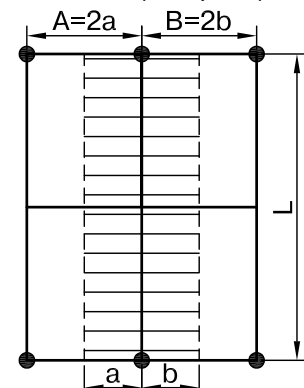

Статические расчеты

Выбор вертикальной стойки в зависимости от ветровой нагрузки.

Производим выбор стойки исходя из расчёта необходимого момента инерции - J_x .

$$J_x > \frac{5 \cdot q_{\text{расч}} \cdot L^4}{384 \cdot E \cdot f_{\text{доп}}} \cdot k_1 \cdot k_2$$

Где:

$q_{\text{расч}} = q \cdot y$ - расчётная нагрузка на единицу поверхности (кгс/м);
 $y = 1,4$ - коэффициент надёжности по ветровой нагрузке (СНиП 2.01.07-85);

$q = W_m \cdot D$ - интенсивность распределённой нагрузки (кгс/м);
 D - ширина расчётной площади на которую действует ветровая нагрузка (м);

$W_m = W_0 \cdot k \cdot c$ - нормативное значение средней составляющей ветровой нагрузки (кгс/м²);

W_0 - нормативное значение ветрового давления (кгс/м²) (см. таблицу 1);

k - коэффициент учитывающий изменение ветрового давления по высоте (см. таблицу 2);

c - аэродинамический коэффициент (п.6.6 СНиП 2.01.07-85);

L - расстояние между точками крепления стойки к несущим конструкциям (см);

$E = 7,1 \cdot 10^5 \text{ кгс/см}^2$ - модуль упругости для алюминиевых сплавов;

$f_{\text{доп}}$ - максимально допустимый прогиб стойки (см);

k_1 - коэффициент корректировки учитывающий размеры стеклопакета (см. таблицу 3);

k_2 - коэффициент корректировки учитывающий прогиб по кромке стекла (см. таблицу 4);

Таблица 1 (СНиП 2.01.07-85)

Ветровые районы (принимаются по карте 3, обязательного приложения к СНиП 2.01.07-85)	I _a	I	II	III	IV	V	VI	VII
W_0 (кгс/м ²)	17	23	30	38	48	60	73	85

Таблица 2 (СНиП 2.01.07-85)

Высота крепления элемента, м	Коэффициент k для различных типов местности		
	A	B	C
до 5	0,75	0,5	0,4
10	1,0	0,65	0,4
20	1,25	0,85	0,55
40	1,5	1,1	0,8
60	1,7	1,3	1,0
80	1,85	1,45	1,15
100	2,0	1,6	1,25

В таблице 2:

A - открытые побережья морей, озёр и водохранилищ, пустыни, степи, лесостепи, тундра;

B - городские территории, лесные массивы и т.п.;

C - городские районы с застройкой зданиями высотой более 25 м.

В случае если остекление производится стеклопакетами высотой более 240 см., то момент инерции стойки необходимо умножить на повышающий коэффициент - k_1 :

Таблица 3

Высота стеклопакета, см	250	260	270	280	290	300	325	350	375	400
Коэффициент корректировки - k_1	1,04	1,08	1,12	1,17	1,21	1,25	1,35	1,46	1,56	1,67

Статические расчеты

При определении момента инерции стойки необходимо учитывать, что при прогибе стойки (f) под воздействием нагрузок, прогиб стекла (f_1) не должен быть больше 8 мм.

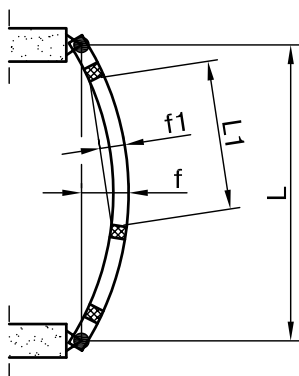

На рисунке показан вариант, когда на стойку закреплённую с шагом - L устанавливаются несколько стеклопакетов. L1 - размер стеклопакета.

Полученное значение момента инерции стойки – J_x необходимо умножить на коэффициент – k_2 учитывающий прогиб по кромке стекла.

Таблица 4

L, см.	L1/L			
	1,0	0,75	0,66	0,5
250	1,04	1	1	1
300	1,24	1	1	1
350	1,45	1	1	1
400	1,66	1	1	1
450	1,87	1,05	1	1
500	2,08	1,17	1	1
550	2,29	1,28	1,01	1
600	2,49	1,4	1,11	1

Пример расчёта стойки на ветровую нагрузку.

- Стойка закреплена в средней части здания на высоте 30 м.
- Расстояние между точками крепления стойки к перекрытиям здания – 3,3 м.
- Стойки в витраже расположены равномерно с шагом -1,2 м.
- Максимальная высота стеклопакета устанавливаемого в витраж – 2,5 м.
- Здание расположено в городе Саратове.

В нашем случае допустимый прогиб стойки $f_{доп} = 330 \text{ (см)}/300 = 1,1 \text{ см.}$

Саратов расположен в III ветровом районе, ветровое давление для этого района – $W_0 = 38 \text{ кгс/м}^2$

С учётом высоты здания и типа местности определяем коэффициенты - $k = 1,1$ и $c = 0,8$.

Получаем $W_m = 38 \cdot 1,1 \cdot 0,8 = 33,44 \text{ кгс/м}^2$.

Интенсивность распределённой нагрузки равна – $q = 33,44 \cdot 1,2 = 40,13 \text{ кгс/м} = 0,4013 \text{ кгс/см.}$

Определяем расчетную нагрузку на единицу поверхности – $q_{расч} = 0,4013 \cdot 1,4 = 0,562 \text{ кгс/см.}$

Коэффициент корректировки, учитывающий размеры стеклопакета - $k_1 = 1,04$.

Исходя из отношения высоты устанавливаемого стеклопакета к расстоянию между точками крепления стойки - $L1/L = 250/330 = 0,76$, по таблице 4 определяем коэффициент, учитывающий прогиб по кромке стекла - $k_2 = 1,0$.

На основании полученных данных определяем минимальный момент инерции стойки - J_x .

$$J_x > \frac{5 \cdot q_{расч} \cdot L^4}{384 \cdot E \cdot f_{доп}} \cdot k_1 \cdot k_2 = \frac{5 \cdot 0,562 \cdot 330^4}{384 \cdot 7,1 \cdot 10^5 \cdot 1,1} \cdot 1,04 \cdot 1,0 = 115,56 \text{ см}^4.$$

Выбираем стойку с моментом инерции $J_x > 115,56 \text{ см}^4$, в нашем случае это стойка – RE 6002, с моментом инерции $J_x = 144,19 \text{ см}^4$.

Расчет фактического прогиба данной стойки производим по формуле:

$$f_{факт} = \frac{5 \cdot q_{расч} \cdot L^4}{384 \cdot E \cdot J_x} = \frac{5 \cdot 0,562 \cdot 330^4}{384 \cdot 7,1 \cdot 10^5 \cdot 144,19} = 0,85 \text{ см.}$$

Статические расчеты

Соблюдается условие соотношения фактического прогиба стойки к допустимому прогибу - $f_{\text{факт}} < f_{\text{доп}} = 0,85 \text{ см} < 1,1 \text{ см}$.

Пример расчёта ригеля на ветровую нагрузку.

Расчёт необходимого момента инерции ригеля J_x на воздействие ветровой нагрузки производим по формуле, которая использовалась для расчёта момента инерции стойки.

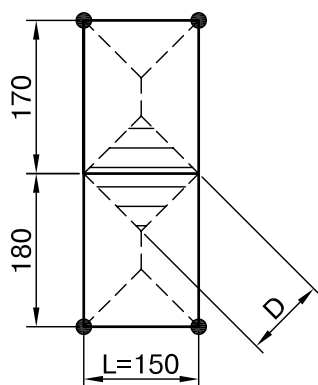

На рисунке показана схема установки ригеля в витраж

L - расстояние между точками крепления ригеля к стойкам. Условно считаем, что это расстояние равно расстоянию между осями стоек.

D - ширина расчётной площади, на которую действует ветровая нагрузка.

Если расстояние между ригелями, устанавливаемыми между двумя стойками больше, чем расстояние между этими стойками, то принимаем условие - $D = L = 150 \text{ см}$.

- Ригель закреплен в соответствии со схемой приведённой на рисунке, в средней части здания на высоте 18 м.
- Стойки в витраже расположены равномерно с шагом - 1,5 м.
- Здание расположено в городе Москве.

В нашем случае допустимый прогиб стойки $f_{\text{доп}} = 150 \text{ (см)}/300 = 0,5 \text{ см}$.

Москва расположена в I ветровом районе, ветровое давление для этого района - $W_0 = 23 \text{ кгс/м}^2$.

С учётом высоты здания и типа местности определяем коэффициенты - $k = 0,85$ и $c = 0,8$.
Получаем $W_m = 23 \cdot 0,85 \cdot 0,8 = 15,64 \text{ кгс/м}^2$.

Интенсивность распределённой нагрузки равна - $q = 15,64 \cdot 1,5 = 23,46 \text{ кгс/м} = 0,2346 \text{ кгс/см}$.

Определяем расчетную нагрузку на единицу поверхности - $q_{\text{расч}} = 0,2346 \cdot 1,4 = 0,328 \text{ кгс/см}$.

Коэффициент корректировки, учитывающий размеры стеклопакета - $k_1 = 1,0$.

Коэффициент, учитывающий прогиб по кромке стекла - $k_2 = 1,0$.

На основании полученных данных определяем минимальный момент инерции стойки - J_x .

$$J_x > \frac{5 \cdot q_{\text{расч}} \cdot L^4}{384 \cdot E \cdot f_{\text{доп}}} \cdot k_1 \cdot k_2 = \frac{5 \cdot 0,328 \cdot 150^4}{384 \cdot 7,1 \cdot 10^5 \cdot 0,5} \cdot 1,0 \cdot 1,0 = 6,09 \text{ см}^4.$$

Выбираем ригель с моментом инерции $J_x > 6,09 \text{ см}^4$, в нашем случае это ригель - RE 6022, с моментом инерции $J_x = 16,02 \text{ см}^4$.

Расчет фактического прогиба данного ригеля производим по формуле:

$$f_{\text{факт}} = \frac{5 \cdot q_{\text{расч}} \cdot L^4}{384 \cdot E \cdot J_x} = \frac{5 \cdot 0,328 \cdot 150^4}{384 \cdot 7,1 \cdot 10^5 \cdot 16,02} = 0,19 \text{ см}.$$

Соблюдается условие соотношения фактического прогиба ригеля к допустимому прогибу - $f_{\text{факт}} < f_{\text{доп}} = 0,19 \text{ см} < 0,5 \text{ см}$.

Статические расчеты

8.2. Расчёт параметров ригелей на воздействие нагрузки от веса стекла .

Помимо того, что ригели должны быть устойчивы к воздействию ветровых нагрузок, они должны выдерживать нагрузку от веса стекла и от собственного веса.

Нарисуем схему воздействия нагрузки от веса стекла на ригель .

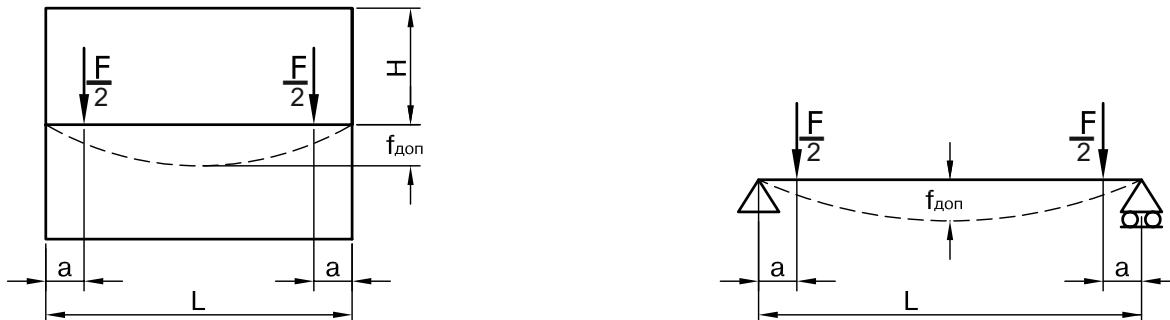

Под воздействием нагрузки от веса стекла и собственного веса ригель изгибается . Расчёт сводится к выбору ригеля с моментом инерции J_y , который удовлетворял бы условию:

$$f_{\text{факт.}} < f_{\text{доп.}}$$

$f_{\text{доп}}$ – максимально допустимый прогиб ригеля . Определяется по СНиП 2.03.06-85.

При заполнении одинарным стеклом - $f_{\text{доп}} = L/200$, при заполнения стеклопакетом - $f_{\text{доп}} = L/300$. При этом допустимый прогиб не должен превышать 0,3 см.

$f_{\text{факт}}$ – фактический прогиб для однопролётной балки со свободными опорами и сосредоточенной нагрузкой (см.рис.).

Фактический прогиб ригеля под воздействием нагрузки от стекла вычисляем по формуле:

$$f_{\text{факт}} = \frac{F \cdot a \cdot (3 \cdot L^2 - 4 \cdot a^2)}{48 \cdot E \cdot J_y}$$

Где:

$F = H \cdot L \cdot S \cdot \gamma$ - нагрузка на ригель от веса стекла

- L - расстояние между стойками (см);
- H - расстояние между ригелями или высота стекла (см);
- S - толщина стекла (в стеклопакете толщина стекол суммируется) (см);
- $\gamma = 0,0025 \text{ кгс/см}^2$ - плотность стекла (в стеклопакете толщина стекол суммируется) (см);
- a - расстояние от оси стойки до оси установки подкладки под стекло (см), условно принимается - $a = 15 \text{ см}$;
- $E = 7,1 \cdot 10^5 \text{ кгс/см}^2$ - модуль упругости для алюминиевых сплавов;
- $f_{\text{факт}}$ - фактический прогиб ригеля (см);
- J_y - момент инерции ригеля.

Момент инерции ригеля для нагрузки от веса стекла определяем по формуле:

$$J_{y1} = \frac{F \cdot a \cdot (3 \cdot L^2 - 4 \cdot a^2)}{48 \cdot E \cdot f_{\text{доп}}}$$

Момент инерции ригеля для нагрузки от собственного веса определяем по формуле:

$$J_{y2} = \frac{5 \cdot q \cdot L^4}{384 \cdot E \cdot (L/300)}$$

Где:

- $q = A \cdot \rho$ - вес ригеля (кгс/см);
- A - площадь поперечного сечения ригельного профиля (см²);
- $\rho = 0,00271 \text{ (кг/см}^3\text{)}$ - плотность алюминия

Суммарный момент инерции ригеля определяется, как сумма двух моментов .

$$J_y = J_{y1} + J_{y2}$$

Статические расчеты

Пример расчёта ригеля на нагрузку от веса стекла.

Произведём расчёт ригеля исходя из условий описанных на стр. 8.04 (пример расчёта ригеля на ветровую нагрузку):

- расстояние между стойками (условно принимаем как ширину стекла) – $L = 150$ см;
- расстояние между ригелями (условно принимаем как высоту стекла) – $H = 170$ см;
- в качестве заполнения используется стеклопакет с формулой 6-12-6 мм.

Определяем вес стекла (стеклопакета):

$$F = H \cdot L \cdot S \cdot \gamma = 170 \cdot 150 \cdot 1,2 \cdot 0,0025 = 76,5 \text{ (кгс)}$$

Допустимый прогиб ригеля - $f_{\text{доп}}$ не должен превышать 0,3 см.

Расчёт необходимого момента инерции ригеля J_y на воздействие нагрузки от веса стекла и собственного веса определяем как сумму двух моментов инерции:

$$J_y = J_{y1} + J_{y2}$$

Минимально допустимый момент инерции ригеля для нагрузки от веса стекла, при $a = 15$ см:

$$J_{y1} = \frac{F \cdot a \cdot (3 \cdot L^2 - 4 \cdot a^2)}{48 \cdot E \cdot f_{\text{доп}}} = \frac{76,5 \cdot 15 \cdot (3 \cdot 150^2 - 4 \cdot 15^2)}{48 \cdot 7,1 \cdot 10^5 \cdot 0,3} = 7,48 \text{ см}^4$$

Выбираем ригель с большим моментом инерции, в нашем случае это ригель - RE 6020. Вес ригеля RE 6020 равен:

$$q = A \cdot p = 3,8 \cdot 0,00271 = 0,0103 \text{ (кгс/см)}$$

Момент инерции ригеля для нагрузки от собственного веса определяем по формуле:

$$J_{y2} = \frac{5 \cdot q \cdot L^4}{384 \cdot E \cdot (L/300)} = \frac{5 \cdot 0,0103 \cdot 150^4}{384 \cdot 7,1 \cdot 10^5 \cdot 0,5} = 0,2 \text{ см}^4$$

Суммарный момент инерции ригеля определяем, как сумму двух моментов инерции:

$$J_y = J_{y1} + J_{y2} = 7,48 + 0,2 = 7,68 \text{ см}^4$$

Ригель - RE 6020 имеет момент инерции $J_y = 8,21 \text{ см}^4$

Проверим выбранный ригель на прогиб под воздействием нагрузки от стекла:

$$f_{\text{факт}} = \frac{F \cdot a \cdot (3 \cdot L^2 - 4 \cdot a^2)}{48 \cdot E \cdot J_y} = \frac{76,5 \cdot 15 \cdot (3 \cdot 150^2 - 4 \cdot 15^2)}{48 \cdot 7,1 \cdot 10^5 \cdot 8,21} = 0,27 \text{ см}$$

$$f_{\text{факт}} < f_{\text{доп}} = 0,27 \text{ см} < 0,3 \text{ см.}$$

Условие выполняется, следовательно, ригель выбран правильно.

Приблизительный график выбора профиля створки от воздействия собственного веса остекления



Профили створки:

① - RE 64.014013

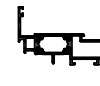

② - RE 64.032033



Примечание

1. По габаритным размерам и весу остекления створки, убедитесь в возможности ее исполнения с выбранной фурнитурой.
2. По графику подберите профиль створки.

Примеры конструкций

Примеры конструкций

Глухое окно

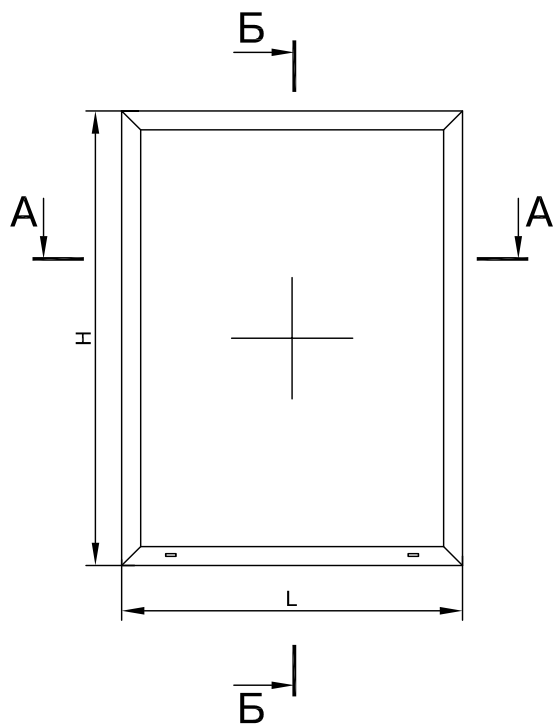

Профили			Размер	Кол.
RE.64.011012			H	2
RE 4555			L-52	2
RE 4555			H-96	2

Аксессуары

REA 005			4
REA 008			4
REA 659			4
REA 070			4
REA 071			4
REA 125			2

Профиль уплотнительный

REG 013	2L+2H-346
REG 015	2L+2H-346

Заполнение S=28 мм

	c	L-68
	d	H-68

A-A

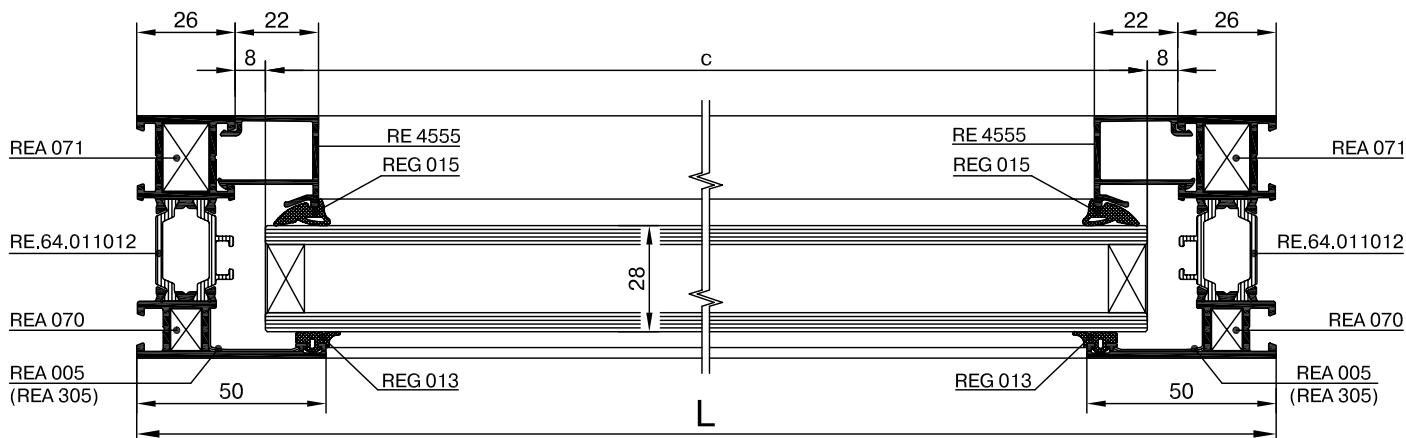

Примеры конструкций

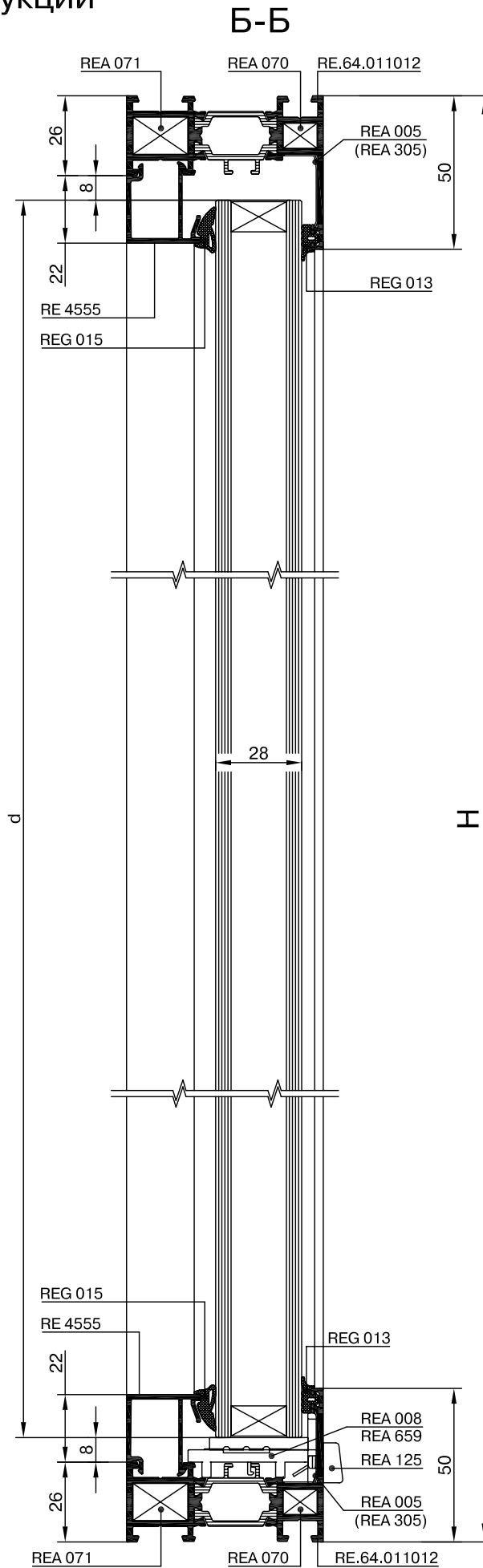

Примеры конструкций

Распашное окно

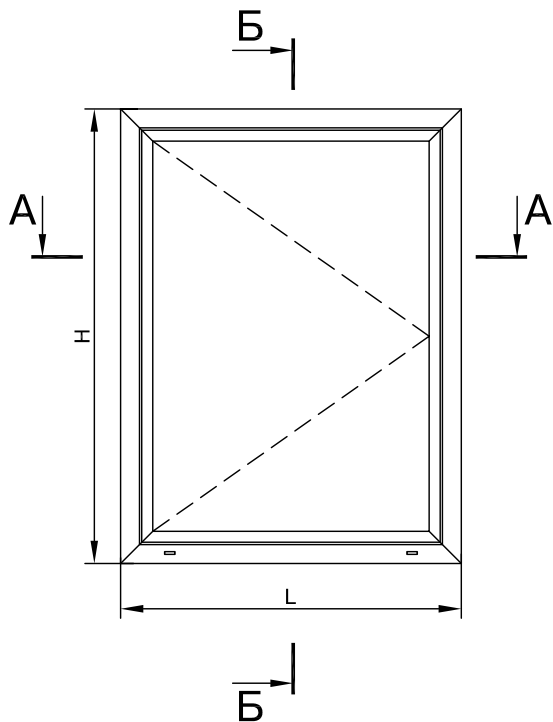

Профили			Размер	Кол.
RE.64.011012			H	2
			L	2
RE.64.014013			$h=H-40$	2
			$l=L-40$	2
RE 4580			l-72	1
RE 9200			*	
RE 4557			l-86	2
RE 4557			h-130	2

* - длина и количество тяг выбираются в зависимости от размеров окна и применяемой фурнитуры

Аксессуары

REA 001			4
REA 002			4
REA 004			4
REA 005			4
REA 007			4
REA 659			4
REA 070			4
REA 071			4
REA 072			4
REA 073			4
REA 125			2

Профиль уплотнительный

REG 045	2L+2H-160
REG 013	2L+2H-510
REG 012	2L+2H-160
REG 015	2L+2H-510
REG 054	2L+2H-208

Заполнение S=28 мм

	c	l-102
	d	h-102

A-A

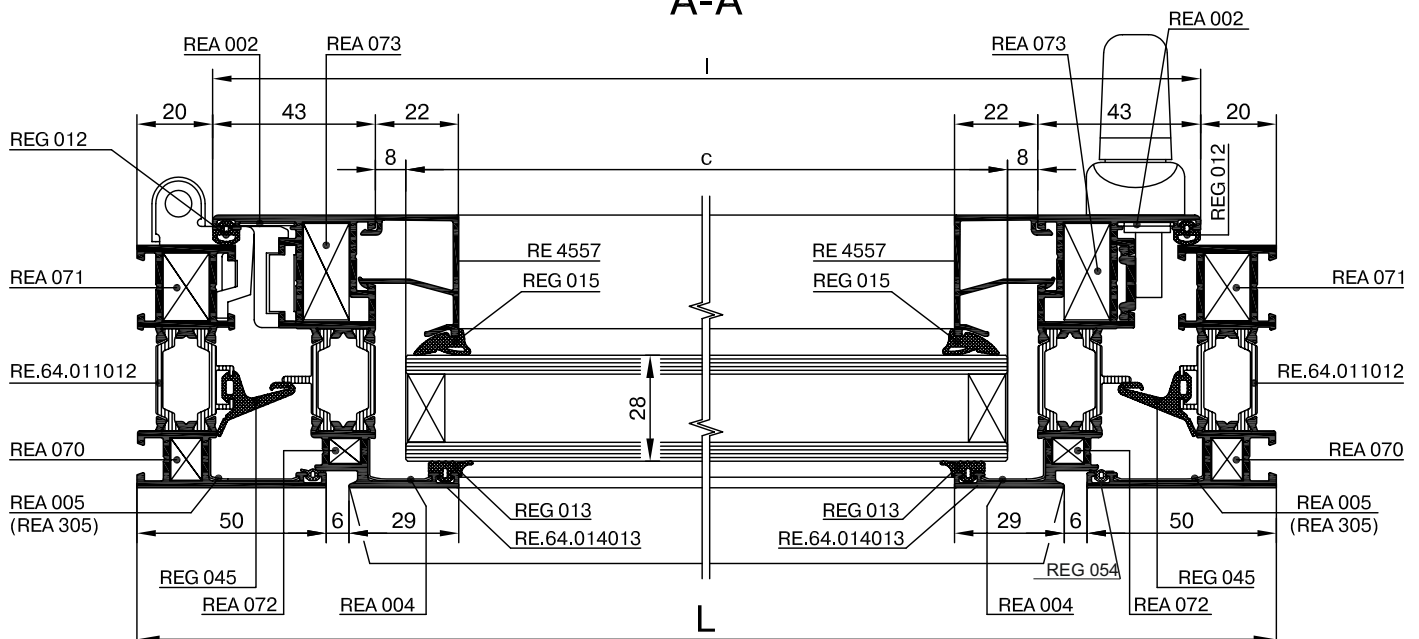

Примеры конструкций

Б-Б

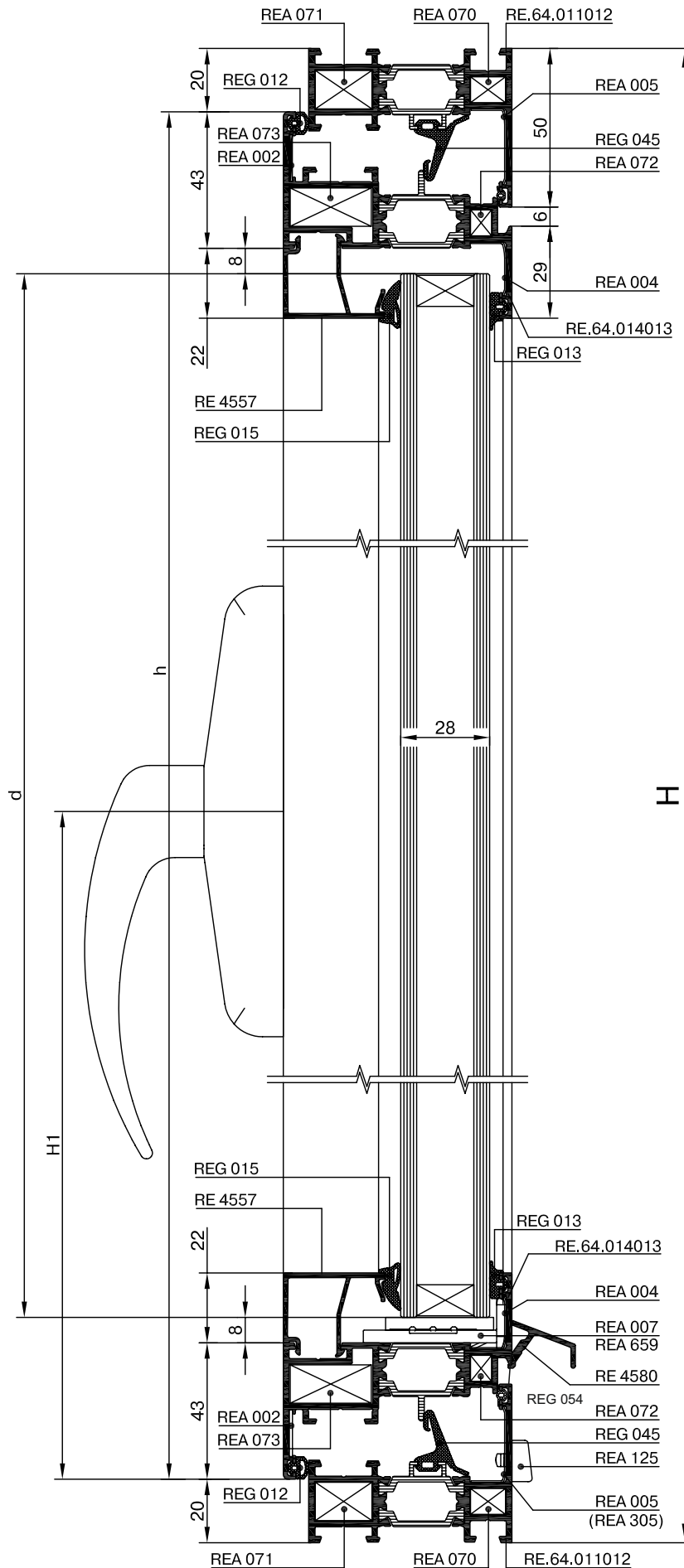

Примеры конструкций

Комбинированное распашное окно

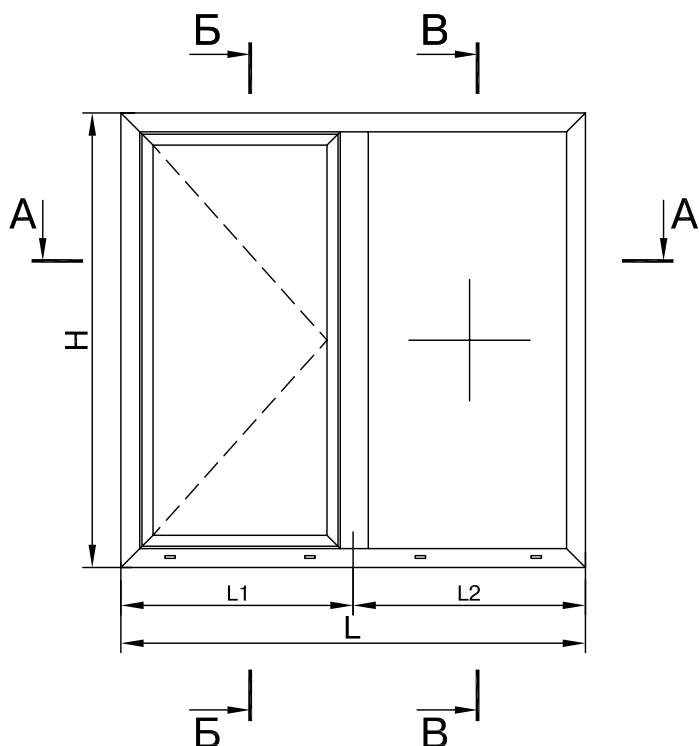

Профили			Размер	Кол.
RE.64.011012			H	2
RE.64.014013			L	2
			h=H-40 l=L1-27	2
RE.64.011021			H-44	1
RE 4580			l-72	1
RE 9200			*	
RE 4555			L2-39	2
RE 4555			H-96	2
RE 4557			l-86	2
RE 4557			h-130	2

* - длина и количество тяг выбираются в зависимости от размеров окна и применяемой фурнитуры

Профиль уплотнительный





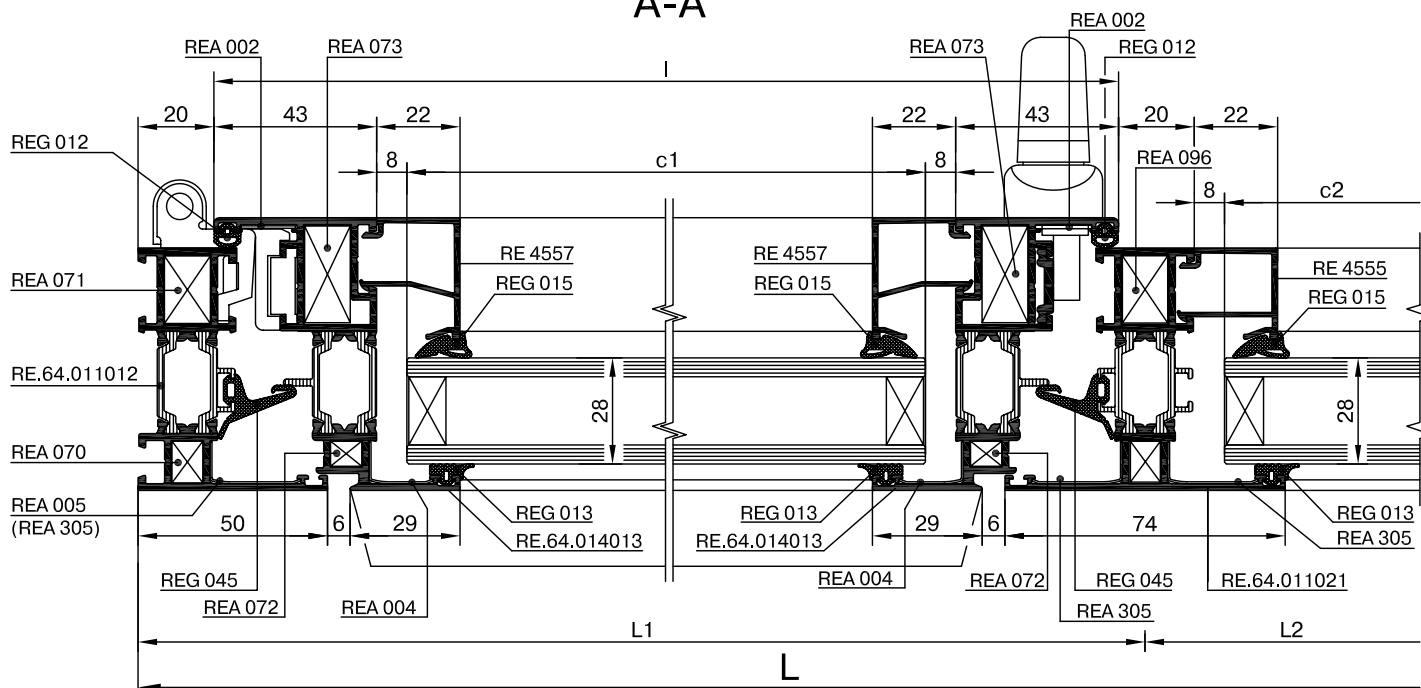









REG 012	2L1+2H-134
REG 013	2L+4H-710
REG 015	2L+4H-710
REG 045	2L1+2H-134

A-A





Примеры конструкций

Аксессуары

REA 001			4
REA 002			4
REA 004			4
REA 005			4
REA 305			4
REA 007			4
REA 008			4
REA 659			8
REA 070			4
REA 071			4
REA 072			4
REA 073			4
REA 096			2
REA 125			4
REA 140	-		4

Заполнение S=28 мм

	c1	I-102
	d1	h-102
	c2	L2-57
	d2	H-68

A-A

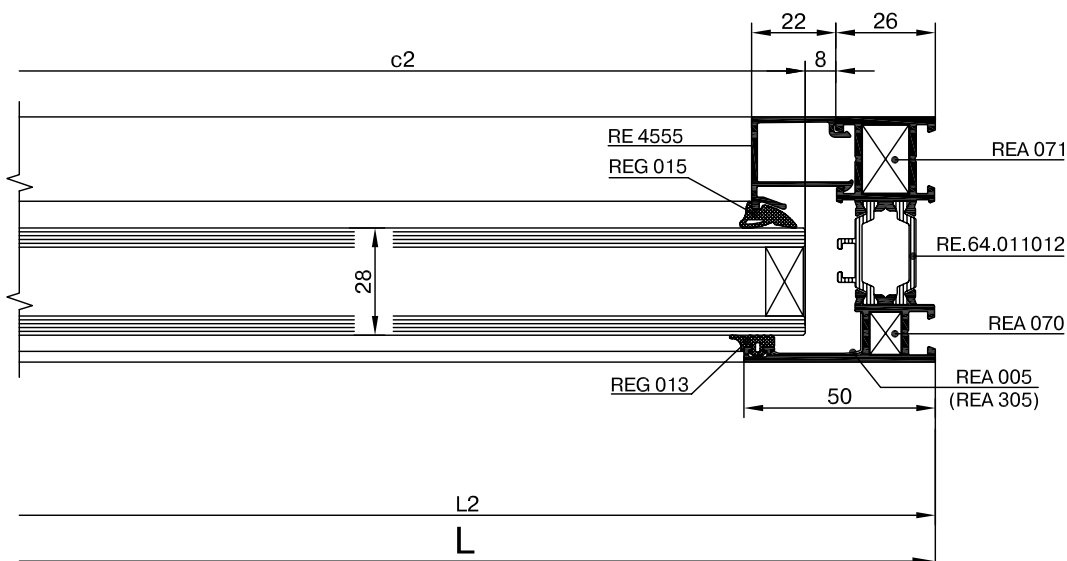

Примеры конструкций

Комбинированное распашное окно

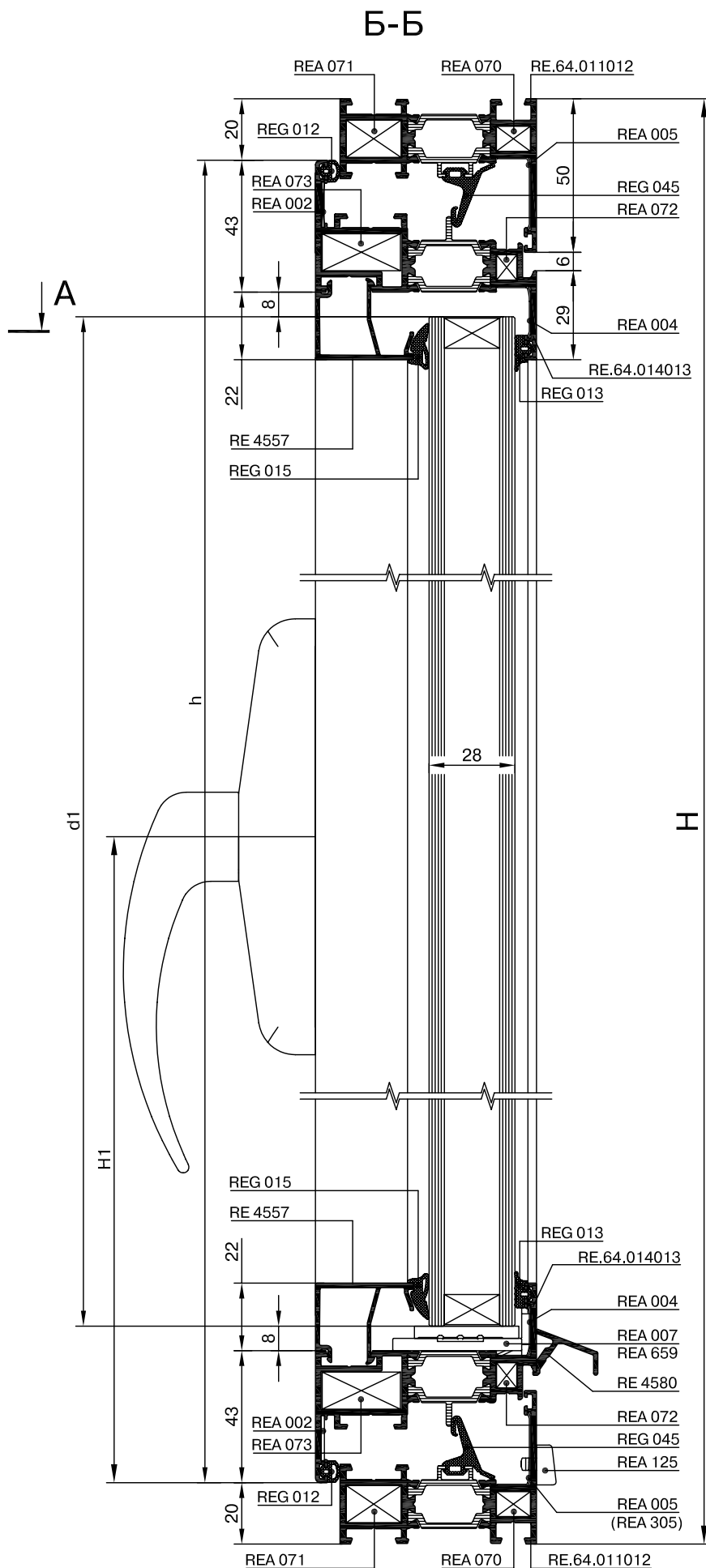
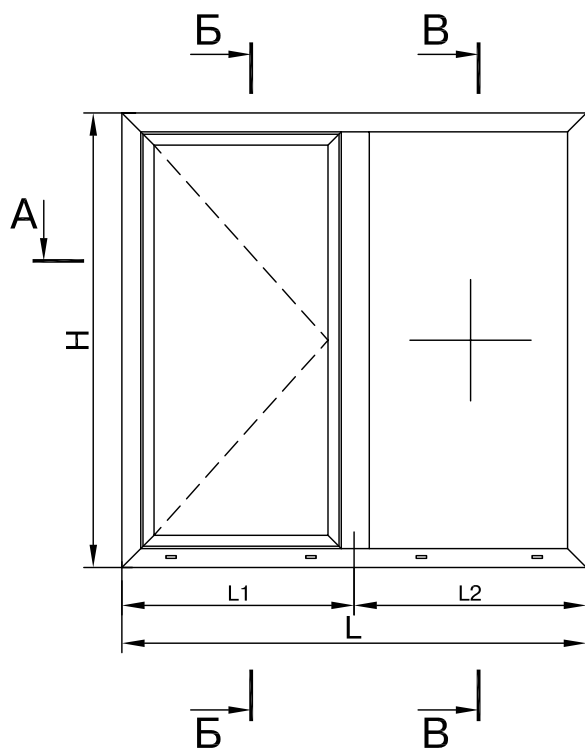

Примеры конструкций

B-B

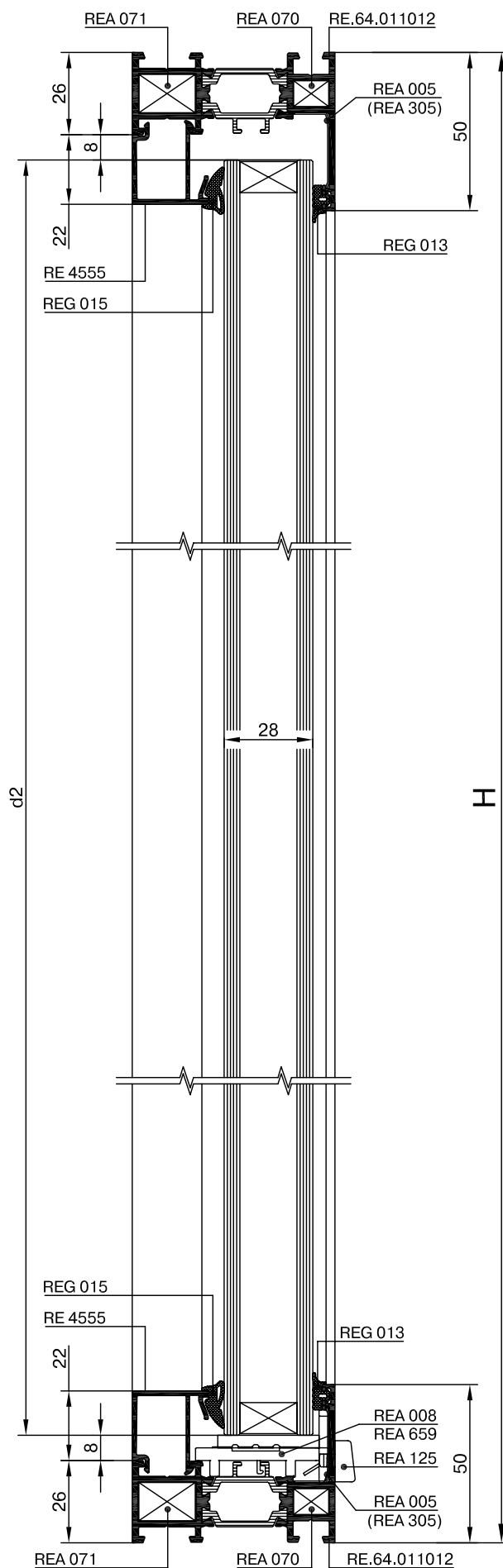

Примеры конструкций

Распашное окно

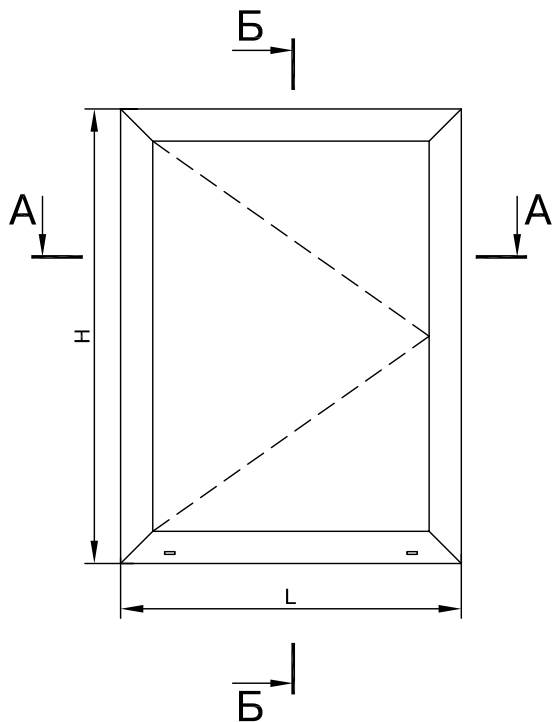

Профили		Размер	Кол.
RE.64.011077		H	2
		L	2
RE.64.076080		h=H-40	2
		l=L-40	2
RE 9200		*	
RE 4565		l-88	2
RE 4565		h-116	2

* - длина и количество тяг выбираются в зависимости от размеров окна и применяемой фурнитуры

Аксессуары

REA 001		4
REA 002		4
REA 307		4
REA 241		4
REA 070		4
REA 071		4
REA 072		4
REA 136		4
REA 125		2

Профиль уплотнительный

REG 001	2L+2H-490
REG 012	2L+2H-160
REG 038	2L+2H-490
REG 045	2L+2H-160

Заполнение S=28 мм

	c	l-96
	d	h-96

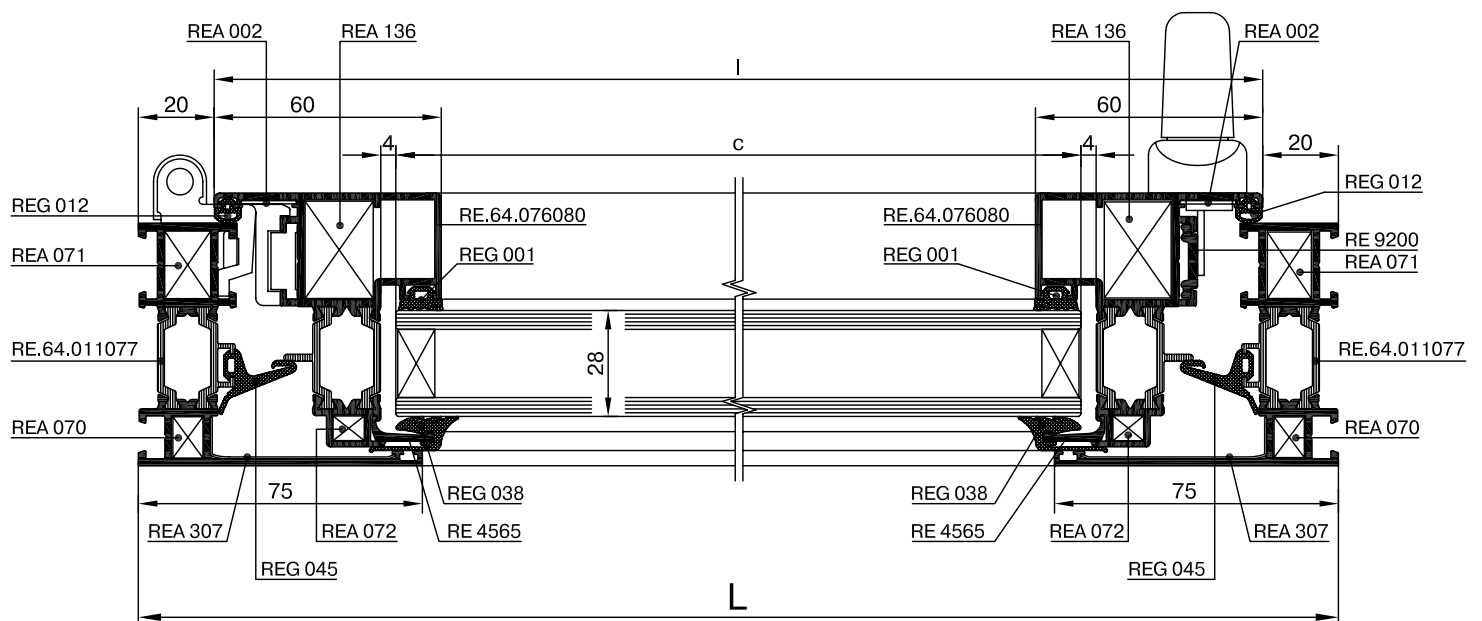

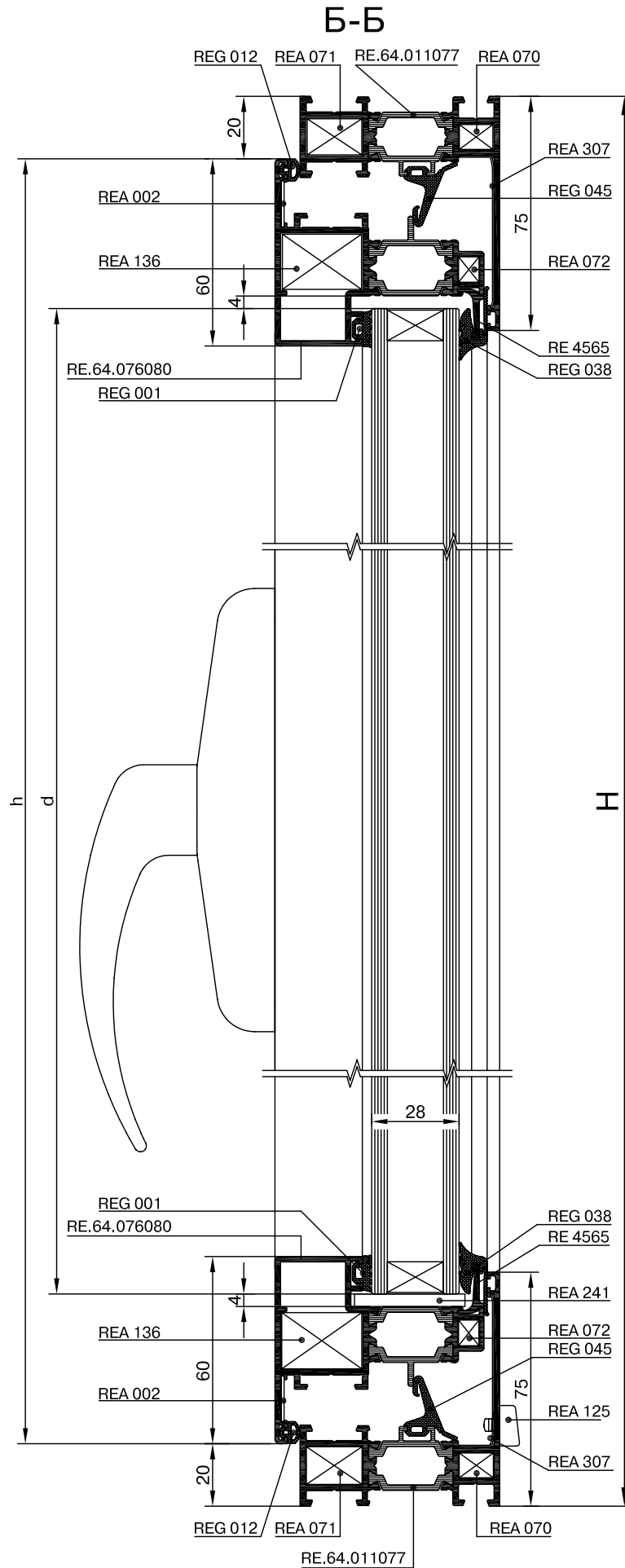

Примеры конструкций

Комбинированное распашное окно

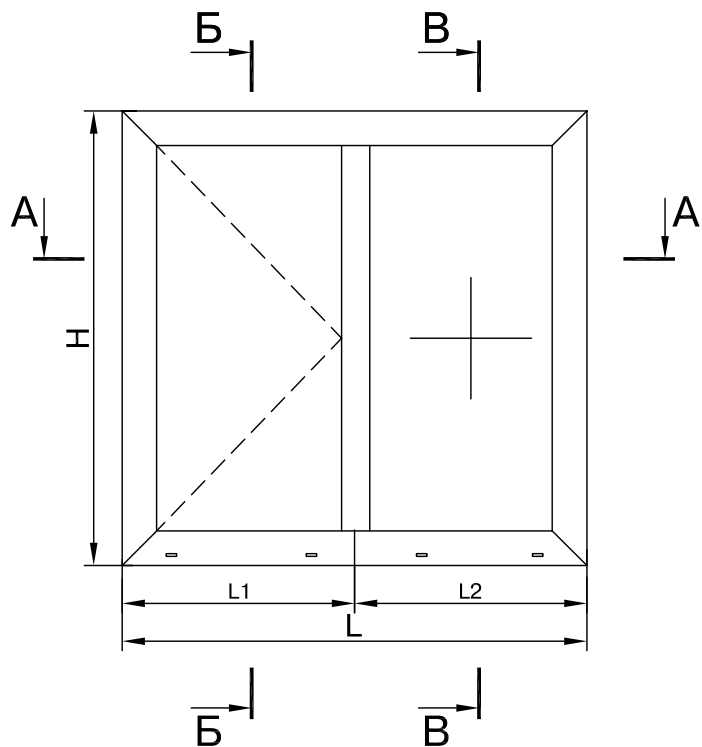

Профили			Размер	Кол.
RE.64.011077			H	2
RE.64.076080			L	2
			h=H-40 l=L1-27	2
RE.64.011104			H-44	1
RE 9200			*	
RE 4555			L2-54	2
RE 4555			H-146	2
RE 4626			L2-39	2
RE 4626			H-102	1

* - длина и количество тяг выбираются в зависимости от размеров окна и применяемой фурнитуры





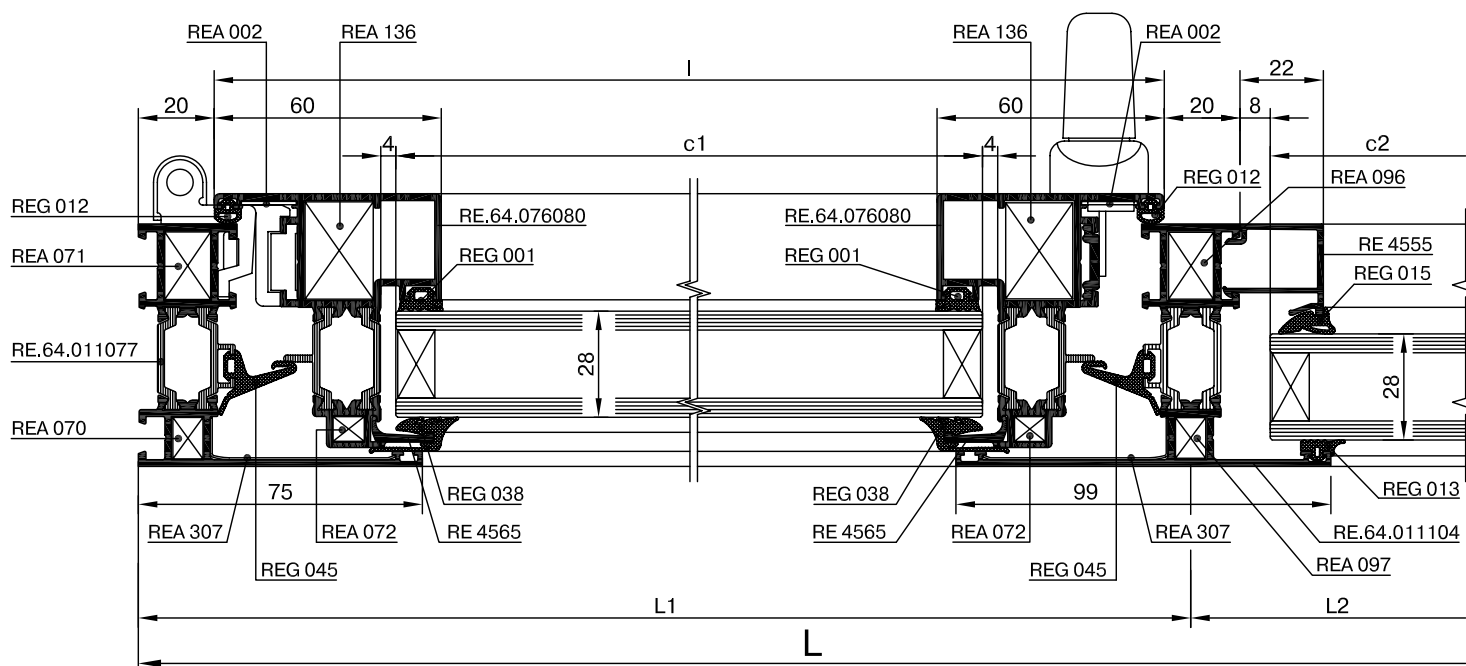



Профиль уплотнительный

REG 001	2L+2H-600
REG 012	2L+2H-160
REG 013	2L+2H-160
REG 015	2L+2H-160
REG 038	2L+2H-600
REG 045	2L+2H-160





Примеры конструкций

Аксессуары

REA 001			4
REA 002			4
REA 307			4
REA 241			4
REA 070			4
REA 071			4
REA 072			4
REA 136			4
REA 125			2

Заполнение S=28 мм

	c1	I-102
	d1	h-102
	c2	L2-80
	d2	H-118

A-A

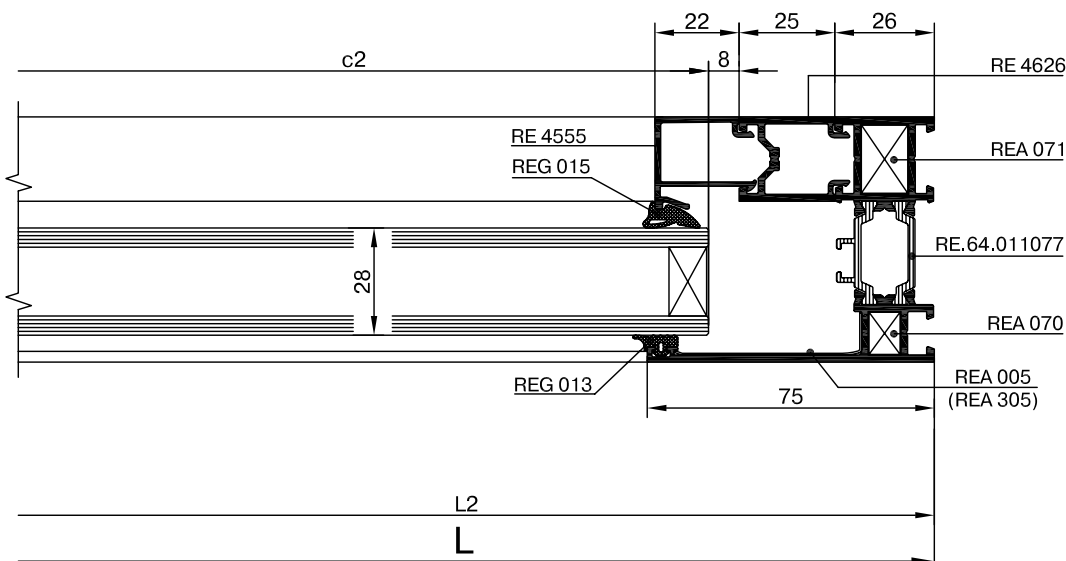

Примеры конструкций

Комбинированное распашное окно

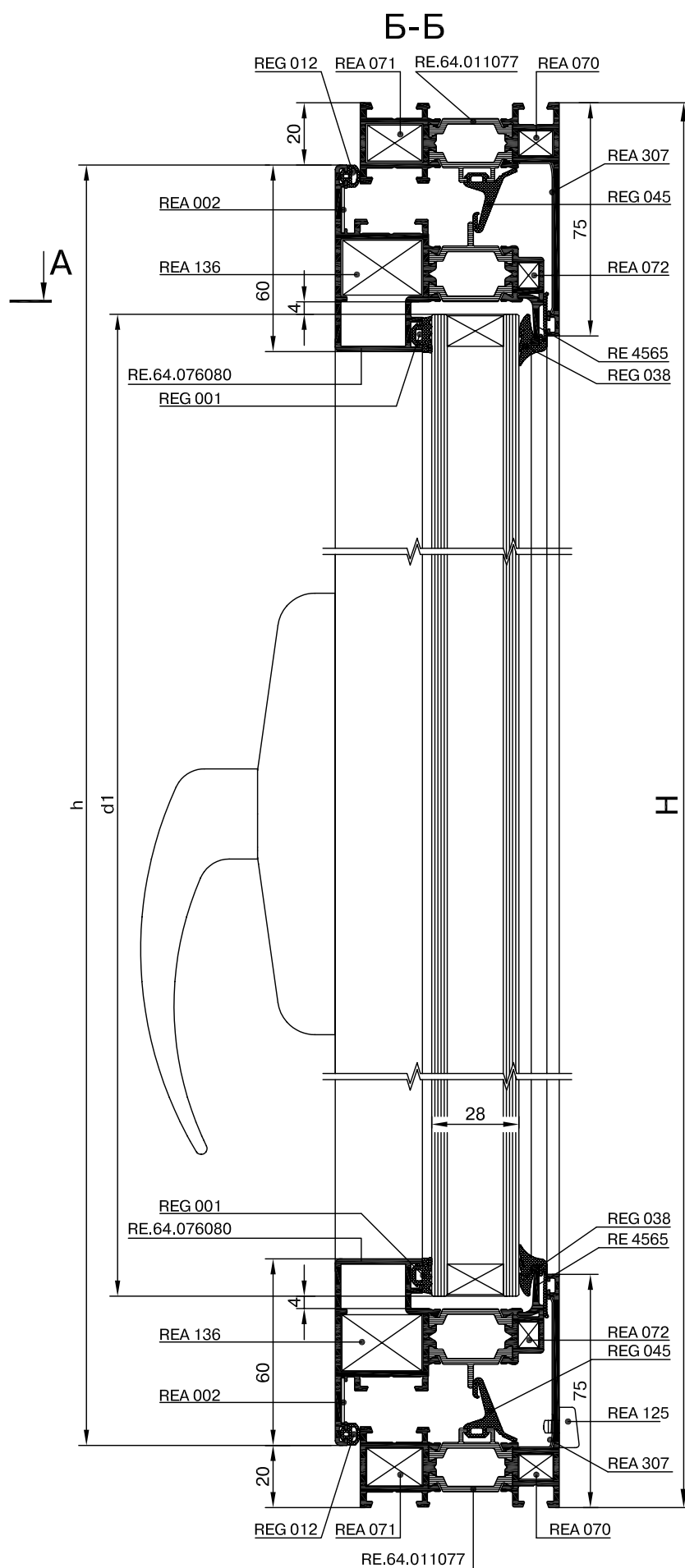
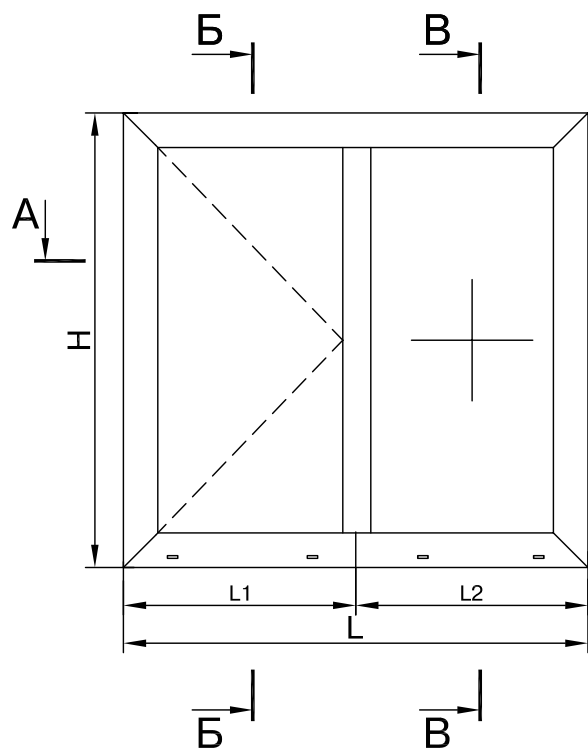

Примеры конструкций

В-В

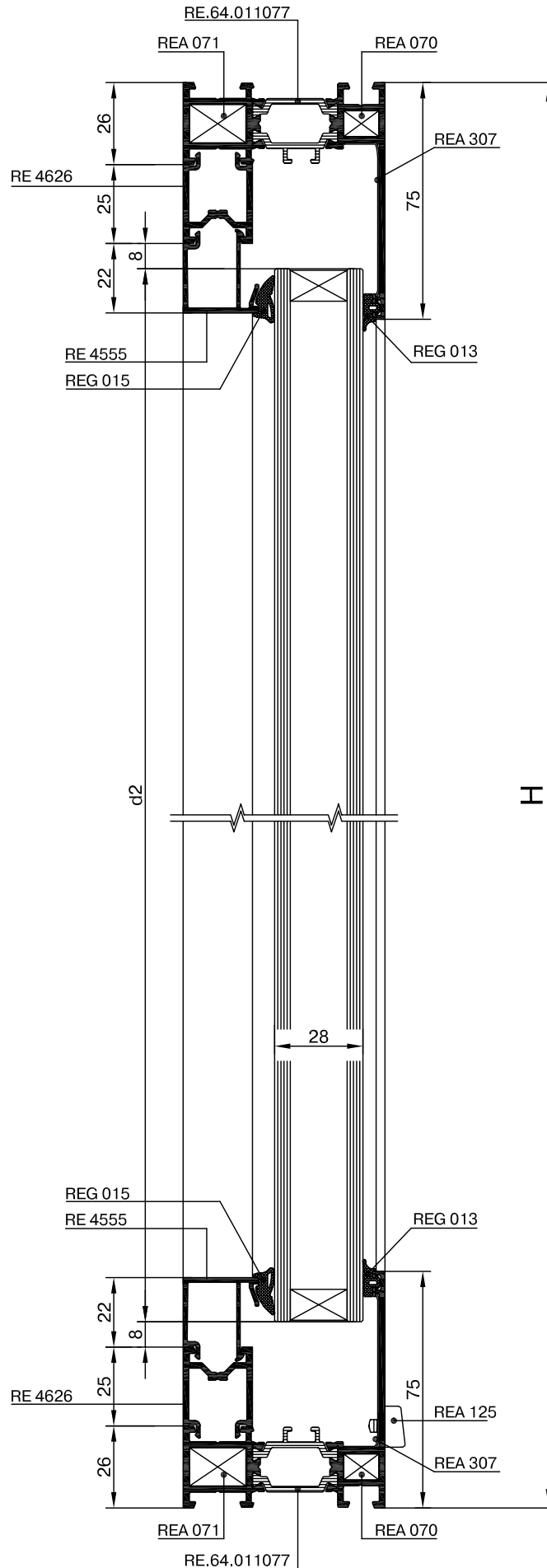

Примеры конструкций

Распашная
однопольная дверь
Открытие - наружу

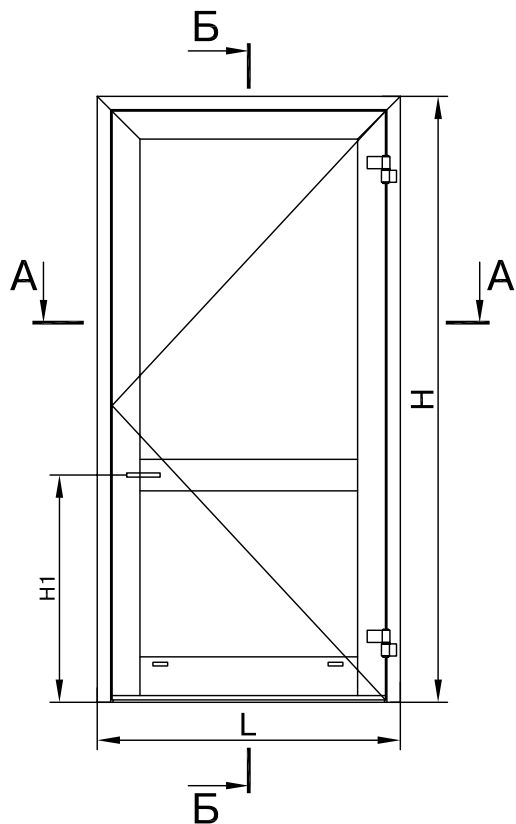

Профили		Размер	Кол.	
RE.64.036037			H	1
			L	1
			H	1
RE.64.038041			H-71	1
			L-98	1
			H-71	1
RE.64.054055		L-226	1	
RE.64.052053		L-226	1	
RE 0050		L-98	1	
RE 0051		L-132	1	
RE.64.042042		L-128	1	
RE 4555		L-234	4	
RE 4555		H1-198	2	
RE 4555		H-H1-189	2	

Профиль уплотнительный

REG 013	4L+2H-1918
REG 015	4L+2H-1918
REG 023	3L+4H-610
REG 034F	L-132

A-A
L

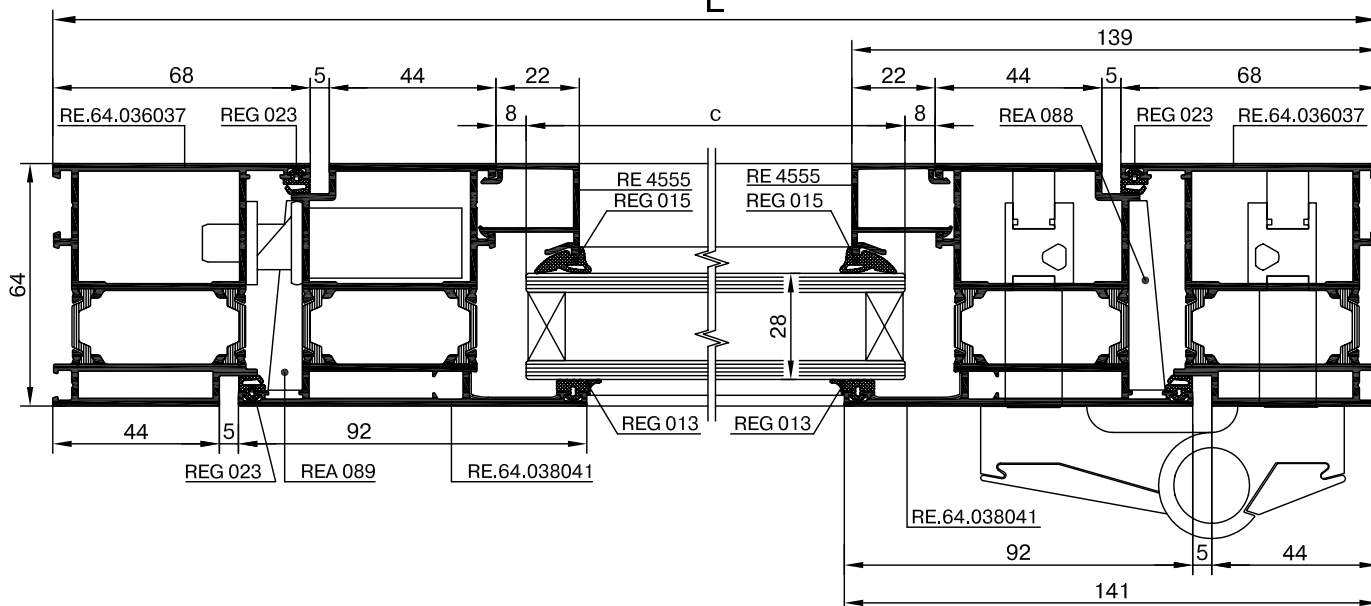

Примеры конструкций

Б-Б

Аксессуары

REA 006			4
REA 289			2
REA 008			8
REA 659			8
REA 088			1
REA 089			1
REA 090			1
REA 091			2
REA 125			2
REA 253			4
REA 254			2
REA 255			2
REA 264			2
REA 265			2
REA 266			2
REA 267			2
REA 140	-		8
REA 129	-		8
1440/F22			1
Нажимной гарнитур	-		1
02526X			1
art.120/15	-		1
art.6070 *			2

Заполнение S=28 мм

	c	L-250
	d1	H-H1-161
	c	L-250
	d2	H1-170

* - количество и тип петель выбираются в зависимости от массы створки и применяемости двери

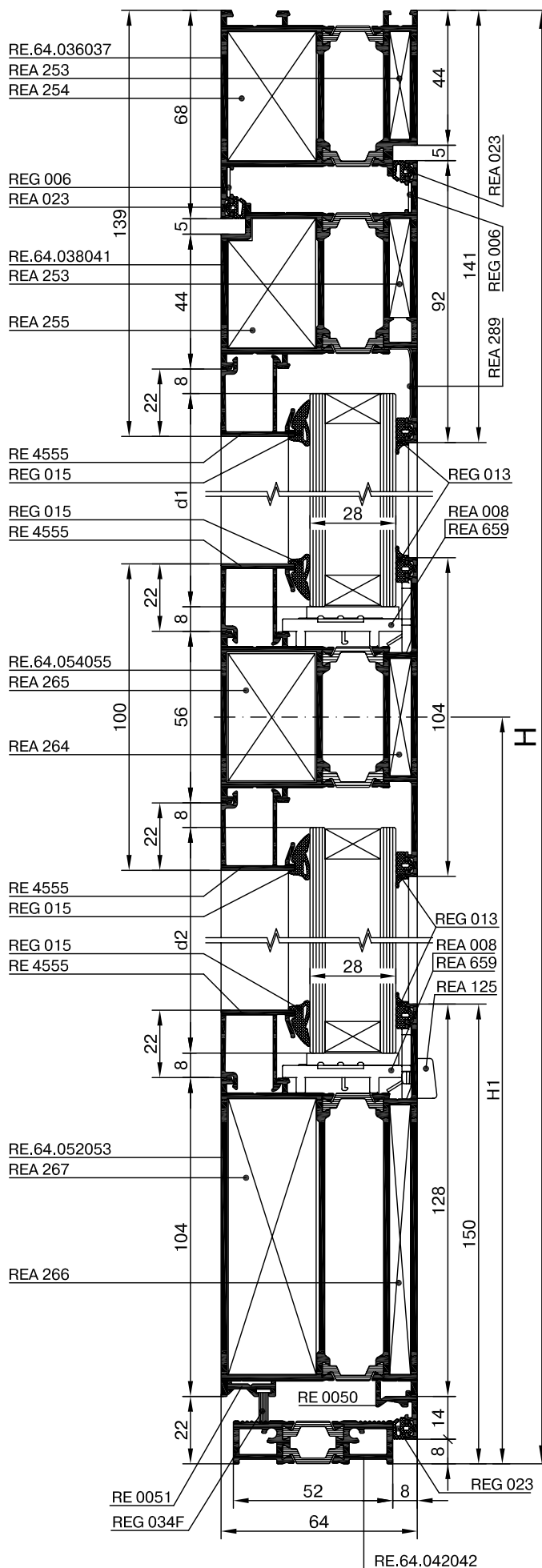

Примеры конструкций

Распашная
однопольная дверь
Открытие - внутрь

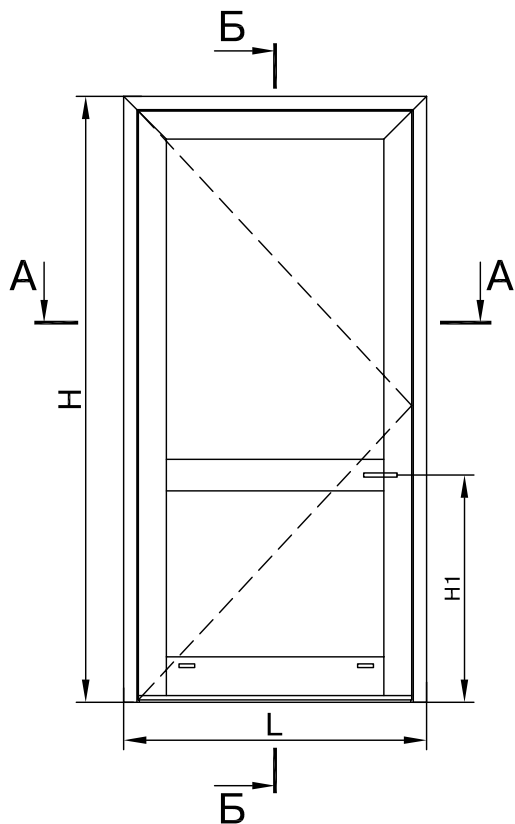

Профили		Размер	Кол.	
RE.64.038039			H	1
			L	1
			H	1
RE.64.036040			H-71	1
			L-98	1
			H-71	1
RE.64.054055			L-226	1
RE.64.052053			L-226	1
RE 0050			L-98	1
RE 0051			L-132	1
RE.64.042042			L-128	1
RE 4555			L-234	4
RE 4555			H1-198	2
RE 4555			H-H1-189	2

Профиль уплотнительный

REG 013	4L+2H-1918
REG 015	4L+2H-1918
REG 023	3L+4H-610
REG 034F	L-132

A-A

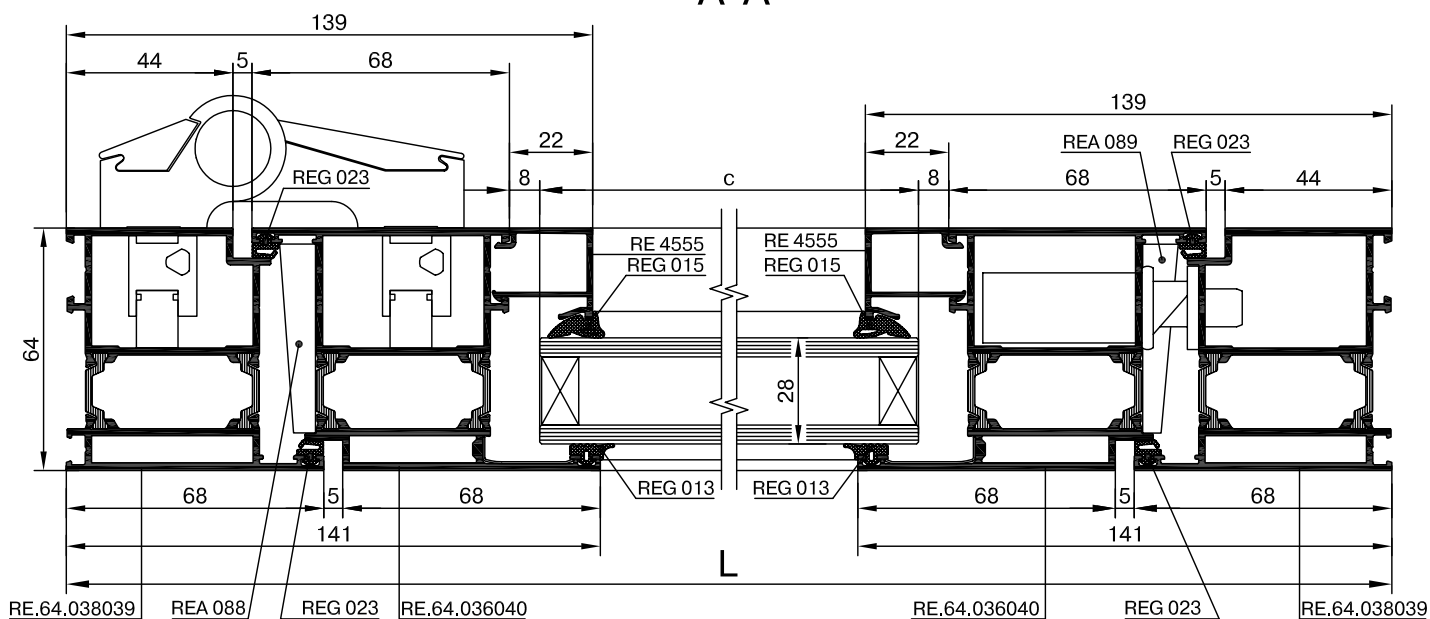

Примеры конструкций

Б-Б

Аксессуары

REA 006			4
REA 289			2
REA 008			8
REA 659			8
REA 088			1
REA 089			1
REA 090			1
REA 091			2
REA 125			2
REA 251			2
REA 252			2
REA 253			2
REA 254			2
REA 264			2
REA 265			2
REA 266			2
REA 267			2
REA 140	-		8
REA 129	-		8
1440/F22			1
Нажимной гарнитур	-		1
02526X			1
art.120/15	-		1
art.6070 *			2

Заполнение S=28 мм

	c	L-250
	d1	H-H1-161
	c	L-250
	d2	H1-170

* - количество и тип петель выбираются в зависимости от массы створки и применяемости двери

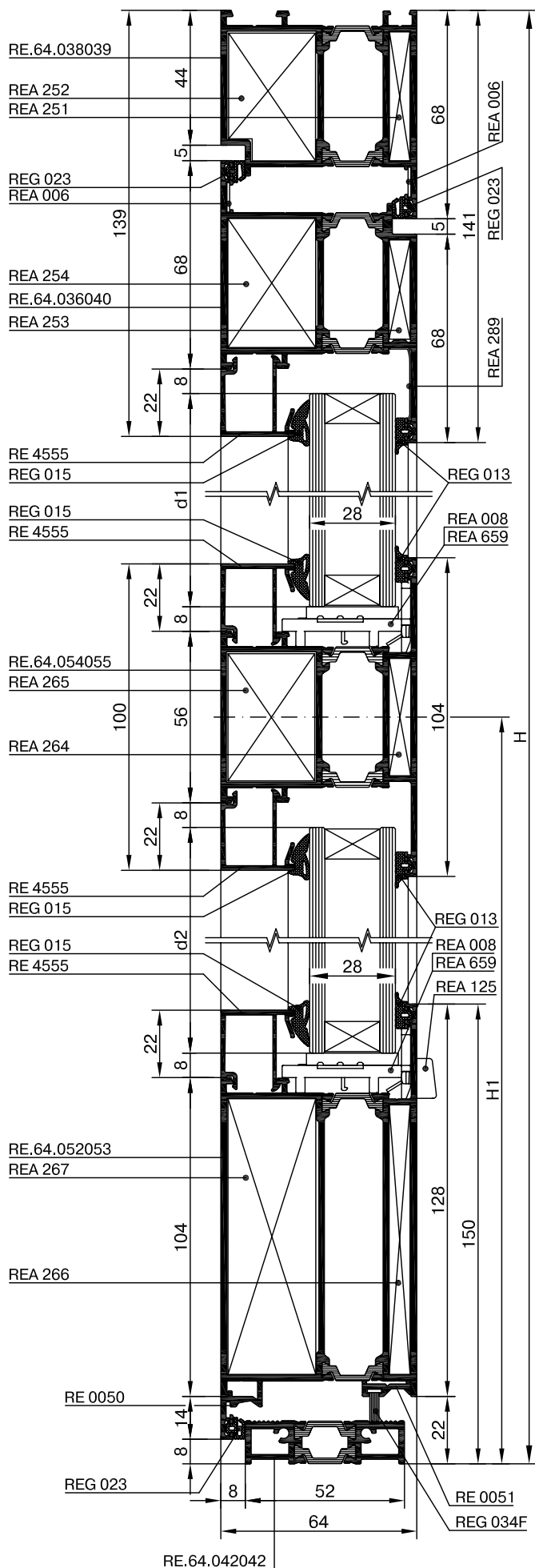

Примеры конструкций

Распашная двупольная
дверь
Открытие - наружу

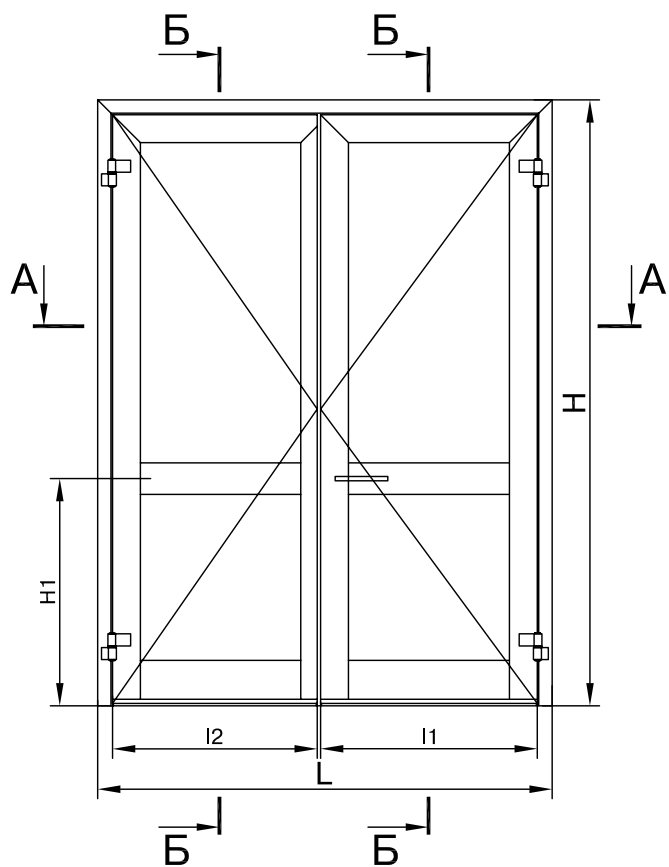

Профили		Размер	Кол.	
RE.64.036037			H	1
			L	1
			H	1
RE.64.036040			H-71	1
			H-71	1
RE.64.038041			H-71	2
			$l1=(L-79)/2$	1
			$l2=L-l1-103$	1
			H-71	1
RE.64.054055			l1-128	1
			l2-104	1
RE.64.052053			l1-128	1
			l2-104	1
RE 0050			l1	1
			l1	1
RE 0051			l1-136	1
			l2-112	1
RE.64.042042			L-128	1
RE 4555			l1-136	4
			l2-112	4
RE 4555			H1-198	4
RE 4555			H-H1-189	4

Профиль уплотнительный

REG 013	4L+4H-3368
REG 015	4L+4H-3368
REG 023	3L+6H-762
REG 034F	L-147

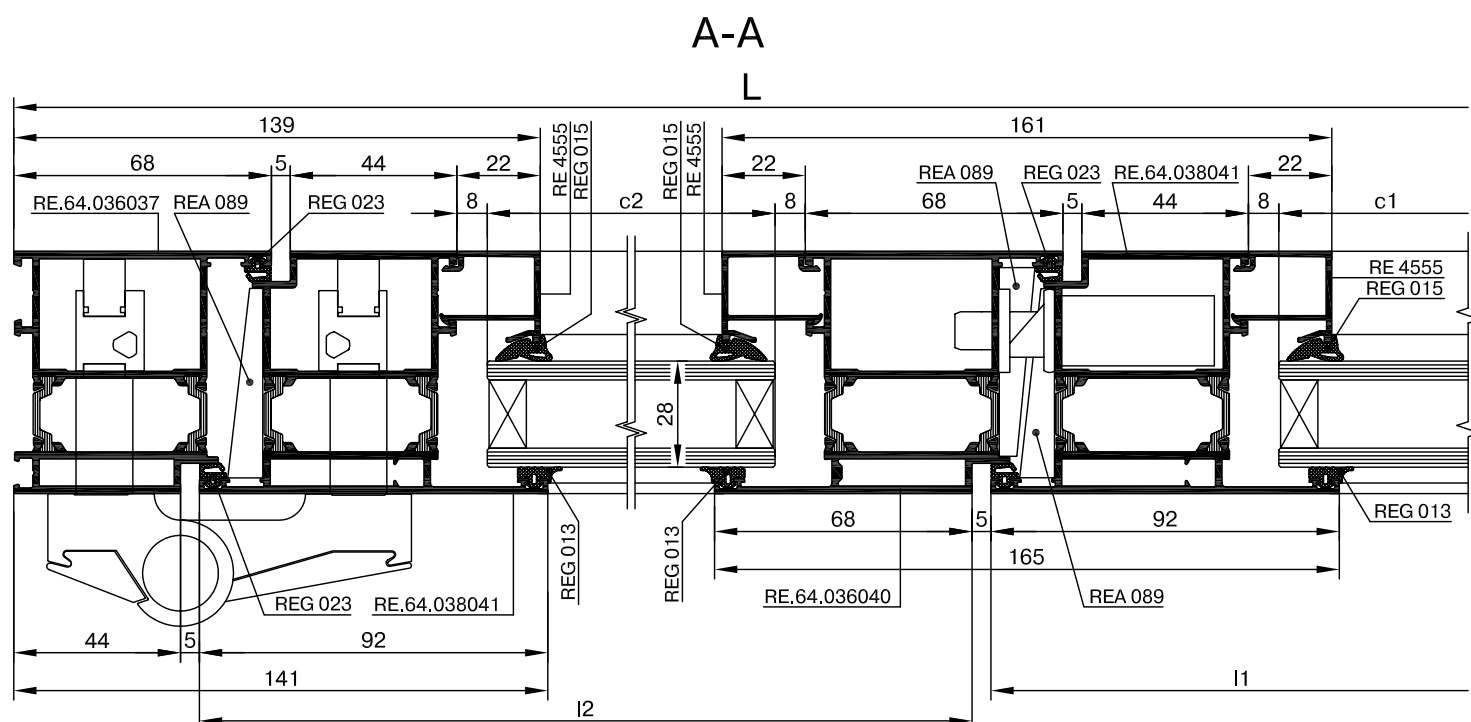

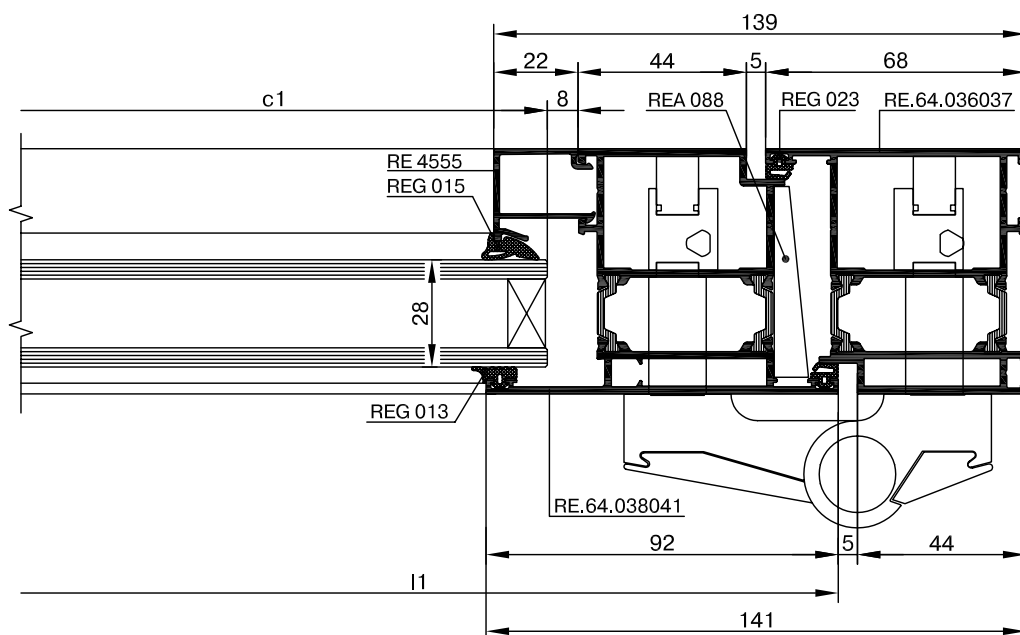





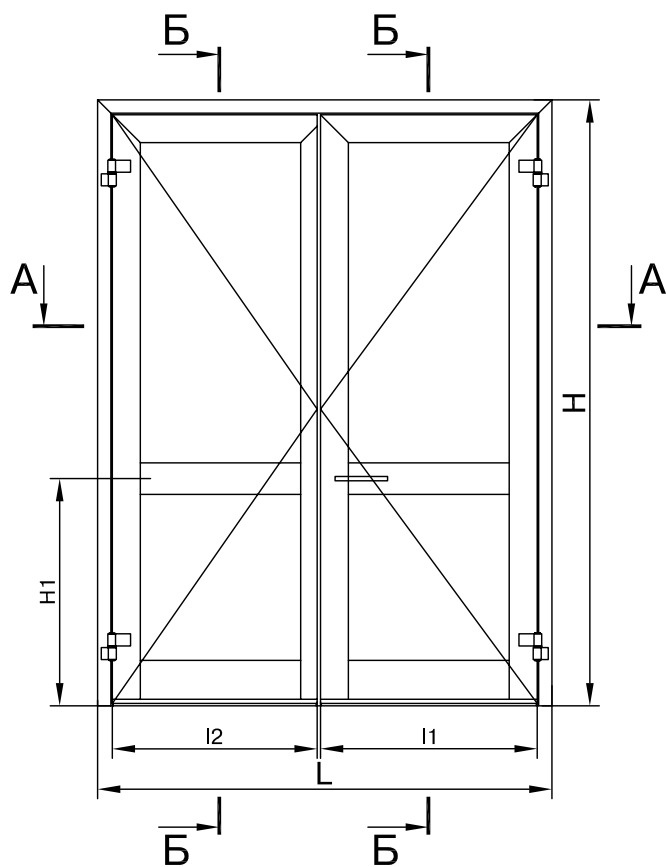















Примеры конструкций

Распашная двупольная
дверь
Открытие - наружу







Аксессуары

REA 006			6
REA 289			4
REA 008			12
REA 659			12
REA 086			1
REA 088			1
REA 089			3
REA 090			1
REA 091			2
REA 125			4
REA 253			6
REA 254			2
REA 255			4
REA 264			4
REA 265			4
REA 266			4
REA 267			4
REA 140	-		16
REA 129	-		16
1440/F22			1
Нажимной гарнитур	-		1
02526X			1
art.120/15	-		1
art.6070 **			4

* - для левого исполнения - REA 087

** - количество и тип петель выбираются в зависимости от массы створки и применяемости двери

Заполнение S=28 мм

	c1	I1-152
	d1	H-H1-161
	c1	I1-152
	d2	H1-170
	c2	I2-128
	d1	H-H1-161
	c2	I2-128
	d2	H1-170

Примеры конструкций

Б-Б

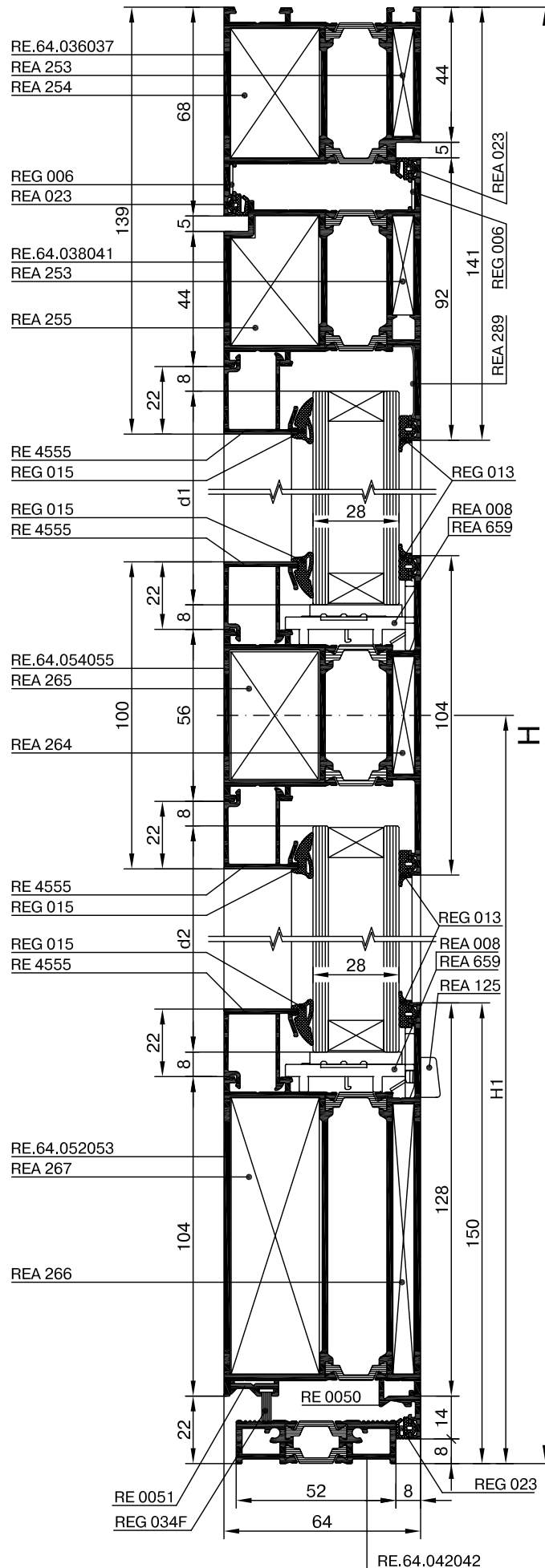

Пример расчета
верхнеподвесного окна
для фасада
с открыванием наружу

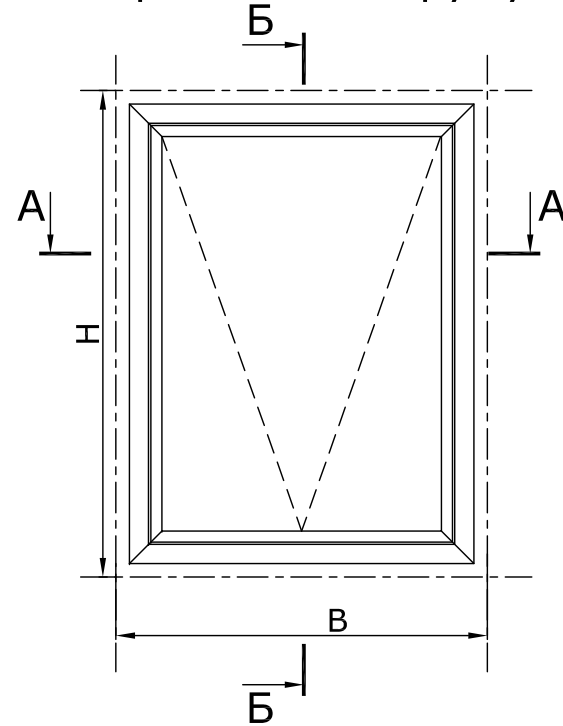

B-шаг стоек, мм
H-шаг ригелей, мм

Профили		Размер, мм	Кол.
RE.64.108109		B-24	2
RE.64.081083		H-24	2
RE.64.081083		H-106	2
RE.64.081083		B-106	2
RE 9226		*	
RE 4557		B-240	2
RE 4557		H-285	2
Аксессуары			
REA 002			8
REA 003			4
REA 004			4
REA 007			2
REA 028			2
REA 035			2
REA 070			4
REA 125			2
REA 138			4
REA 139			4
REA 422			4
REA 659			2
Уплотнители резиновые			
REG 012		$2(B-106)+2(H-106)+2(B-150)+2(H-150)$	
REG 013		$2(B-268)+2(H-268)$	
REG 015		$2(B-260)+2(H-260)$	
REG 045		$2(B-122.5)+2(H-122.5)$	
REG 067		$2(B-50)+2(H-50)$	
Заполнение S=28 мм			
	b	$b=B-256$	
	h	$h=H-256$	

* - длина и количество тяг выбираются в зависимости от размеров окна и применяемой фурнитуры

Верхнеподвесная створка

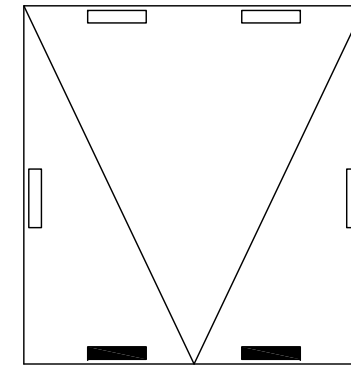

Расстояние от угла стеклопакета до середины опоры 150мм

- Несущая опора под стеклопакет (REA 007)
- Дистанционная опора под стеклопакет

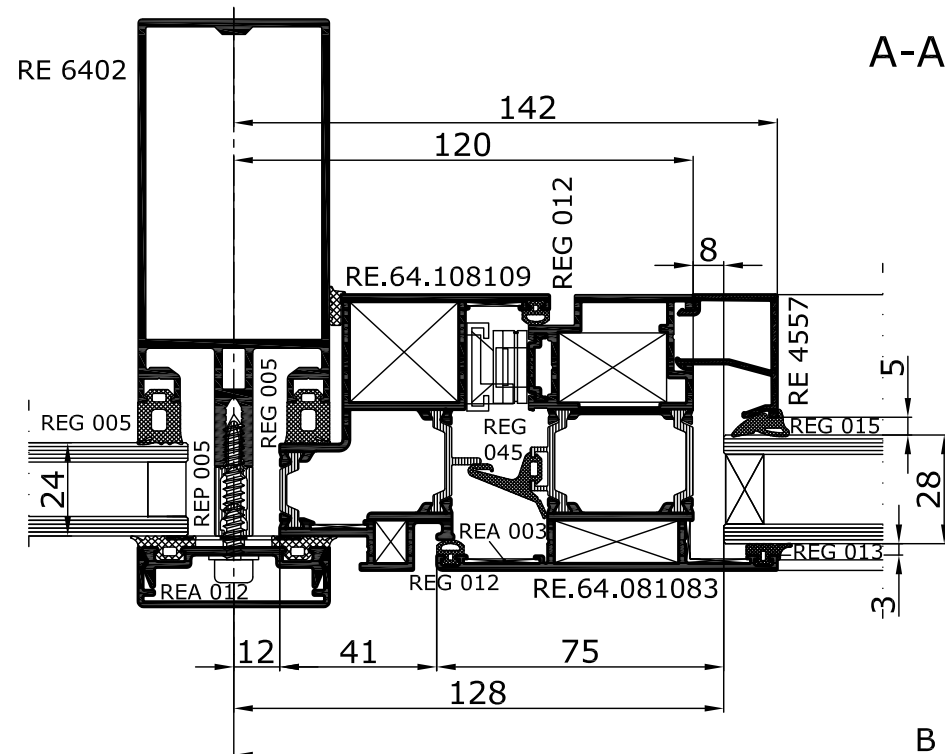

A-A

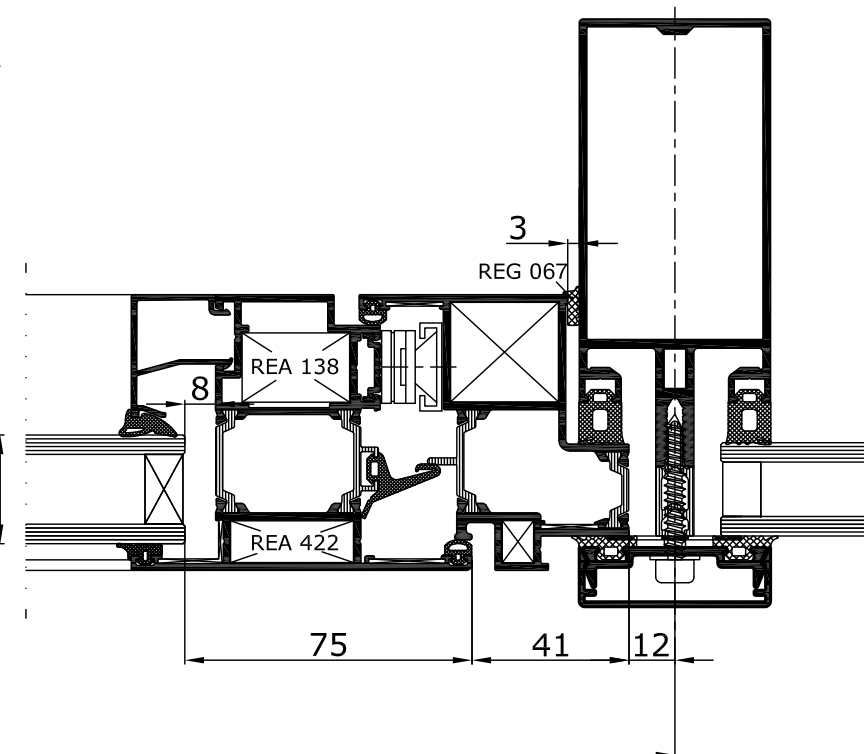

B

паз для установки REA 125

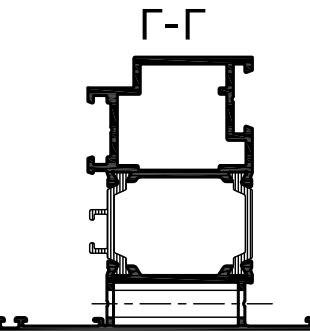
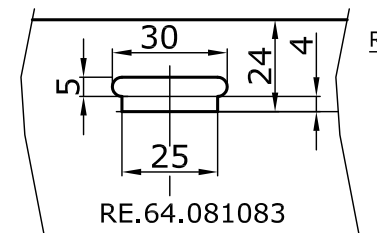

G-G

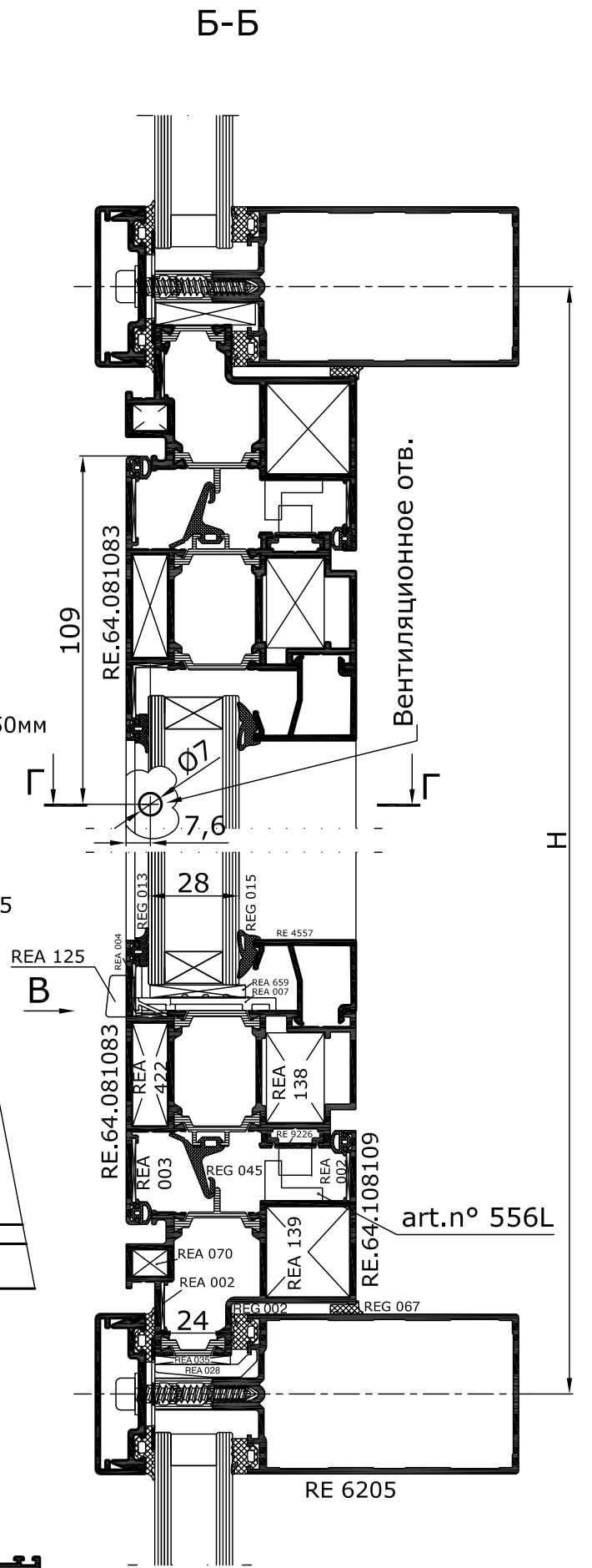

B-B

Вентиляционное отв.

art.n° 556L

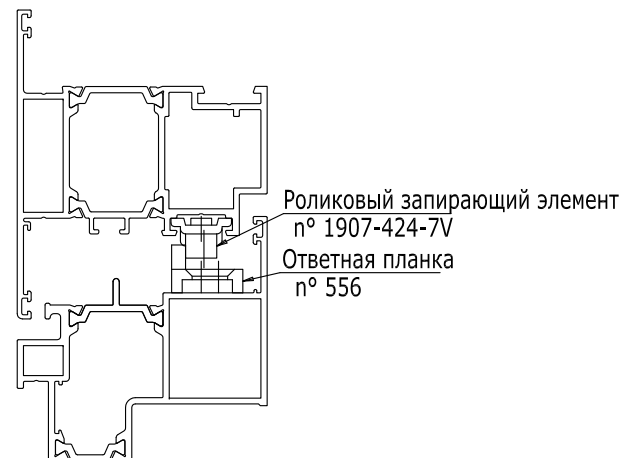
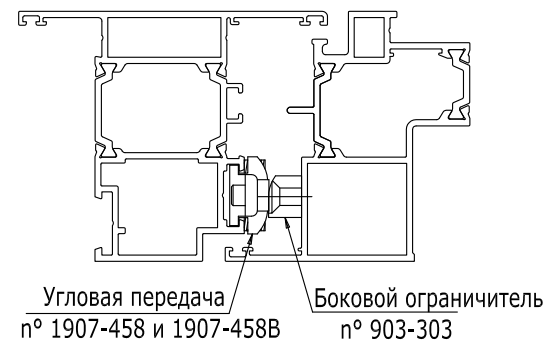
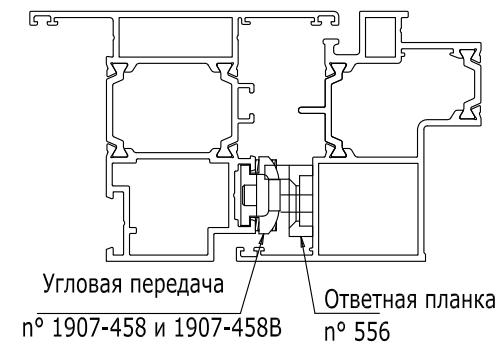

К сборке рамы из профиля RE.64.108109

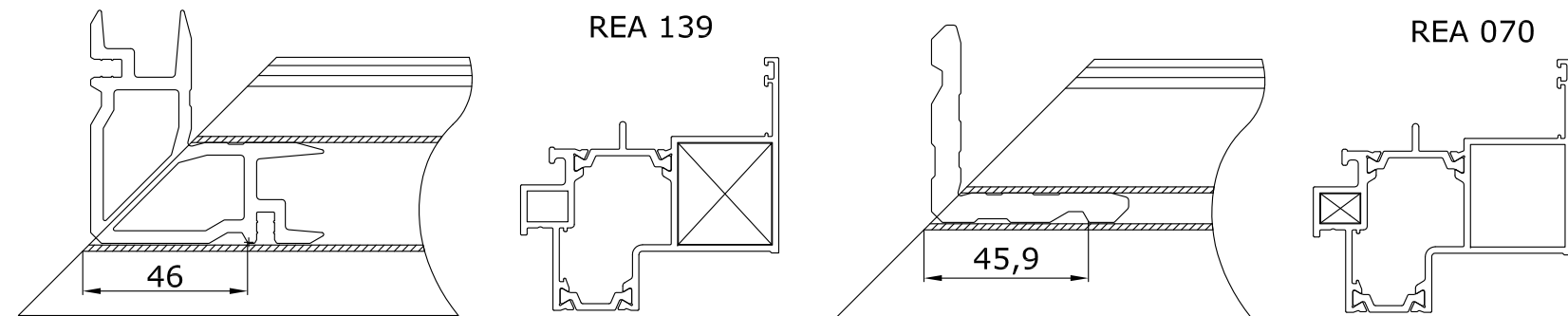

К сборке створки из профиля RE.64.081083

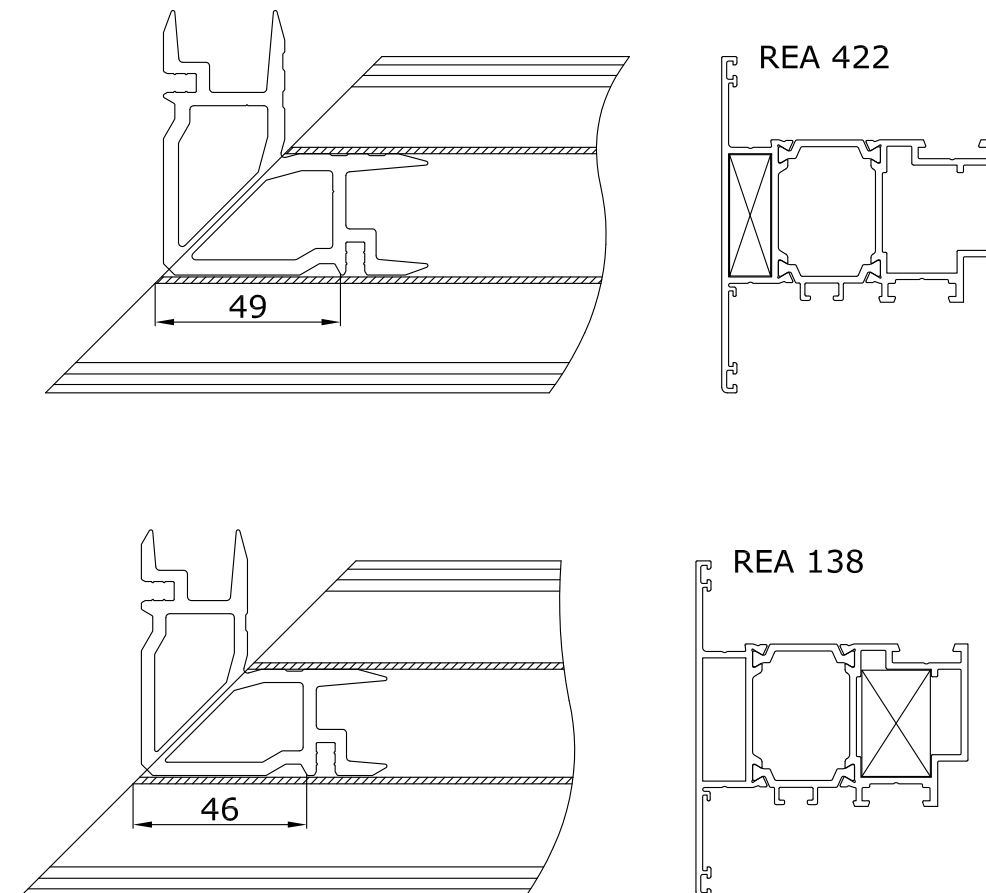

Пример расчета
окна со створкой
из профиля RE 64.072033
с поворотно-откидным
открыванием

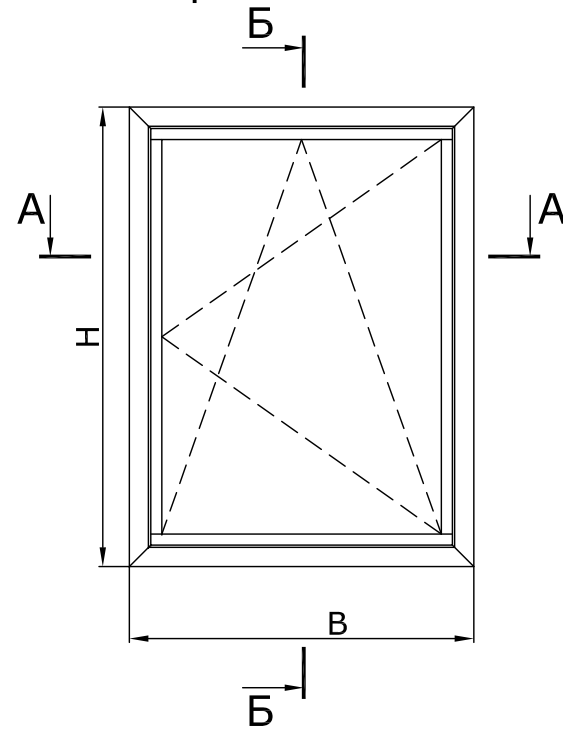

B-ширина оконного блока, мм
H-высота оконного блока, мм

Профили			Размер, мм	Кол.
RE.64.072033			B-60	2
			H-60	2
RE.64.015018			B	2
			H	2
Тяги *				
RE 4557			B-166	2
RE 4557			H-210	2
Аксессуары				
REA 001				4
REA 002				4
REA 004				4
REA 005				4
REA 007				4
REA 074				4
REA 075				4
REA 083				4
REA 137				4
Уплотнители резиновые				
REG 012			$2(B-60)+2(H-60)$	
REG 013			$2(B-192)+2(H-192)$	
REG 015**			$2(B-186)+2(H-186)$	
REG 045***			$2(B-170)+2(H-170)$	
Заполнение S=28 мм				
			$b=B-182$	
			$h=H-182$	

* - длина и количество тяг выбираются в зависимости от размеров створки и применяемой фурнитуры
 ** - таблица остекления для створки шириной 72 мм (стр.7.03)
 *** - с учетом резинового уголка REA 001

поворотно-откидная
створка

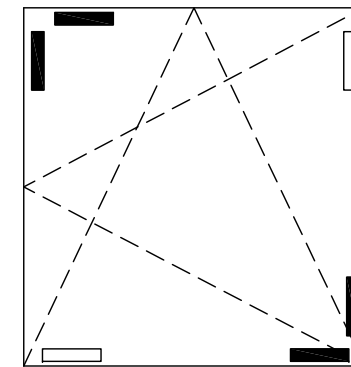

Расстояние от угла стеклопакета до середины опоры 150мм

- Несущая опора под стеклопакет (REA 007)
- Дистанционная опора под стеклопакет

Б-Б

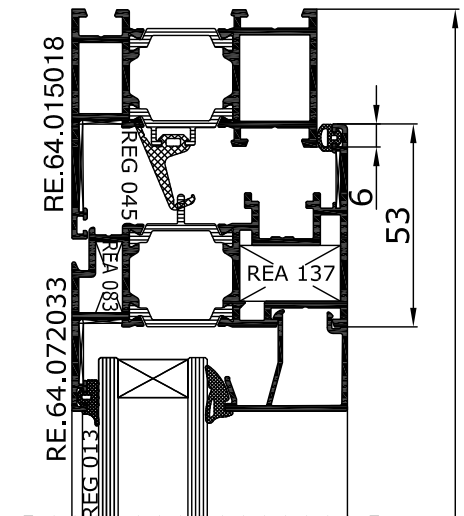

H

A-A

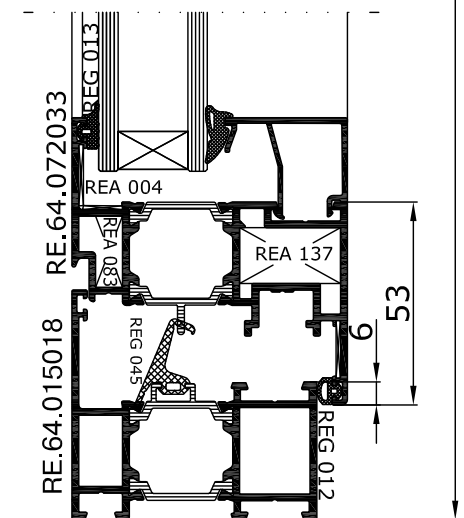
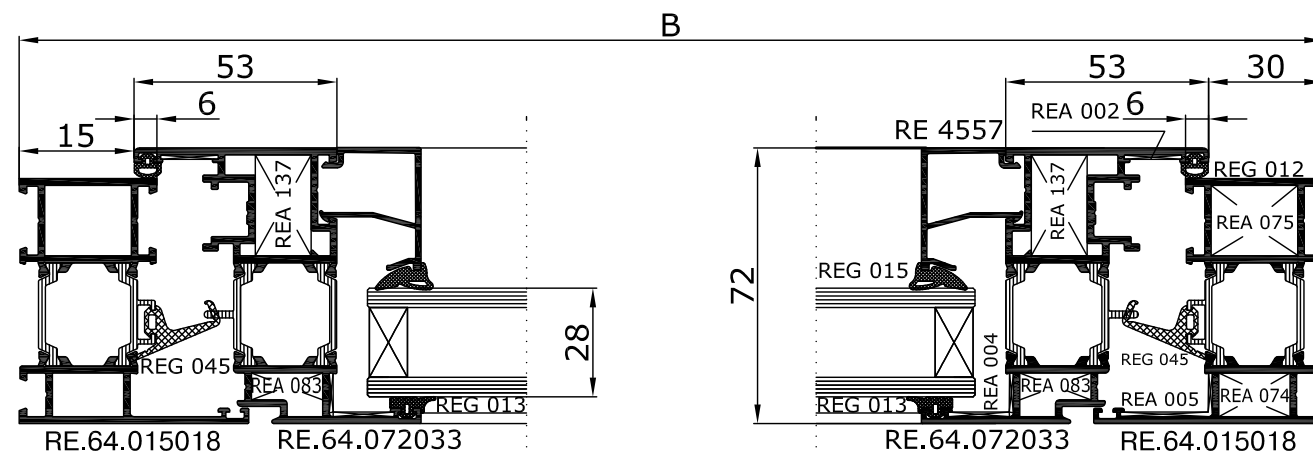

Обработка профиля створки RE.64.072033

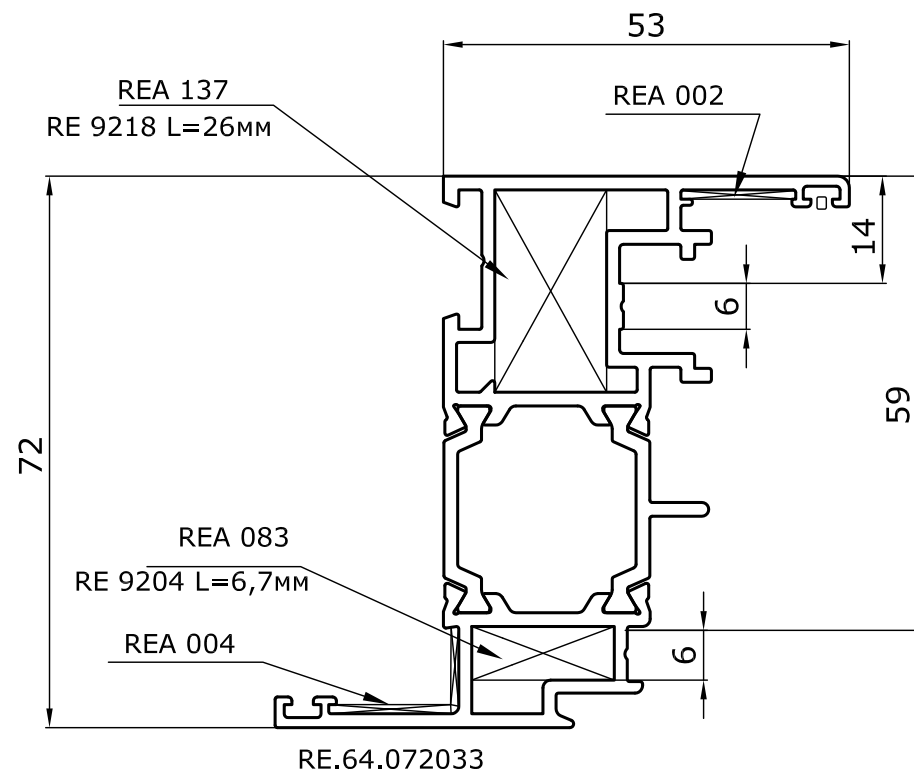

К сборке рамы из профиля RE.64.072033

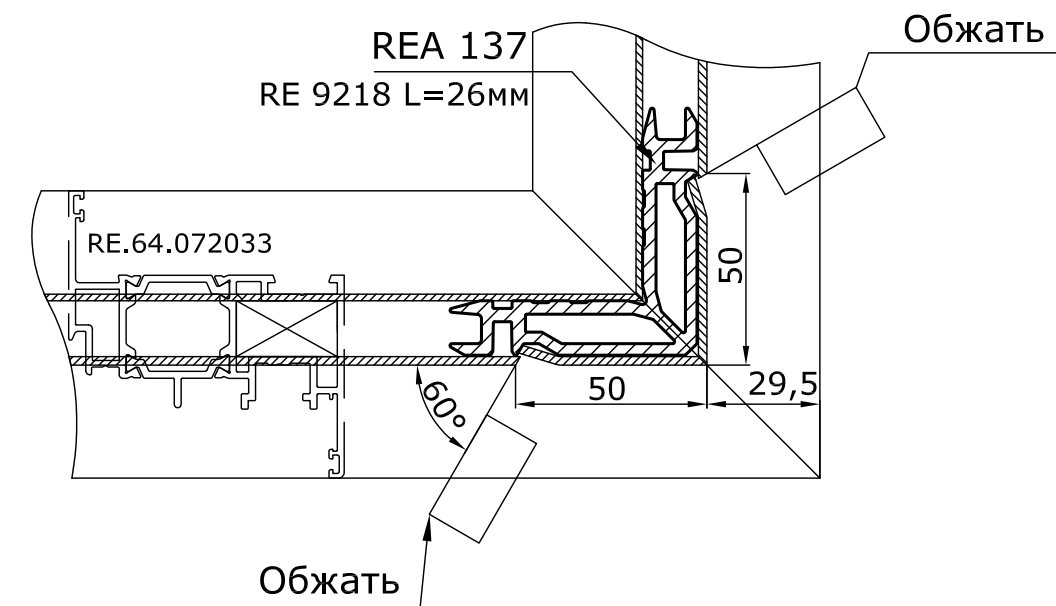
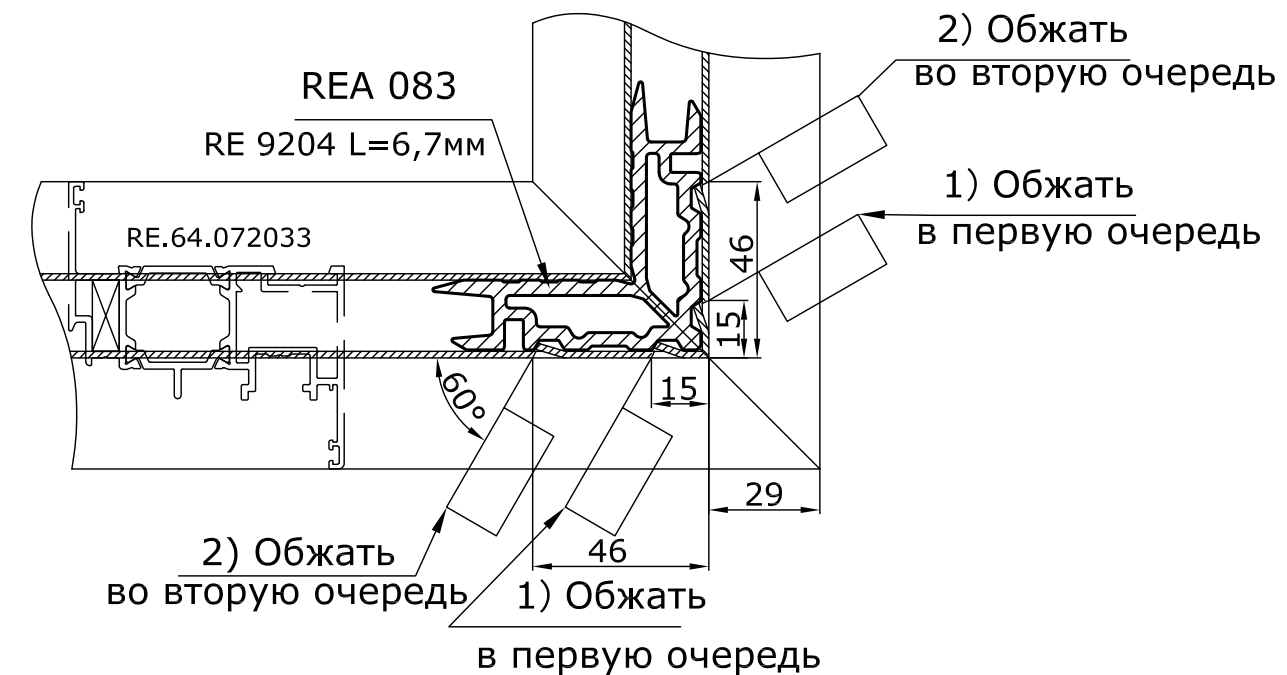

1. При склеивании углов использовать двухкомпонентный клей Cosmofen DUO. Однородное смешивание в статической трубке. Пистолет-дозатор Cosmofen HDP 900.
2. Для быстрой очистки окрашенных и анодированных профилей, а именно для удаления остатков клея, для финишной и текущей очистки использовать очиститель Cosmofen 60.

Комплектация фурнитурой Siegenia Aubi **SIEGENIA AUBI**

ФУРНИТУРА FAVORIT Si-line
 ДЛЯ ПЛАСТИКОВЫХ ПОВОРОТНО-ОТКИДНЫХ ОКОН

FAVORIT SI-LINE 3/23
 FAVORIT SI-LINE 3/23 БАЗОВАЯ БЕЗОПАСНОСТЬ

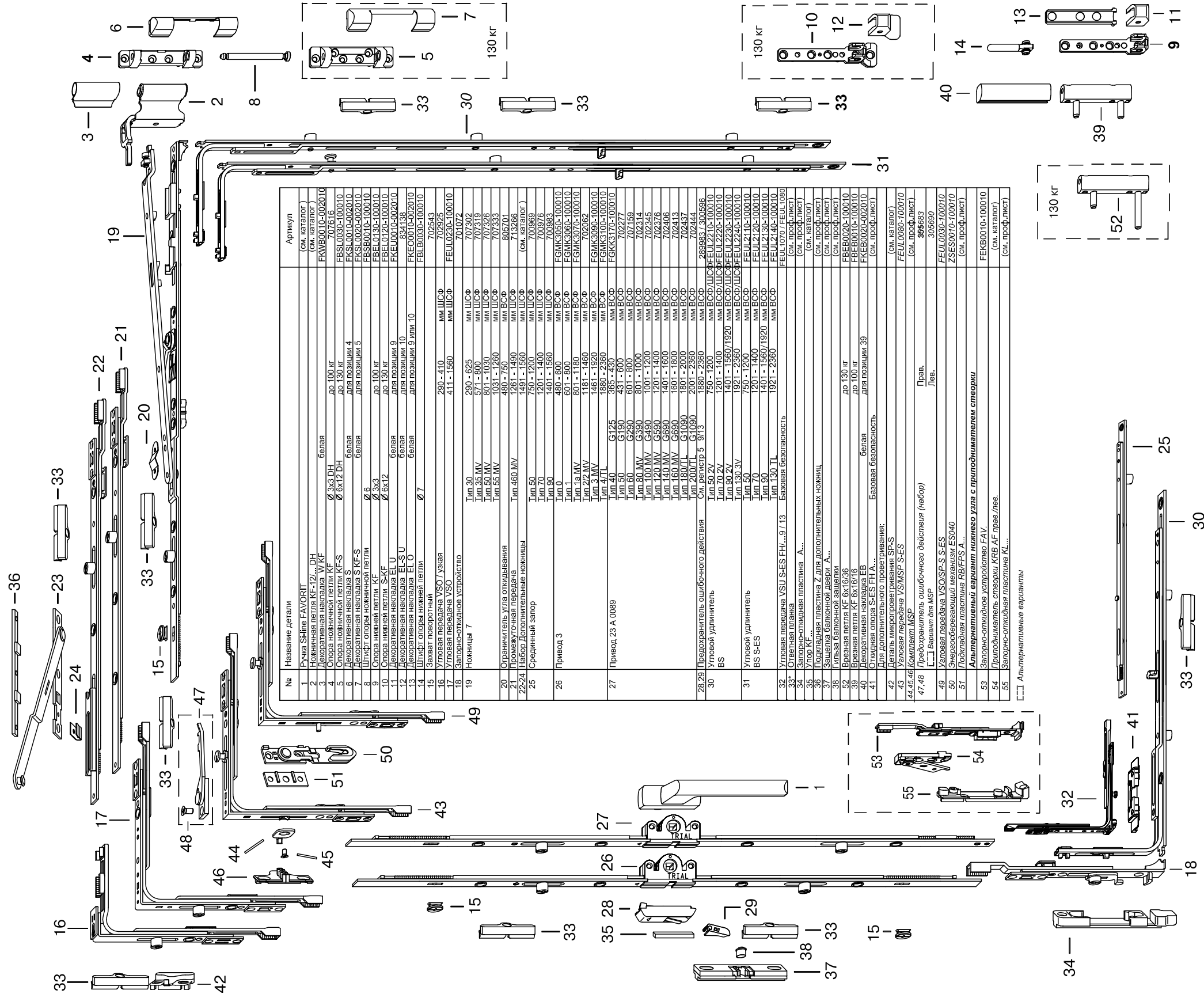

№	Наименование детали	Артикул (см. каталог)
1	Ручка Style FAVORIT	FKM90010-002010
2	Ножничная петля KF-12L, DH	707616
3	Декоративная накладка W KF	FBSL0030-100010
4	Опора ножничной петли KF	FKSL0010-002010
5	Опора ножничной петли KF-S	FKSL0020-002010
6	Декоративная накладка S	FBSB0010-100010
7	Декоративная накладка S KF-S	FBSL0130-100010
8	Штифт опоры ножничной петли	FBELO120-100010
9	Опора нижней петли KF	FBELO130-100010
10	Опора нижней петли S-KF	FBELO120-100010
11	Декоративная накладка L U	FBELO120-100010
12	Декоративная накладка E L S U	FBELO120-100010
13	Декоративная накладка E L O	FBELO120-100010
14	Штифт опоры нижней петли	FKE0010-002010
15	Захват поворотный	FEBL0030-100010
16	Угловая передача VSO / укая	702543
17	Угловая передача VSO	FEUL0230-100010
18	Запорно-откидное устройство	701072
19	Ножница 7	707302
	Тип 30	707319
	Тип 35 MV	707328
	Тип 50 MV	707333
	Тип 55 MV	805701
20	Ограничитель угла откидывания	713266
21	Промежуточная передача	700569
22-24	Набор Дополнительных ножицы	700569
25	Срединный запор	700569
	Тип 50	700569
	Тип 60	700569
	Тип 90	700569
26	Привод 3	FGMK3050-100010
	Тип 1	FGMK3060-100010
	Тип 1a MV	FGMK3070-100010
	Тип 22 MV	702062
	Тип 3 MV	FGMK3090-100010
	Тип 4 TL	FGMK3100-100010
	Тип 40	FGMK3170-100010
	Тип 50	G125
	Тип 60	G190
	Тип 80	G280
	Тип 100 MV	G380
	Тип 120 MV	G480
	Тип 140 MV	G580
	Тип 160 MV	G680
	Тип 180 TL	G1090
	Тип 200 TL	G1090
27	Привод 23 A 0089	См. ревстр 5 9/13
	Тип 50 2V	1880-2360
	Тип 70 2V	750-1200
	Тип 90 2V	1201-1400
	Тип 130 3V	1921-2360 / 1920
	Тип 170	1921-2360
	Тип 70	750-1200
	Тип 90	1201-1400
	Тип 130 TL	1921-2360
28,29	Предохранитель ошибочного действия	289893 / 300596
30	Угловой удлинитель	FEUL2270-100010
	BS	FEUL2220-100010
	Тип 130 3V	FEUL2230-100010
	Тип 170	FEUL2140-100010
	BS S-ES	FEUL2120-100010
	Тип 90	FEUL2130-100010
	Тип 130 TL	FEUL2140-100010
32	Угловая передача VSU S-ES FH...9/13	FEUL1070 / FEUL1080
33*	Ответная планка	(см. проф. лист)
34	Запорно-откидная пластина A...	(см. проф. лист)
35	Упор KF...	(см. проф. лист)
36	Поролонная пластина Z для дополнительных ножиц	(см. проф. лист)
37	Защелка баллонной двери A...	(см. проф. лист)
38	Угловая передача VSO/SPLS S-ES	(см. проф. лист)
39	Базовая безопасность	305690
40	Декоративная накладка E B	305693
41	Откидная опора S-ES FH A...	(см. проф. лист)
42	Для дополнительного проветривания:	(см. каталог)
43	Угловая передача VSO/SPLS S-ES	FEUL0060-100010
44,45,46	Комплект MSP	(см. проф. лист)
47,48	Предохранитель ошибочного действия (набор)	305690
49	Угловая передача VSO/SPLS S-ES	FEUL0030-100010
50	Знак безопасности механизма ES040	ZSES0010-100010
51	Подкладная пластина RBFFS A	(см. проф. лист)
53	Альтернативный вариант нижнего угла с приподнимателем створки	FEK80010-100010
54	Запорно-откидное устройство FAV	(см. каталог)
55	Приподниматель створки KRB AF прав./лев.	(см. проф. лист)
	Альтернативные варианты	(см. проф. лист)

33* Ответная планка для алюминиевых окон с европазом рамы 14/18

ФУРНИТУРА TITAN AF SIEGENIA AUBI
 ДЛЯ ПОВОРОТНО-ОТКИДНОЙ КОНСТРУКЦИИ ИЗ ПВХ
 ПРОФИЛЯ С 1 СТВОРКОЙ

Положение ручки переменное / константное
 Базовая безопасность

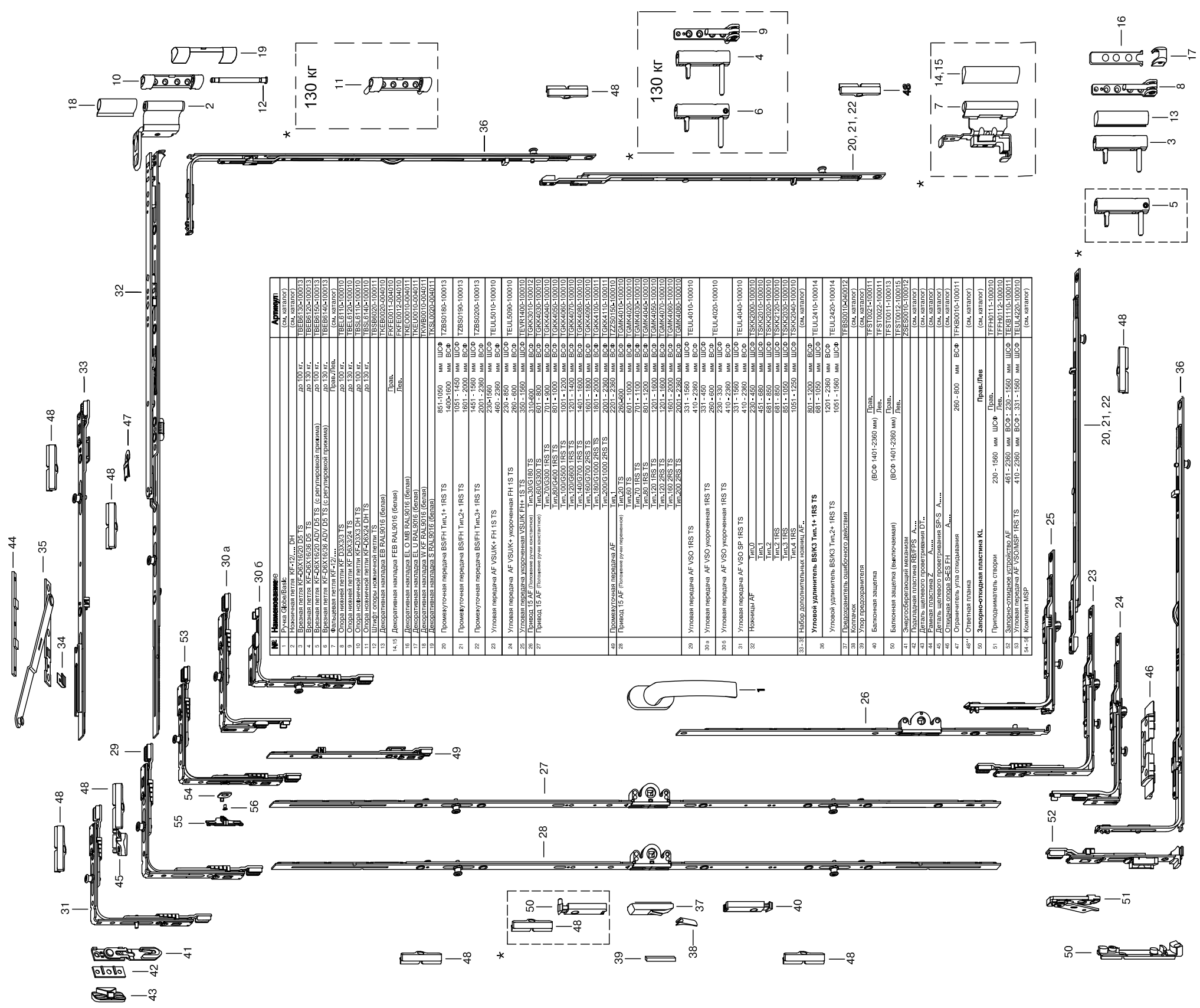

№	Наименование	Артикул
1	Ручка сбалансированная KF120 ДН	18E66130K-00013 (см. каталог)
2	Вращающая петля KF-D6X16/20 DS TS	18E66130K-00013 до 100 кг.
3	Вращающая петля KF-D6X16/20 DS TS	18E66130K-00013 до 130 кг.
4	Вращающая петля KF-D6X16/20 ADV D5 TS (с регулировкой пружины)	18E66130K-00013 до 100 кг.
5	Вращающая петля KF-D6X16/20 ADV D5 TS (с регулировкой пружины)	18E66130K-00013 до 130 кг.
6	Опора наварной петли KF D3X3/3 TS	18E61115K-00010 до 100 кг.
7	Опора наварной петли KF D3X3/3 TS	18E61115K-00010 до 130 кг.
8	Опора наварной петли KF D3X3/3 TS	18E61115K-00010 до 100 кг.
9	Опора наварной петли KF D3X3/3 TS	18E61115K-00010 до 130 кг.
10	Опора наварной петли KF-D3X3 DH TS	18S61614K-00010 до 100 кг.
11	Опора наварной петли KF-D3X3 DH TS	18S61614K-00010 до 130 кг.
12	Штифт опоры наварной петли TS	18S62010K-00011
13	Штифт опоры наварной петли TS	18S62010K-00011
14,15	Декоративная накладная FEB RAL9016 (белая)	FKFE0011-0004010 (см. каталог)
16	Декоративная накладная FEB RAL9016 (белая)	FKFE0011-0004010 (см. каталог)
17	Декоративная накладная ELO MB RAL9016 (белая)	TKE00019-0004011
18	Декоративная накладная ELO MB RAL9016 (белая)	TKE00019-0004011
19	Декоративная накладная S RAL9016 (белая)	TKS00020-0004011
20	Промежуточная передача BS/FH Тип.1+ IRS TS	851-1050 мм ШЦФ 1400-1600 мм ШЦФ
21	Промежуточная передача BS/FH Тип.2+ IRS TS	1051-1450 мм ШЦФ 1601-2000 мм ШЦФ
22	Промежуточная передача BS/FH Тип.3+ IRS TS	1601-2360 мм ШЦФ 2001-2360 мм ШЦФ
23	Промежуточная передача BS/FH Тип.3+ IRS TS	2361-1560 мм ШЦФ 2361-1560 мм ШЦФ
24	Угловая передача AF VSU/K+ FH TS	230-850 мм ШЦФ
25	Угловая передача AF VSU/K+ укороченная FH TS	230-850 мм ШЦФ
26	Угловая передача укороченная VSU/K FH+ TS	310-600 мм ШЦФ
27	Привод 15 AF (Положение ручки переменное)	Тип.30/G180 TS 601-800 мм ШЦФ
28	Привод 15 AF (Положение ручки переменное)	Тип.30/G180 TS 701-900 мм ШЦФ
29	Привод 15 AF (Положение ручки переменное)	Тип.30/G180 TS 801-1000 мм ШЦФ
30	Привод 15 AF (Положение ручки переменное)	Тип.30/G180 TS 1001-1200 мм ШЦФ
31	Привод 15 AF (Положение ручки переменное)	Тип.30/G180 TS 1201-1400 мм ШЦФ
32	Привод 15 AF (Положение ручки переменное)	Тип.30/G180 TS 1401-1600 мм ШЦФ
33	Привод 15 AF (Положение ручки переменное)	Тип.30/G180 TS 1601-1800 мм ШЦФ
34	Привод 15 AF (Положение ручки переменное)	Тип.30/G180 TS 1801-2000 мм ШЦФ
35	Привод 15 AF (Положение ручки переменное)	Тип.30/G180 TS 2001-2360 мм ШЦФ
36	Привод 15 AF (Положение ручки переменное)	Тип.30/G180 TS 2361-1560 мм ШЦФ
37	Привод 15 AF (Положение ручки переменное)	Тип.30/G180 TS 2361-1560 мм ШЦФ
38	Привод 15 AF (Положение ручки переменное)	Тип.30/G180 TS 2361-1560 мм ШЦФ
39	Привод 15 AF (Положение ручки переменное)	Тип.30/G180 TS 2361-1560 мм ШЦФ
40	Привод 15 AF (Положение ручки переменное)	Тип.30/G180 TS 2361-1560 мм ШЦФ
41	Привод 15 AF (Положение ручки переменное)	Тип.30/G180 TS 2361-1560 мм ШЦФ
42	Привод 15 AF (Положение ручки переменное)	Тип.30/G180 TS 2361-1560 мм ШЦФ
43	Привод 15 AF (Положение ручки переменное)	Тип.30/G180 TS 2361-1560 мм ШЦФ
44	Привод 15 AF (Положение ручки переменное)	Тип.30/G180 TS 2361-1560 мм ШЦФ
45	Привод 15 AF (Положение ручки переменное)	Тип.30/G180 TS 2361-1560 мм ШЦФ
46	Привод 15 AF (Положение ручки переменное)	Тип.30/G180 TS 2361-1560 мм ШЦФ
47	Привод 15 AF (Положение ручки переменное)	Тип.30/G180 TS 2361-1560 мм ШЦФ
48	Привод 15 AF (Положение ручки переменное)	Тип.30/G180 TS 2361-1560 мм ШЦФ
49	Привод 15 AF (Положение ручки переменное)	Тип.30/G180 TS 2361-1560 мм ШЦФ
50	Привод 15 AF (Положение ручки переменное)	Тип.30/G180 TS 2361-1560 мм ШЦФ
51	Привод 15 AF (Положение ручки переменное)	Тип.30/G180 TS 2361-1560 мм ШЦФ
52	Привод 15 AF (Положение ручки переменное)	Тип.30/G180 TS 2361-1560 мм ШЦФ
53	Привод 15 AF (Положение ручки переменное)	Тип.30/G180 TS 2361-1560 мм ШЦФ
54	Привод 15 AF (Положение ручки переменное)	Тип.30/G180 TS 2361-1560 мм ШЦФ
55	Привод 15 AF (Положение ручки переменное)	Тип.30/G180 TS 2361-1560 мм ШЦФ
56	Привод 15 AF (Положение ручки переменное)	Тип.30/G180 TS 2361-1560 мм ШЦФ

48** Ответная планка для алюминиевых окон с еврогазом рамы 14/18

* [] Альтернативные элементы

Пример расчета
верхнеподвесного окна
встраиваемого в проем
с открыванием наружу

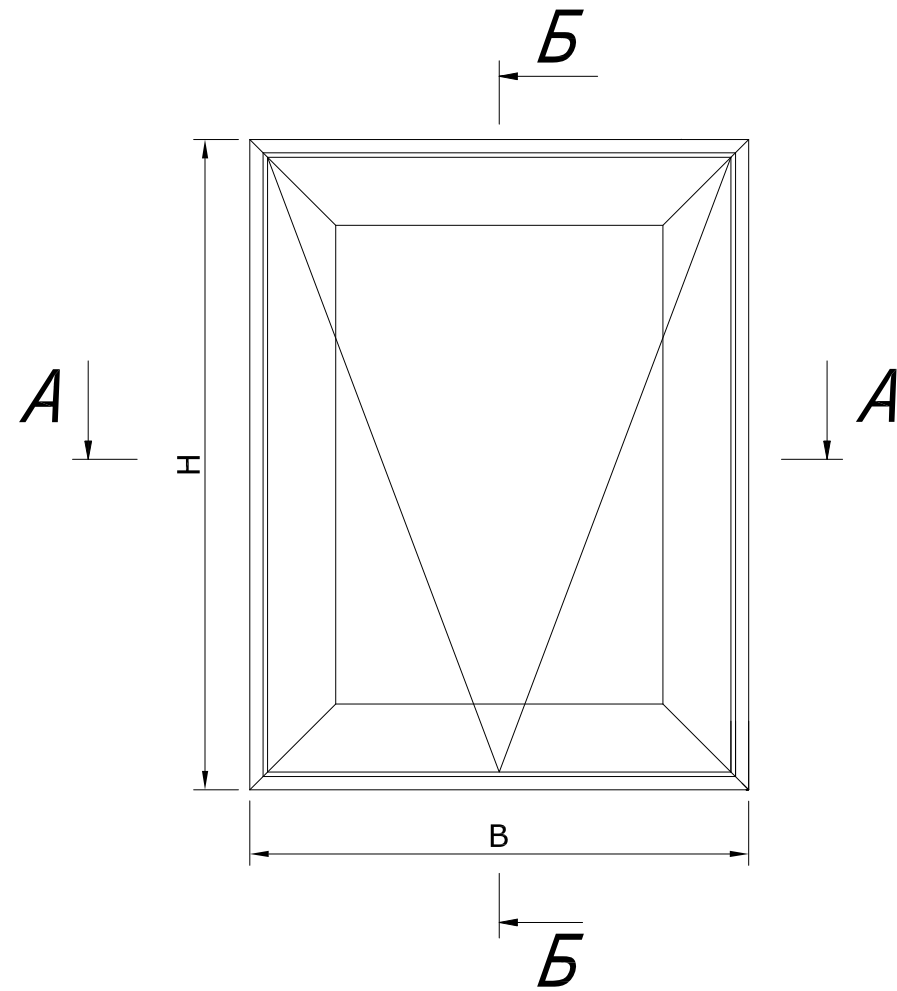

B-ширина оконного блока
H-высота оконного блока

Профили			Размер	Кол.
RE.64.184185			H	2
RE.64.182183			H-47	2
			B-47	2
RE 4580			B	1
RE 9200			*	
RE 4556			B-179	2
RE 4556			H-223	2
Аксессуары				
REA 002				4
REA 003				4
REA 008				2
REA 035				8
REA 143				3
REA 289				4
REA 344				4
REA 381				4
REA 382				4
REA 383				4
REA 384				4
Уплотнители резиновые				
REG 012	2B+2H-188	2B+2H-360		
REG 013		2B+2H-844		
REG 015		2B+2H-844		
REG 045		2B+2H-248		
Заполнение S=24 мм				
c			B-195	
d			H-195	

* -Размеры тяг выбираются, в зависимости от размеров окна и применяемой фурнитуры.

Верхнеподвесная створка

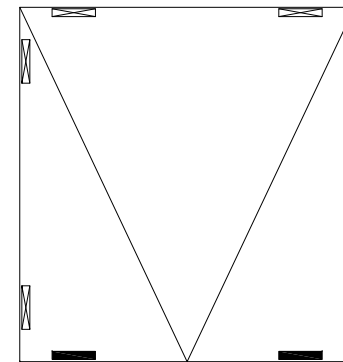

Расстояние от угла стеклопакета до середины опоры 150мм

- Несущая опора под стеклопакет(REA 008)
- Дистанционная опора под стеклопакет

Б-Б

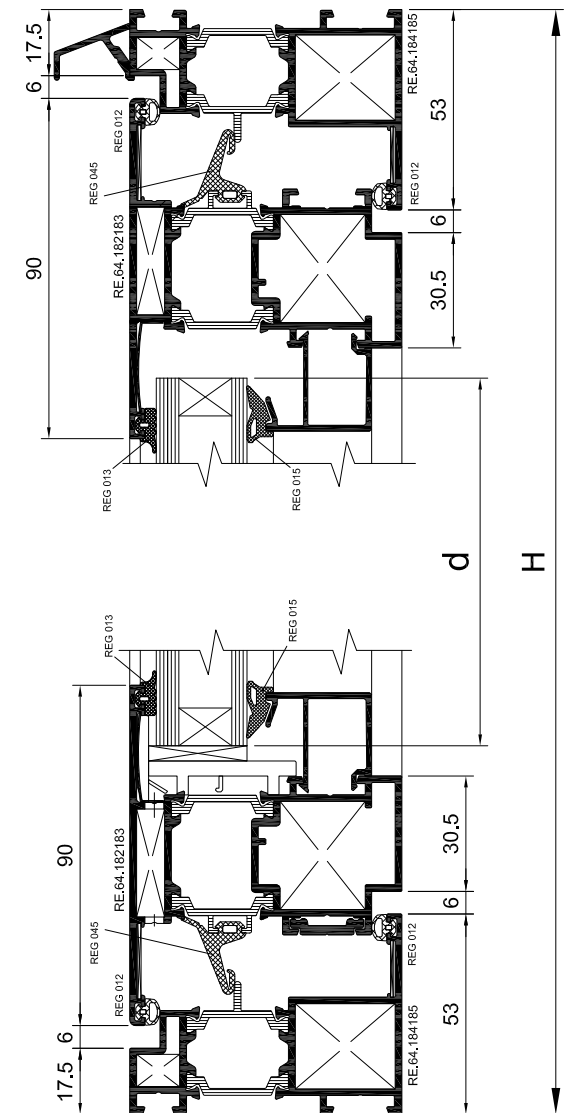

A-A

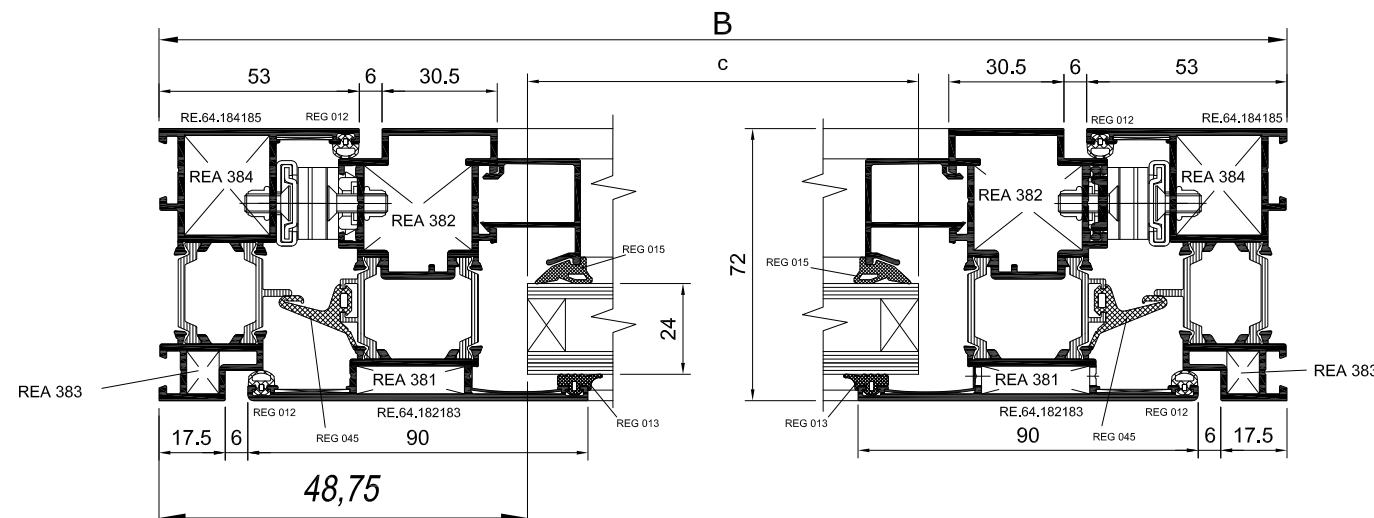

Фурнитура для открывания фирмы FARIM

К сборке рамы из профиля RE.64.184185

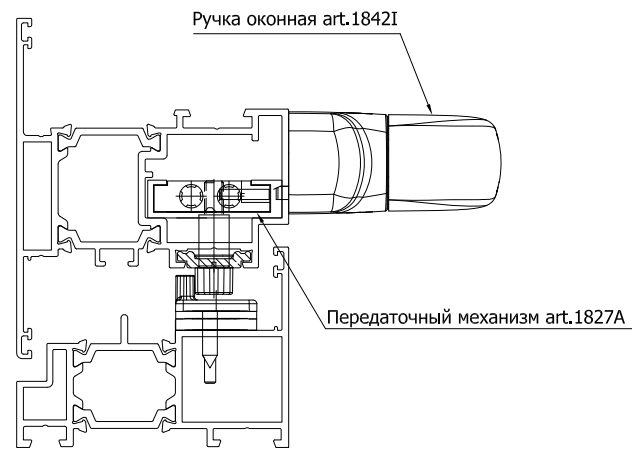
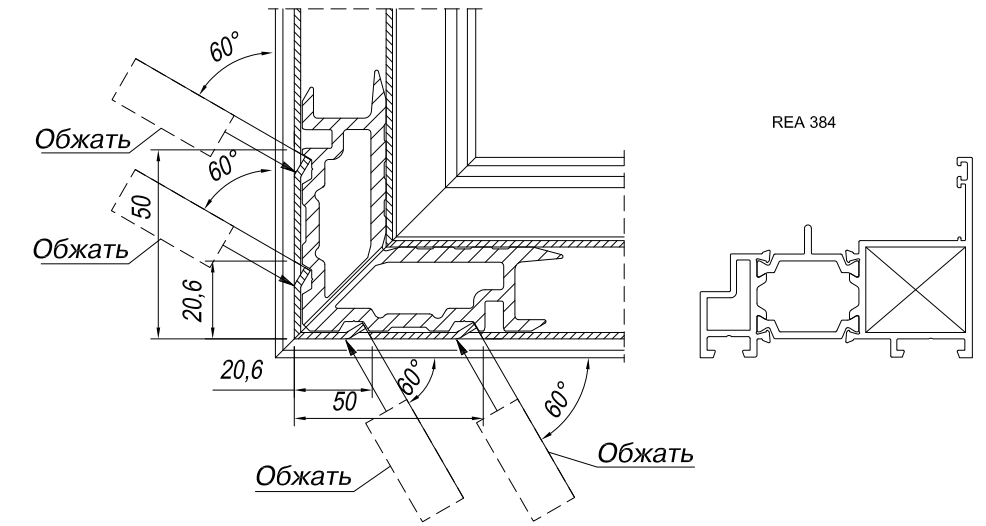
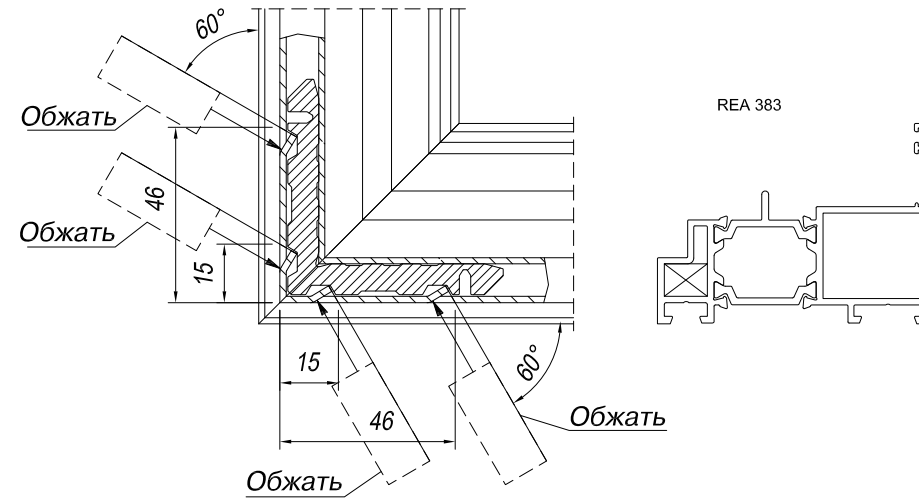
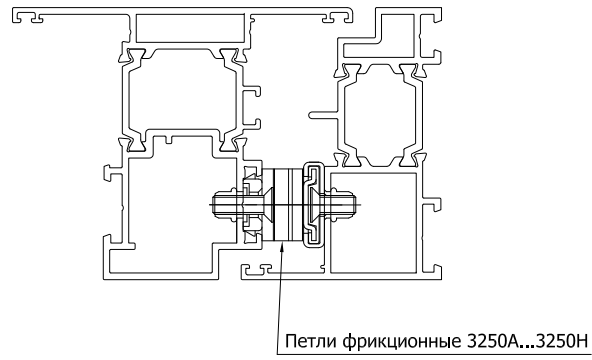

К сборке створки из профиля RE.64.182183

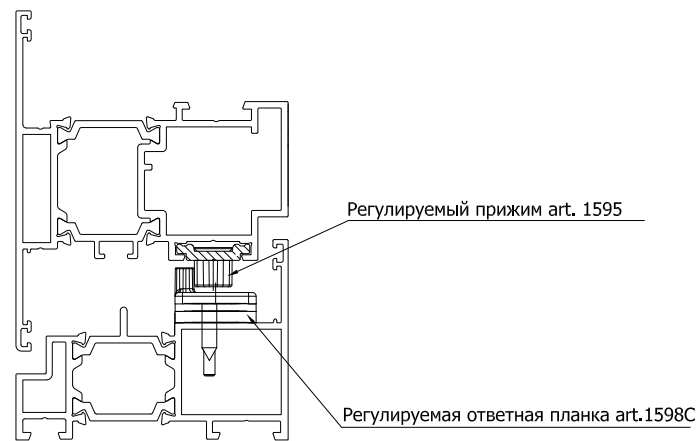
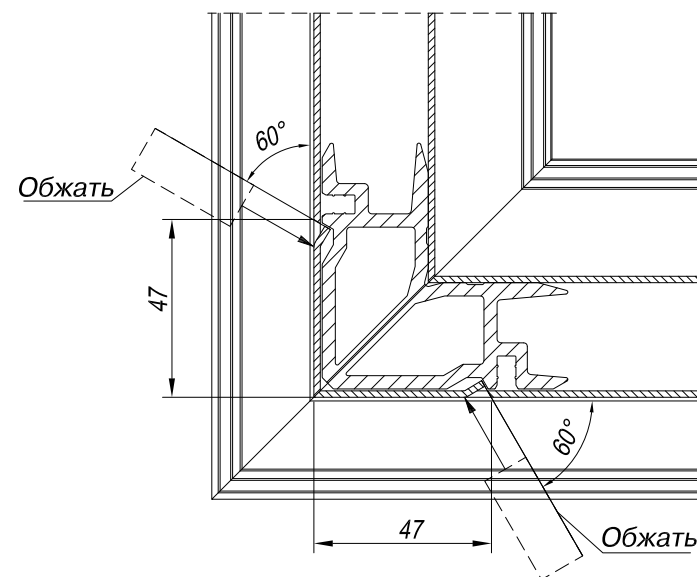
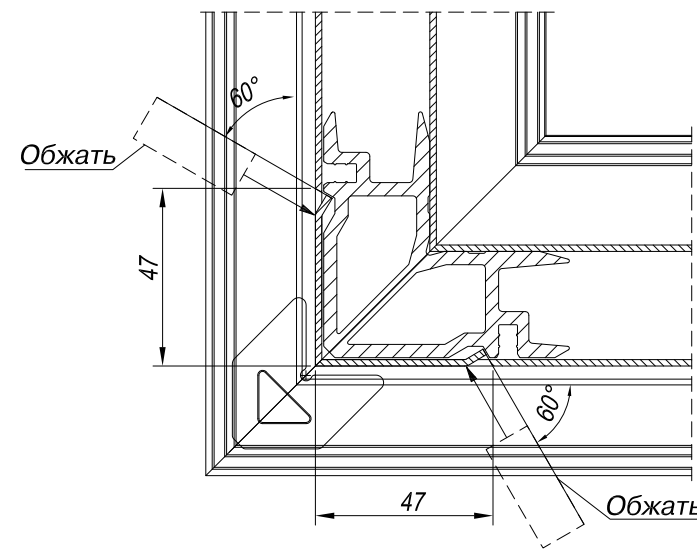

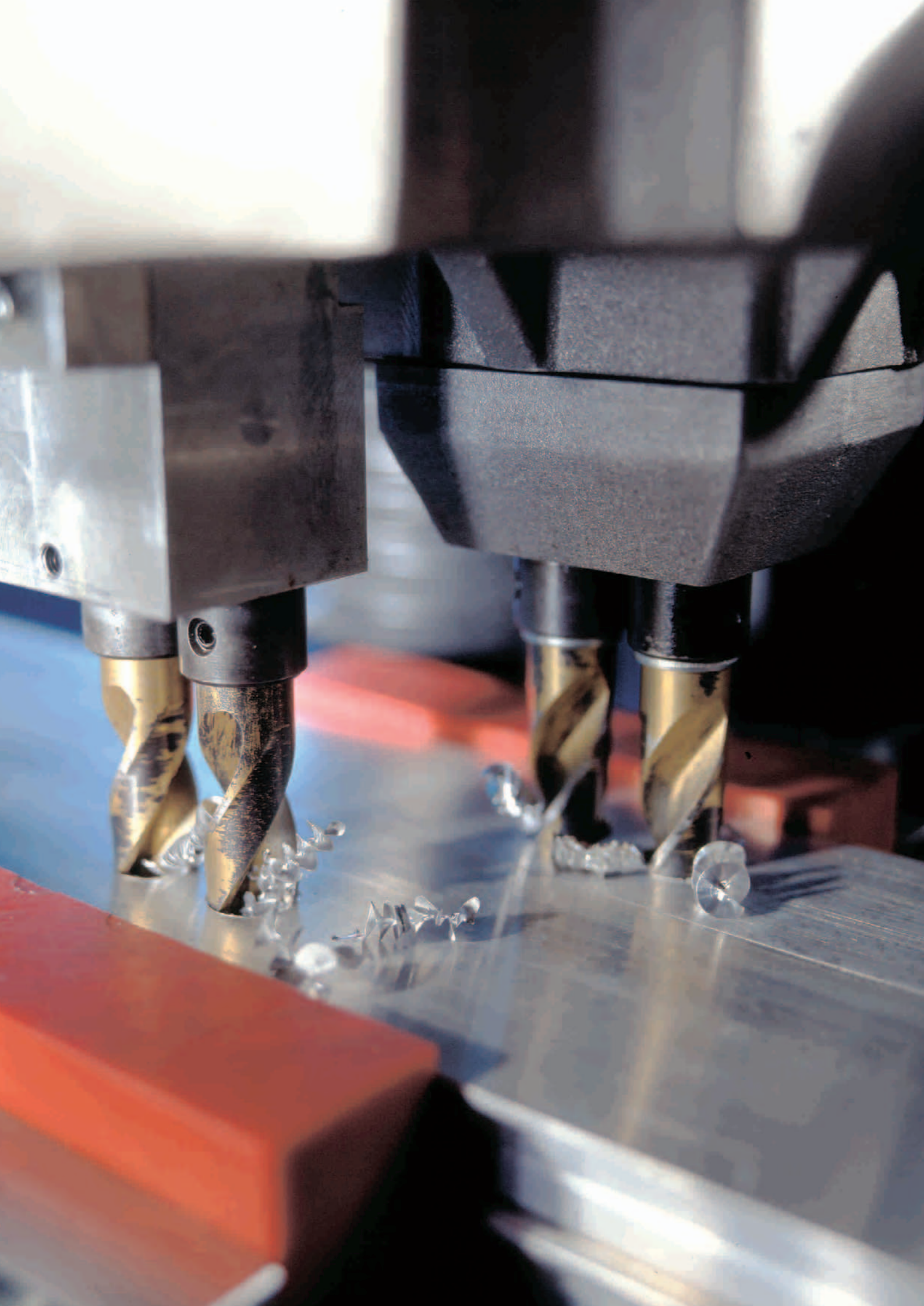

Оконно-дверная серия - RW64



Сборка углов оконной рамы с использованием угловых сухарей REA 070 и REA 071

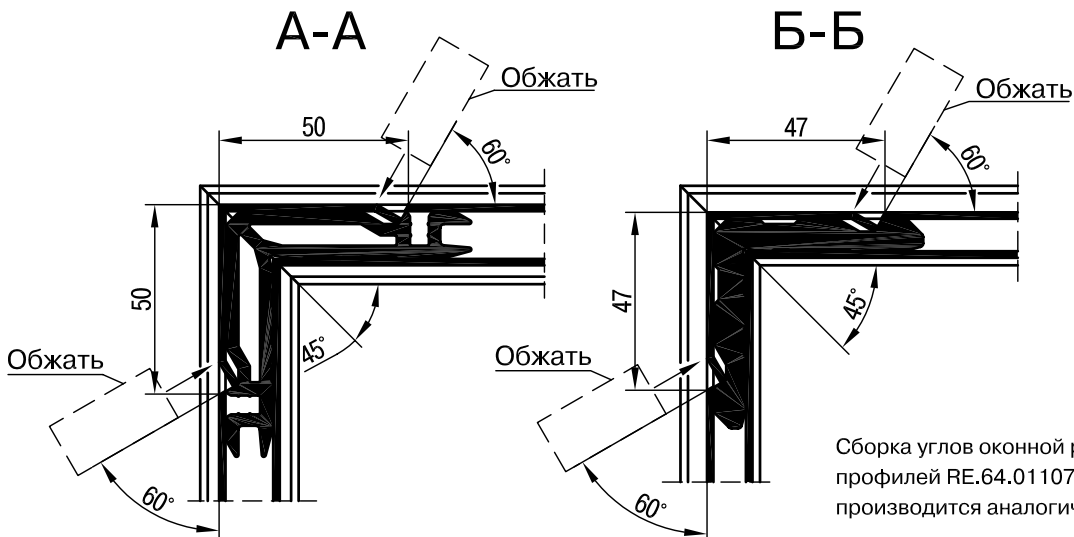
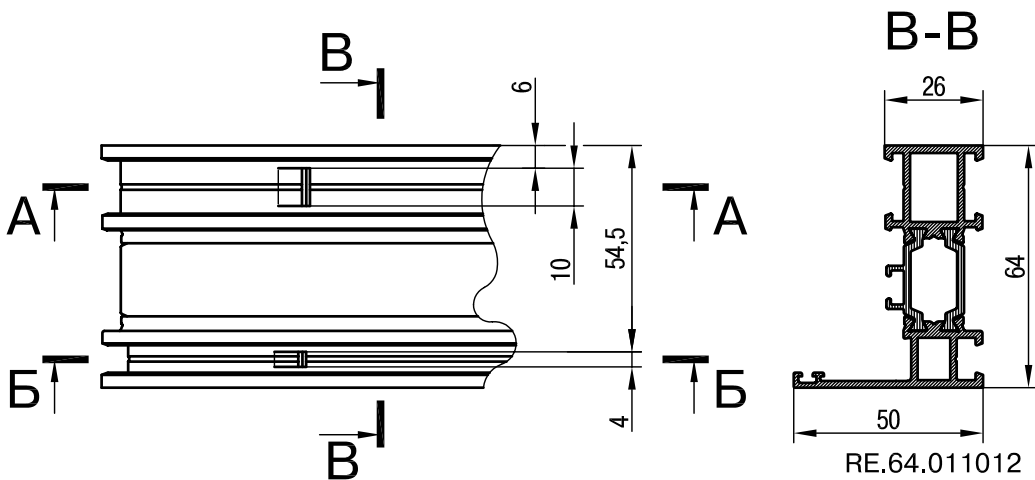
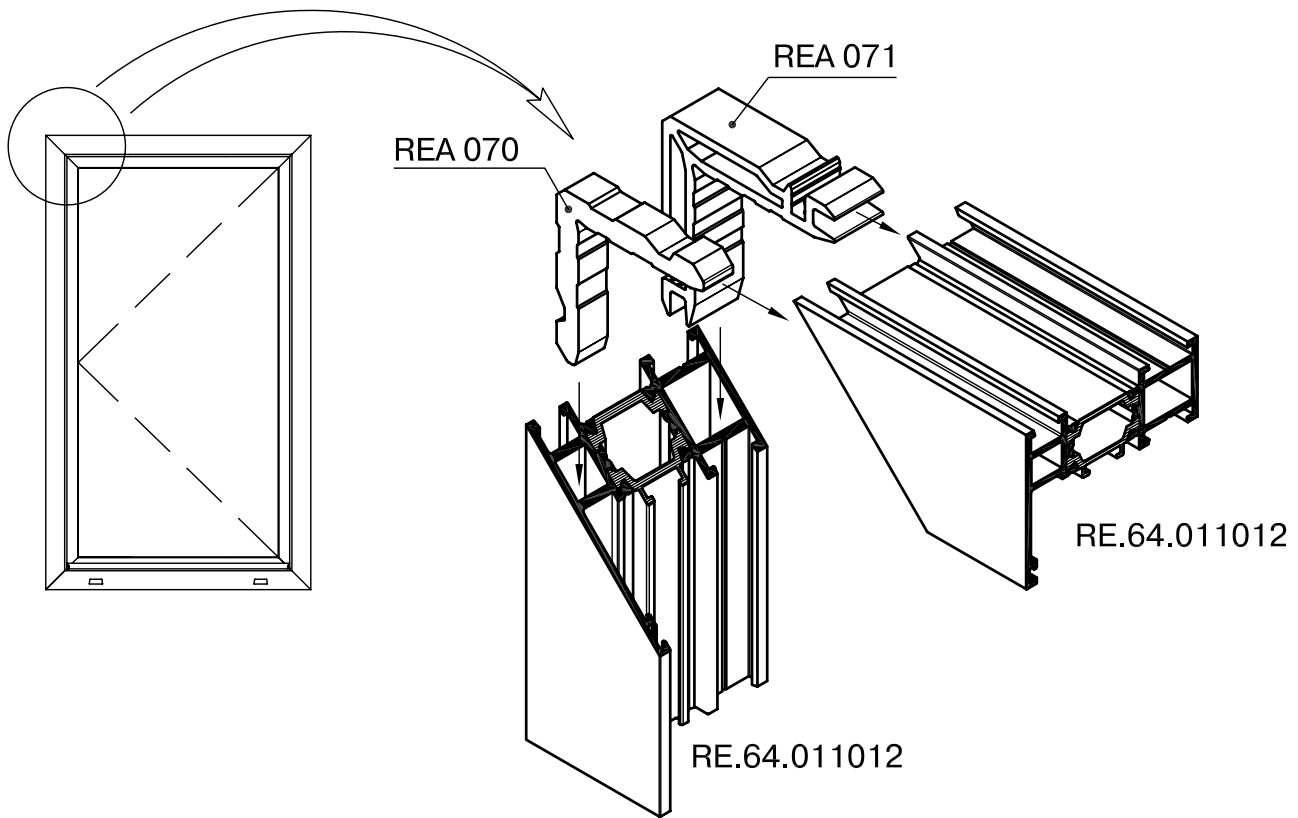

Сборка углов оконной рамы с использованием профилей RE.64.011077, RE.64.097099 производится аналогичным способом.

Оконно-дверная серия - RW64



Сборка углов оконной рамы с использованием угловых сухарей REA 070 и REA 094 и штифтов

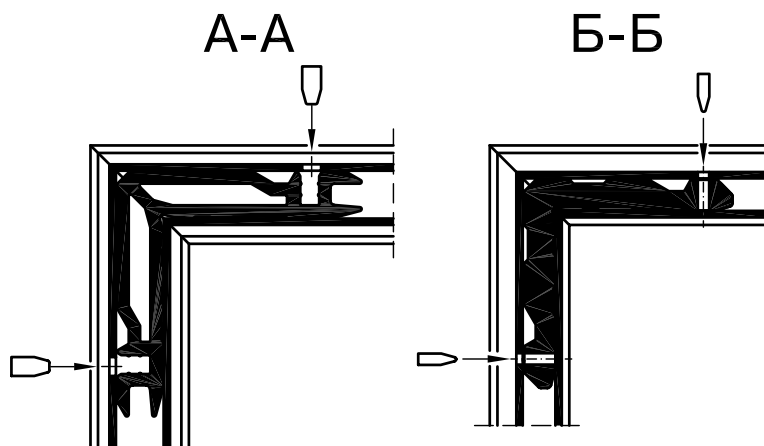
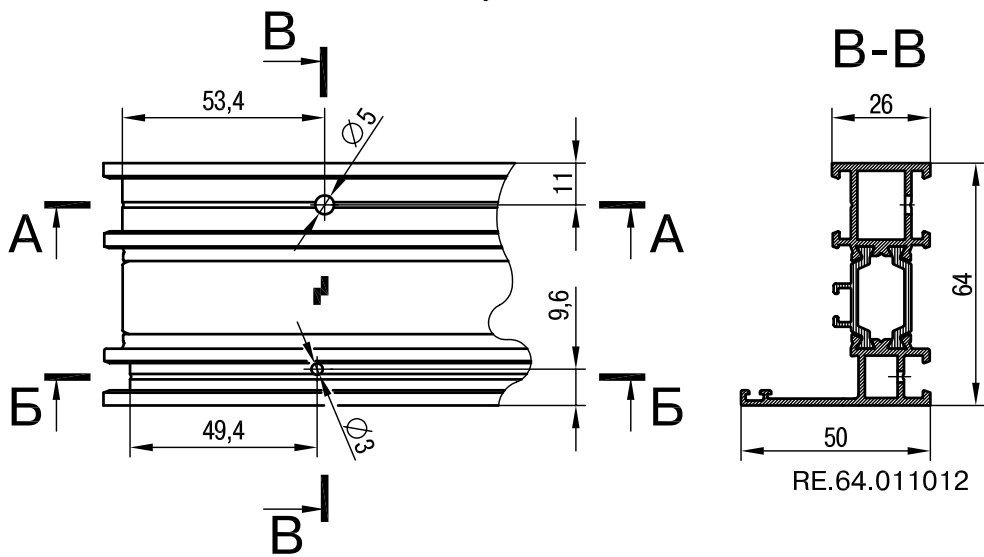
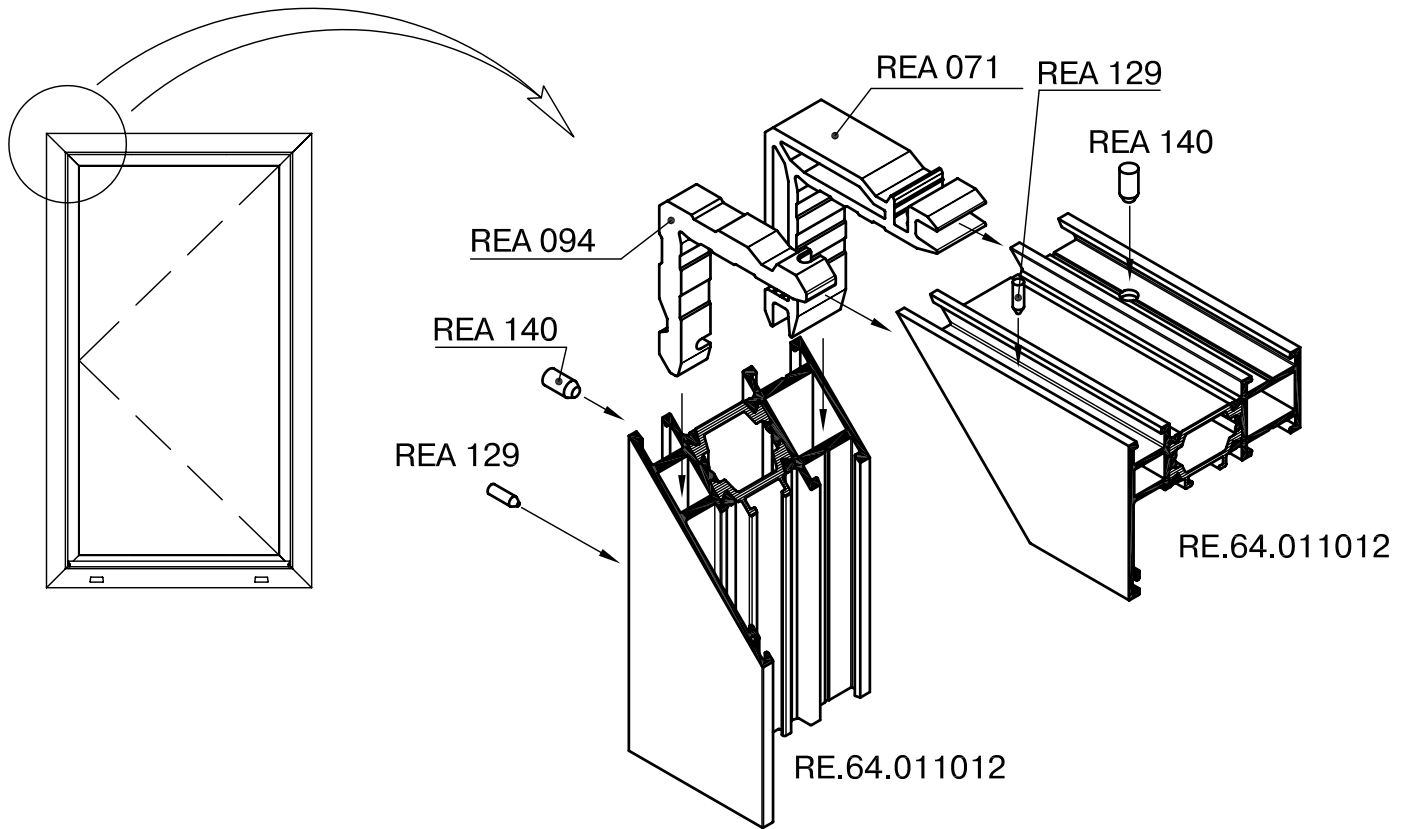

Оконно-дверная серия - RW64



Сборка углов оконной рамы с использованием угловых сухарей REA 074 и REA 075

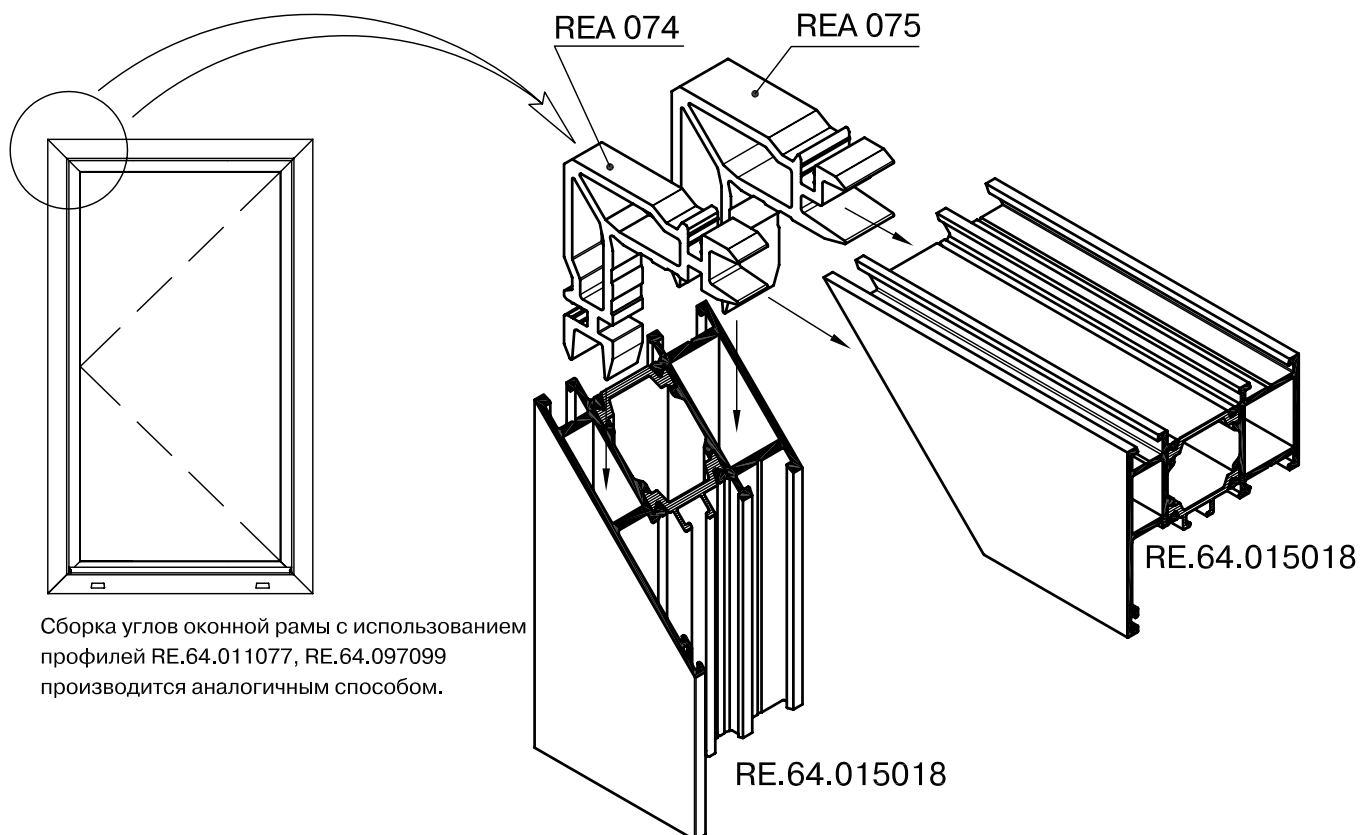

Сборка углов оконной рамы с использованием профилей RE.64.011077, RE.64.097099 производится аналогичным способом.

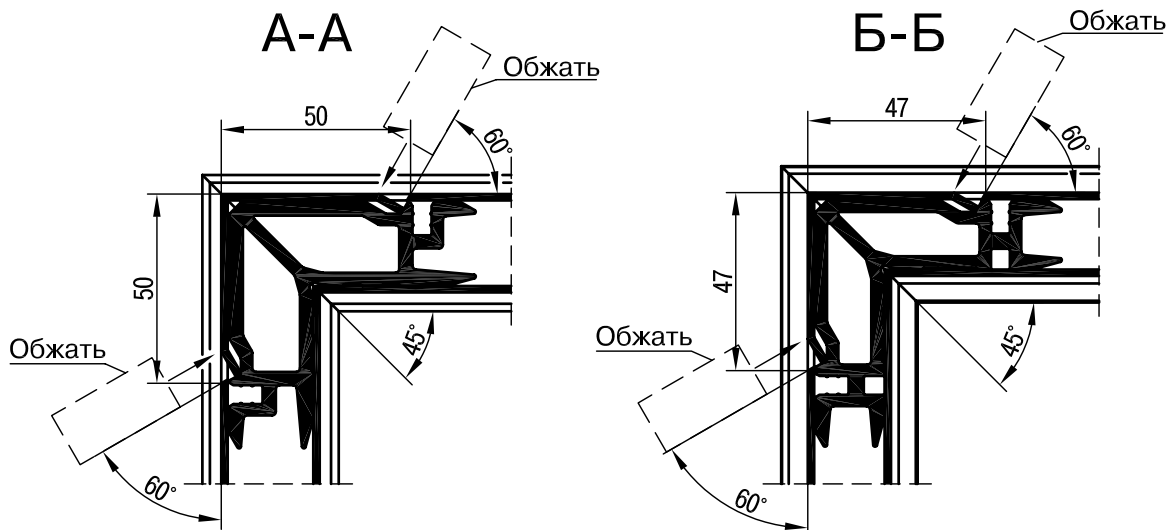
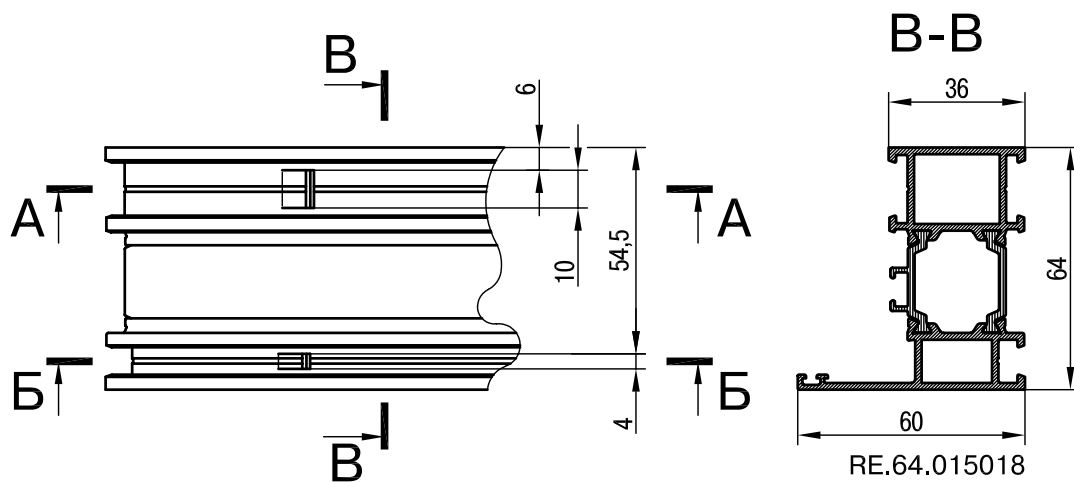

Оконно-дверная серия - RW64



Сборка углов оконной рамы с использованием
угловых сухарей REA 074 и REA 075

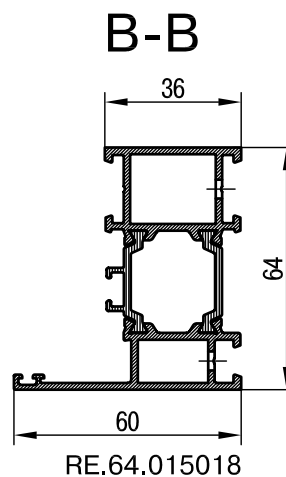
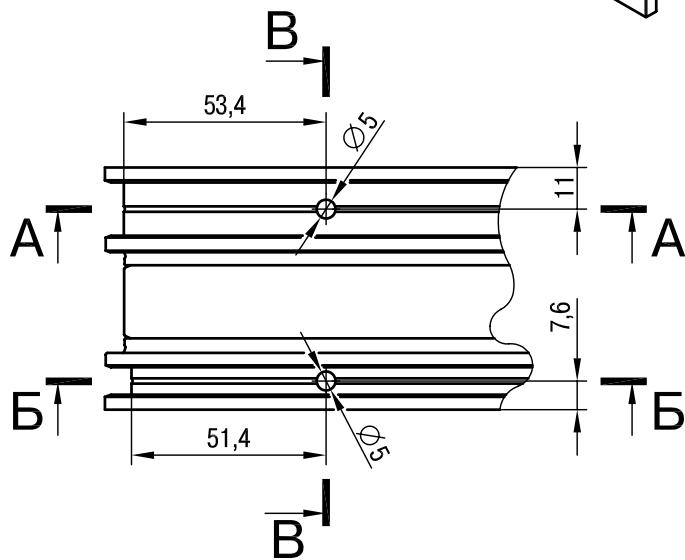
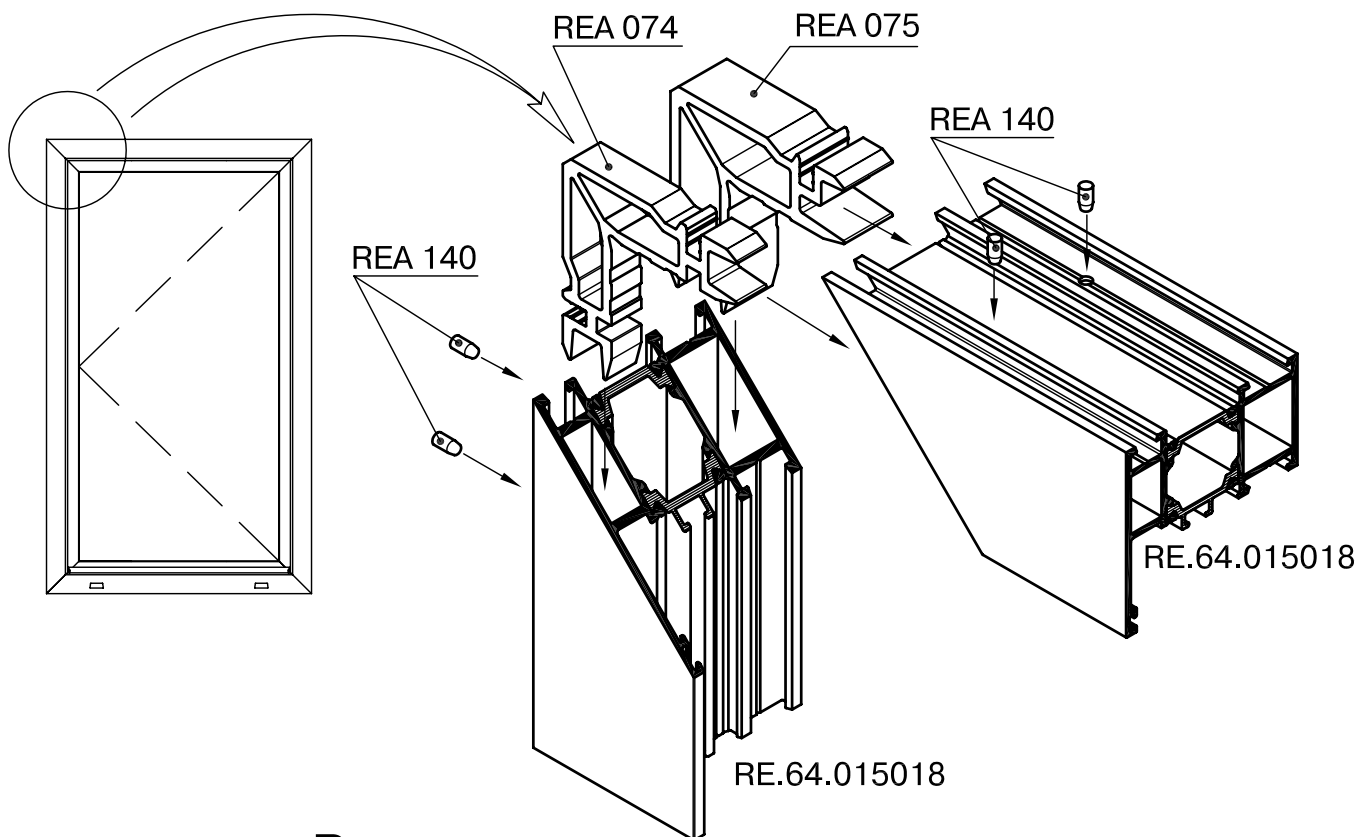

A-A

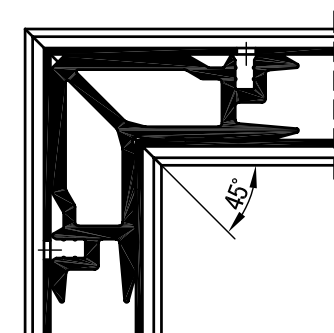

Б-Б

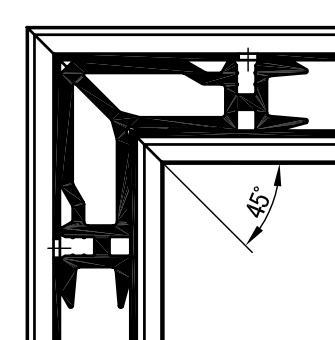

Оконно-дверная серия - RW64



Сборка углов оконной рамы с использованием угловых сухарей REA 076 и REA 077

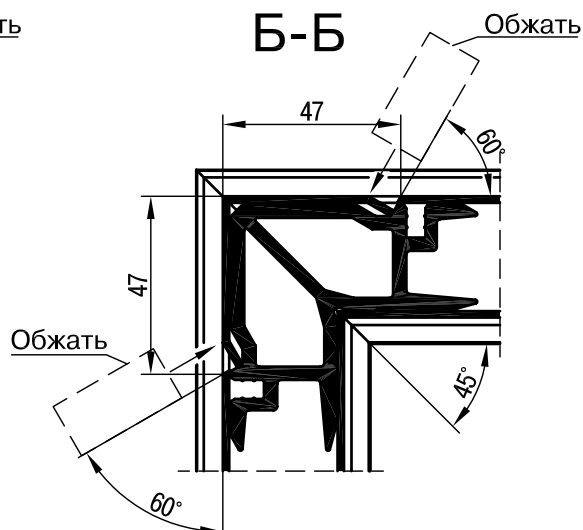
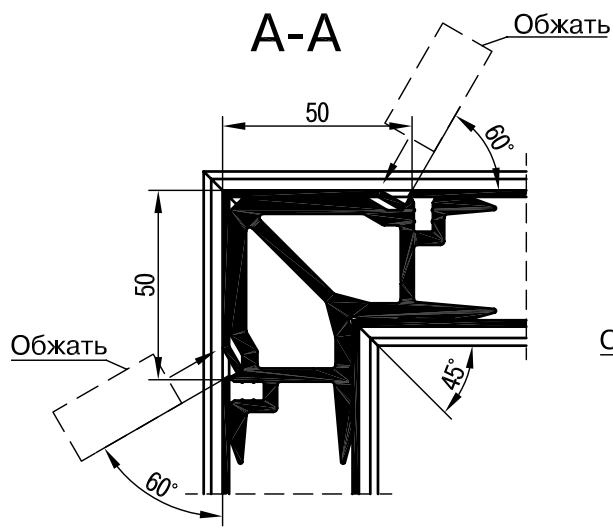
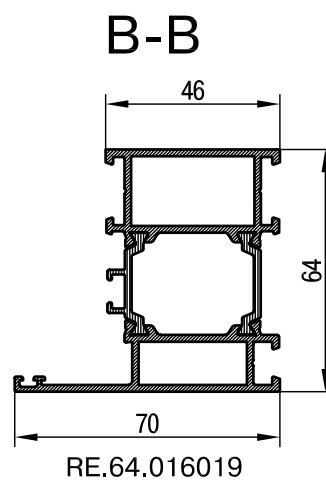
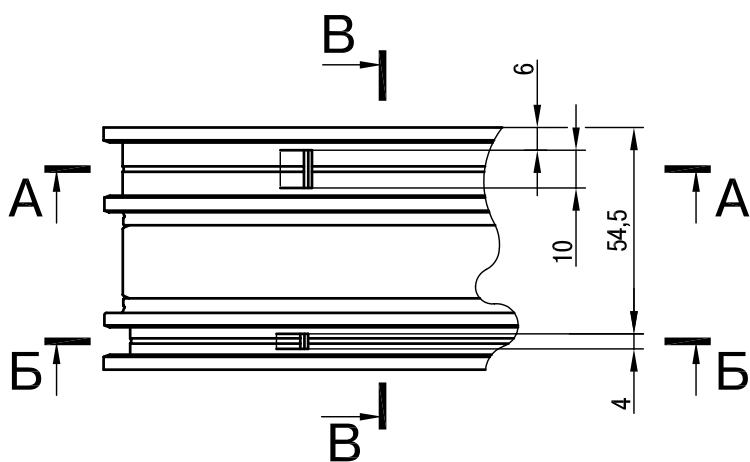
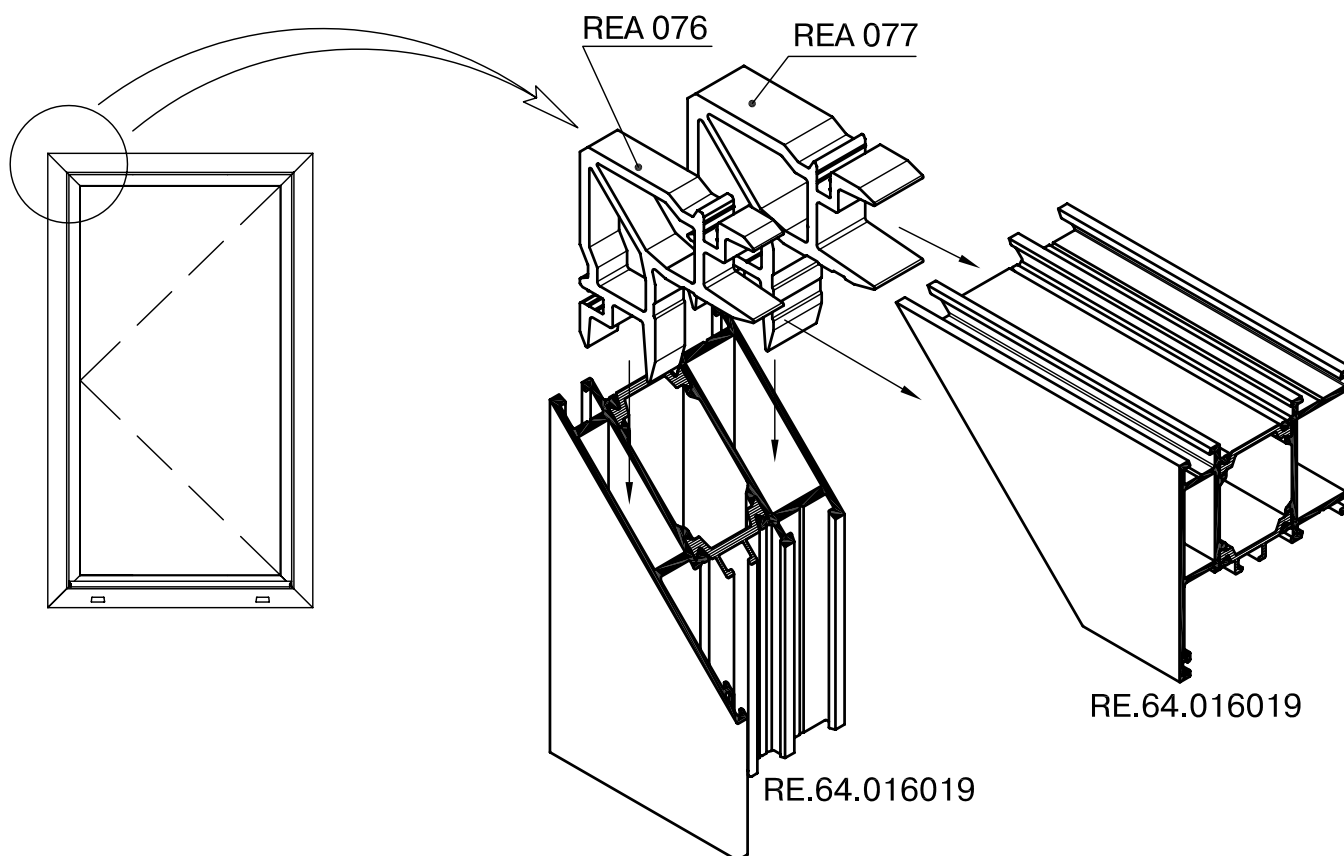

Оконно-дверная серия - RW64



Сборка углов оконной рамы с использованием
угловых сухарей REA 076 и REA 077

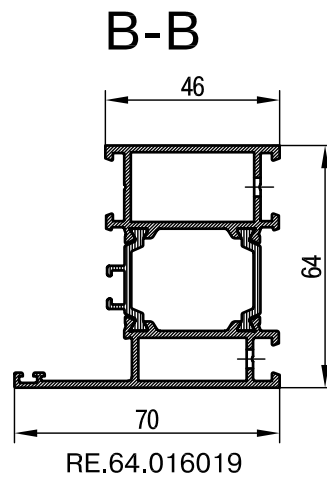
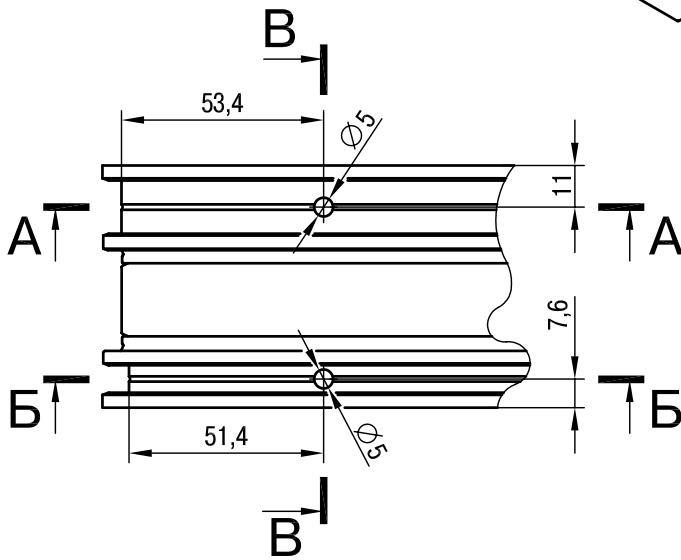
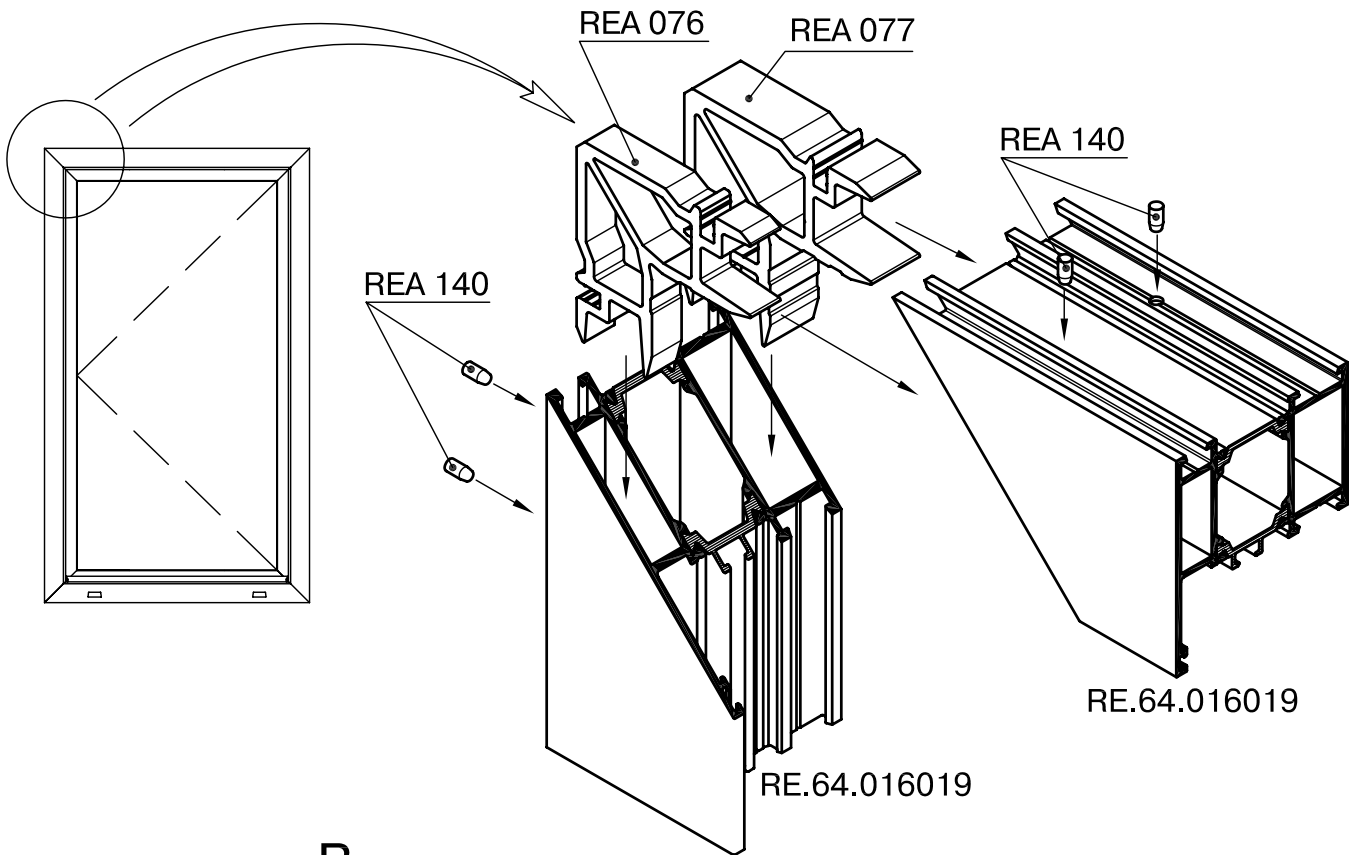

A-A

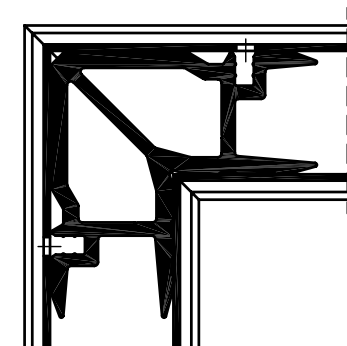

Б-Б

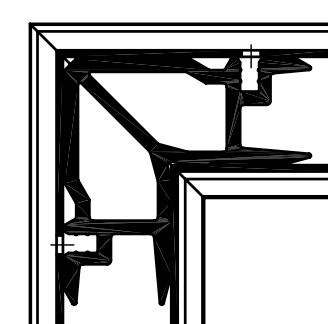

Оконно-дверная серия - RW64



Сборка углов оконной рамы с использованием угловых сухарей REA 078 и REA 079

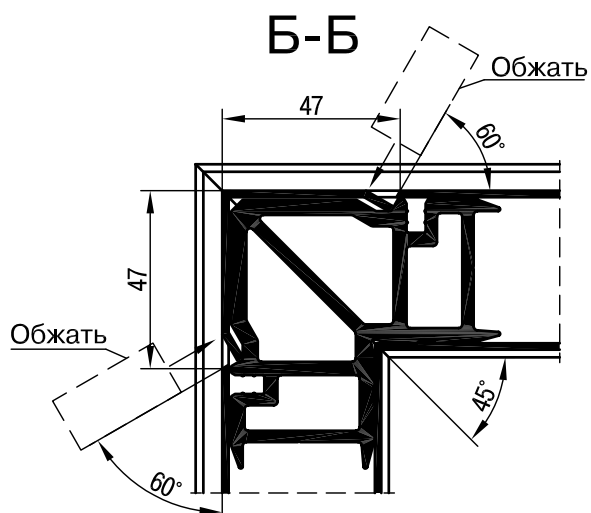
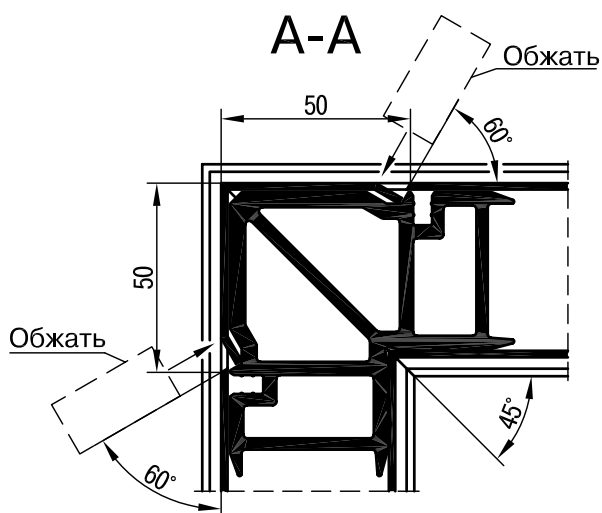
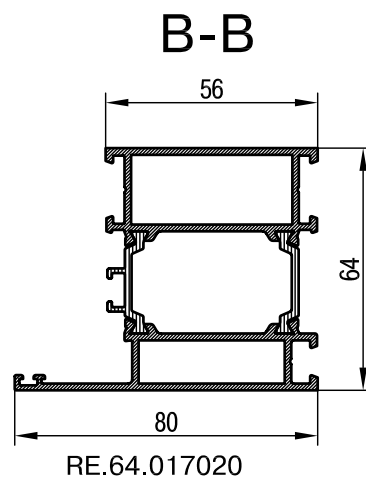
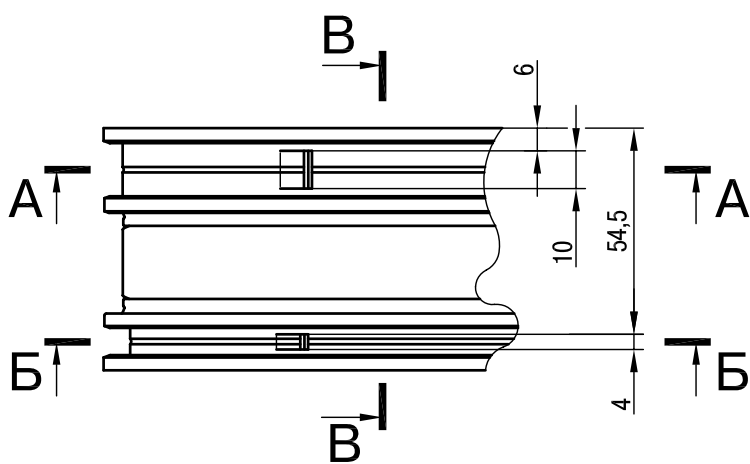
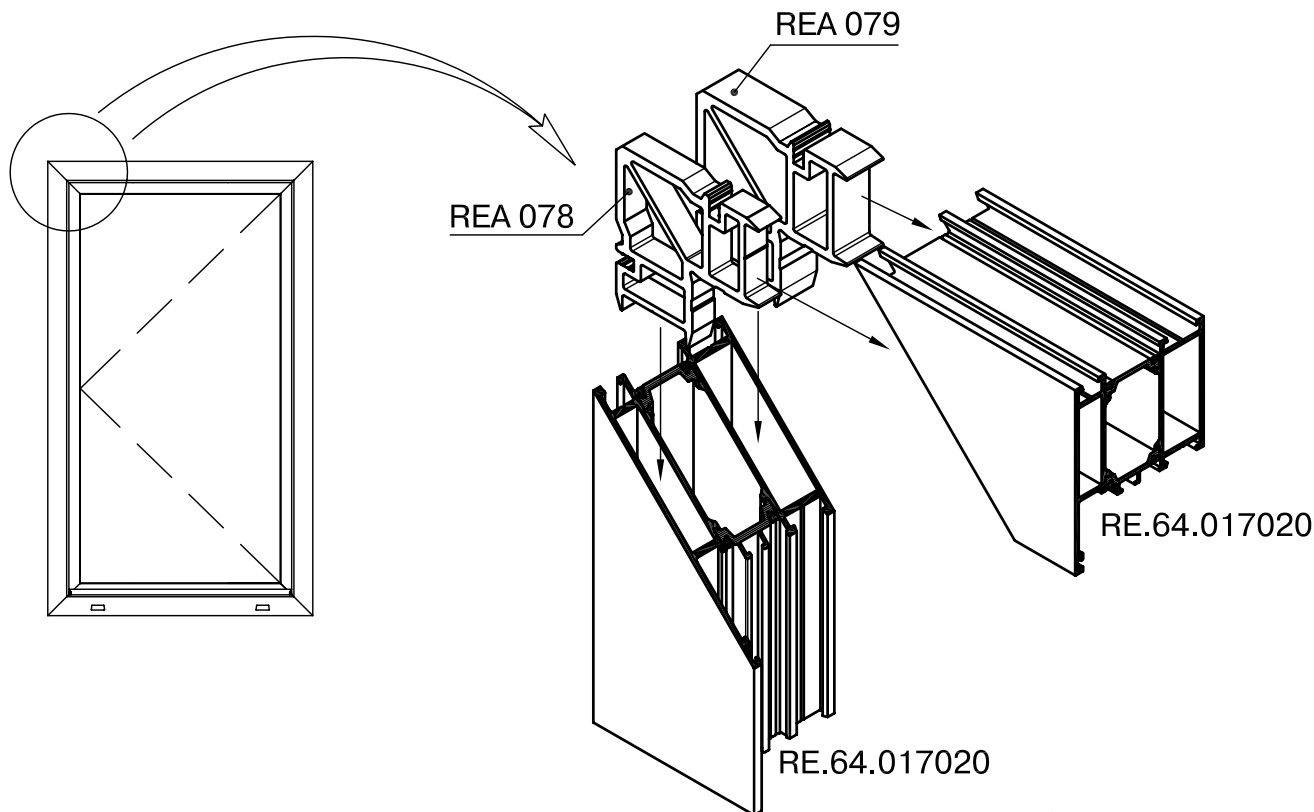

Оконно-дверная серия - RW64



Сборка углов оконной рамы с использованием угловых сухарей REA 078 и REA 079 и штифтов

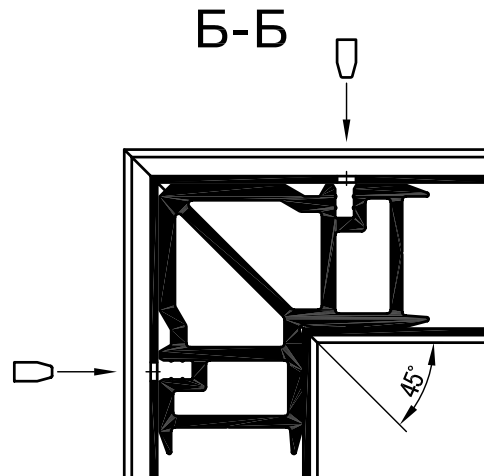
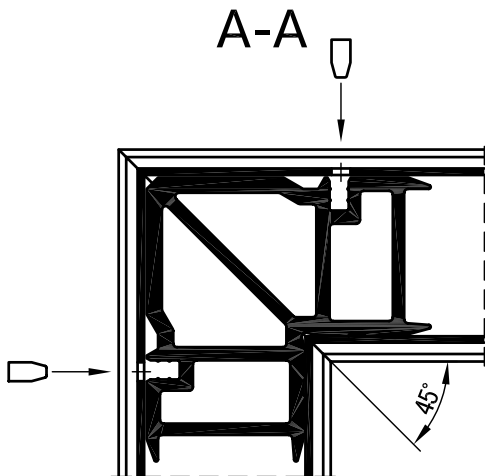
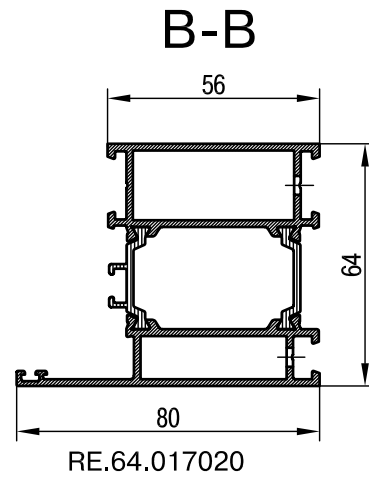
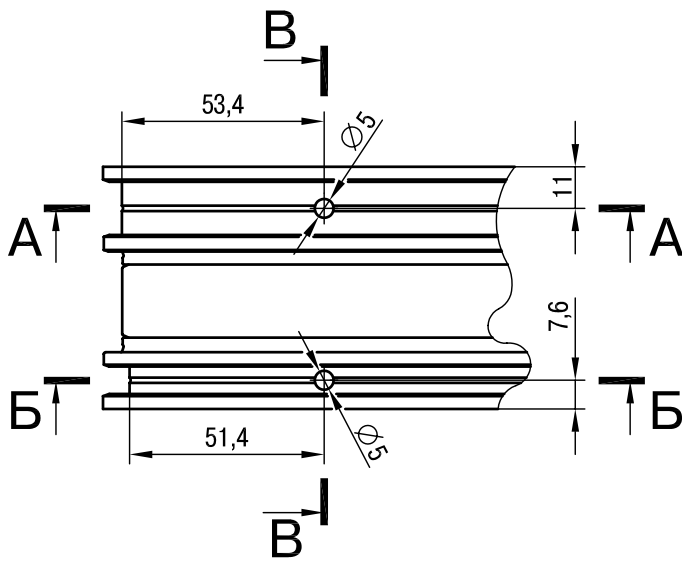
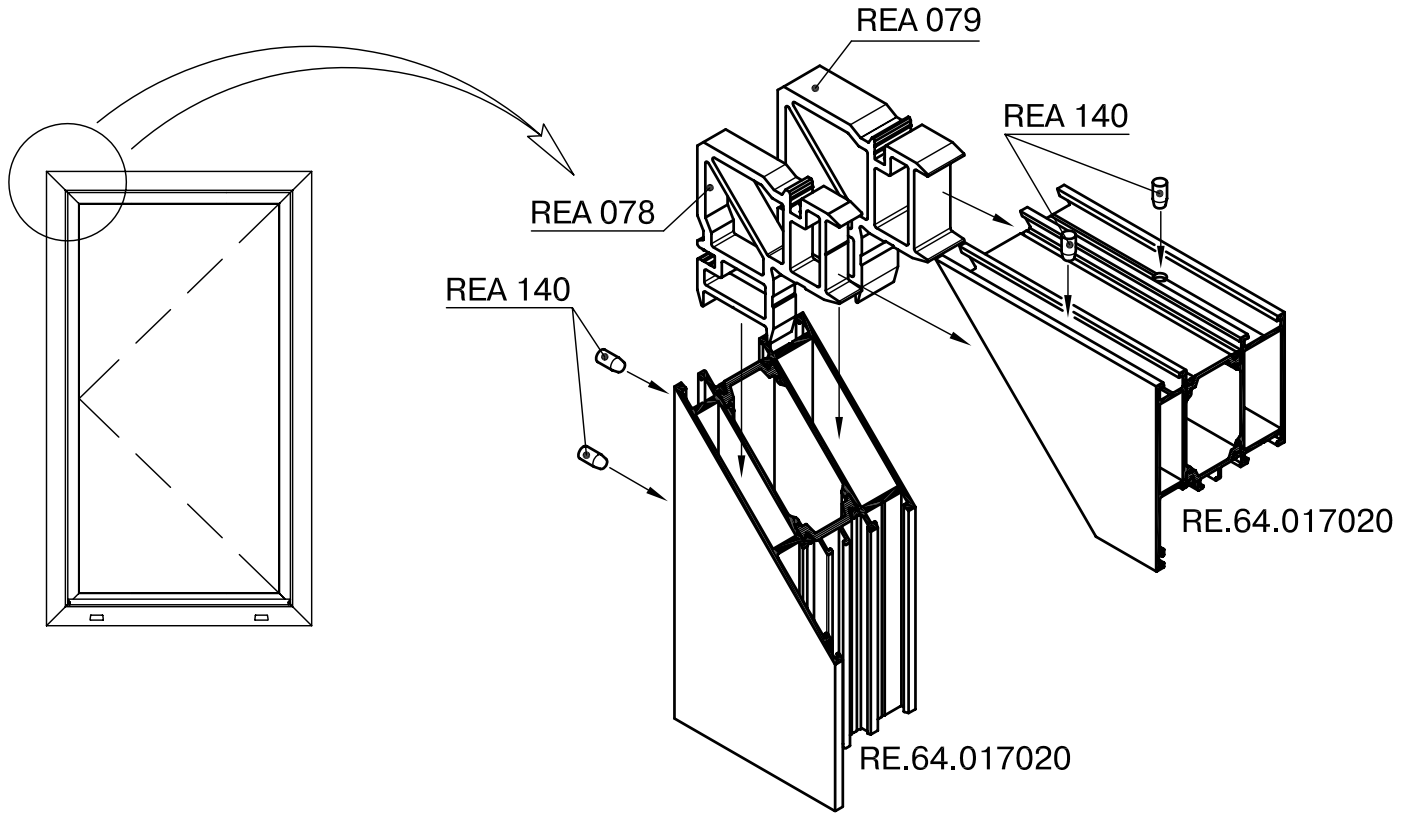

Оконно-дверная серия - RW64



Сборка углов створки с использованием
угловых сухарей REA 072 и REA 073
Установка выравнивающего уголка REA 002

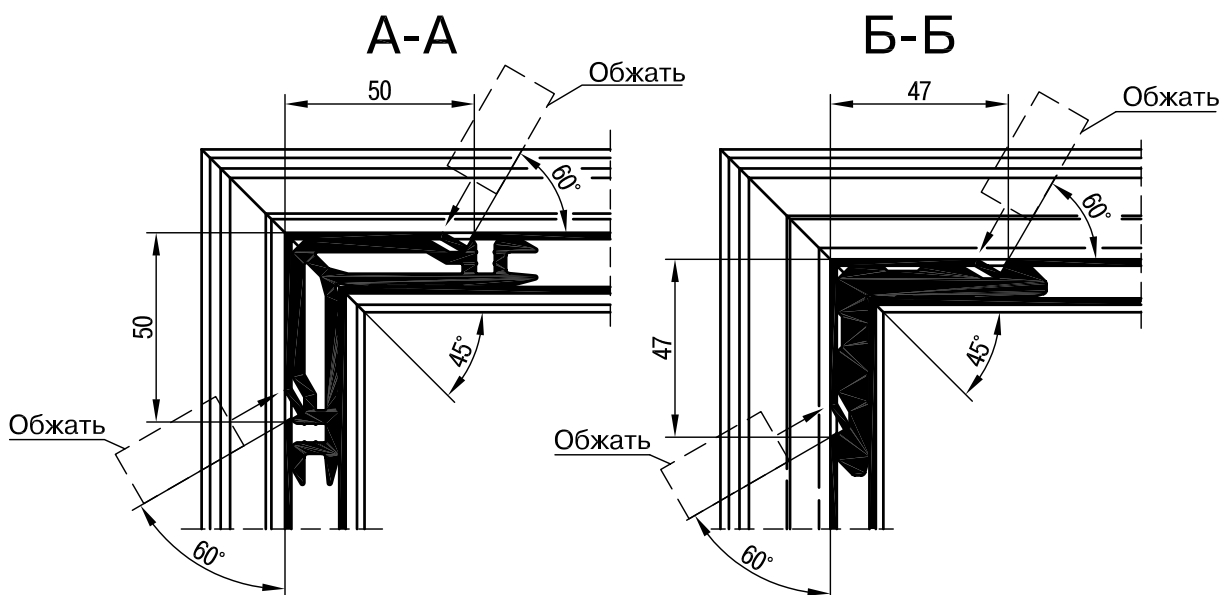
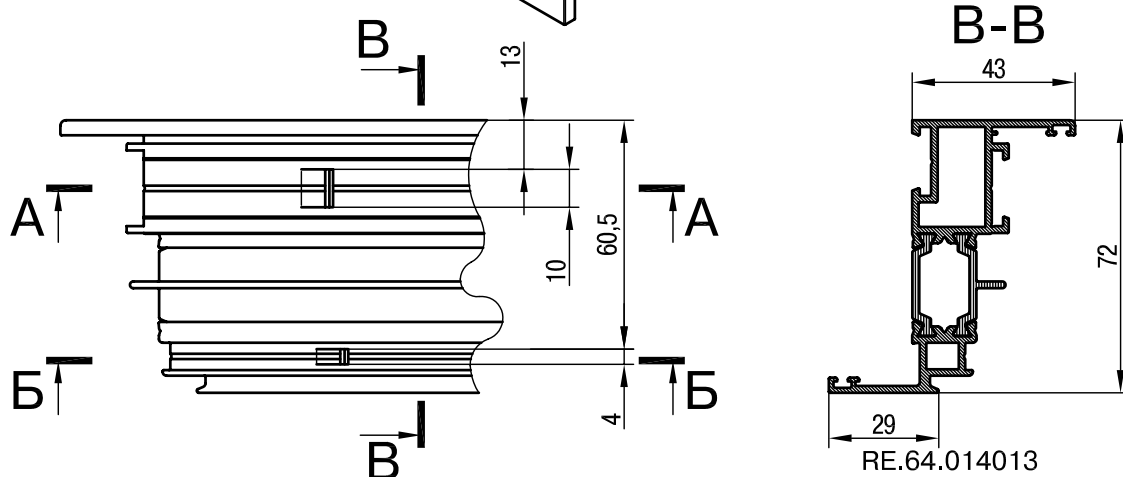
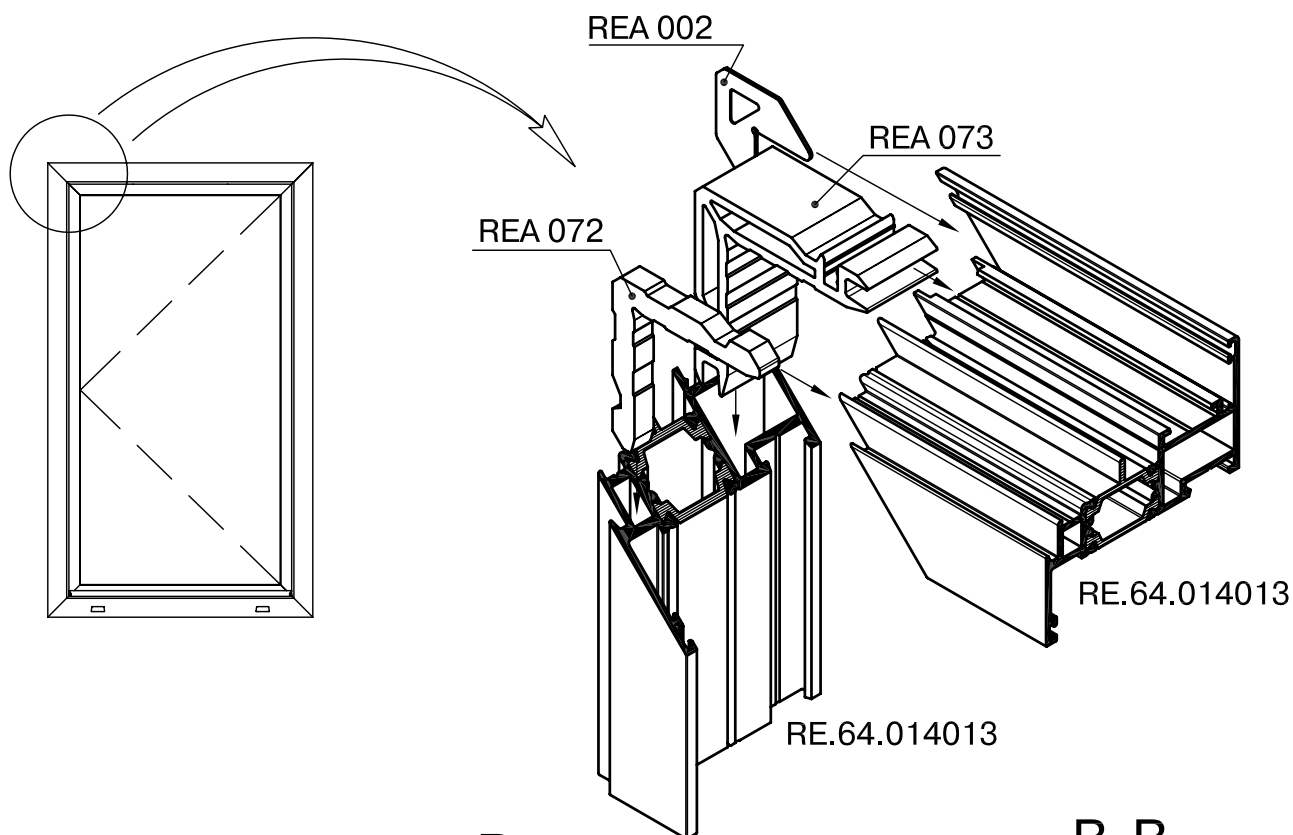

Оконно-дверная серия - RW64



Сборка углов оконной рамы с использованием
угловых сухарей REA 073 и REA 095 и штифтов
Установка выравнивающего уголка REA 002

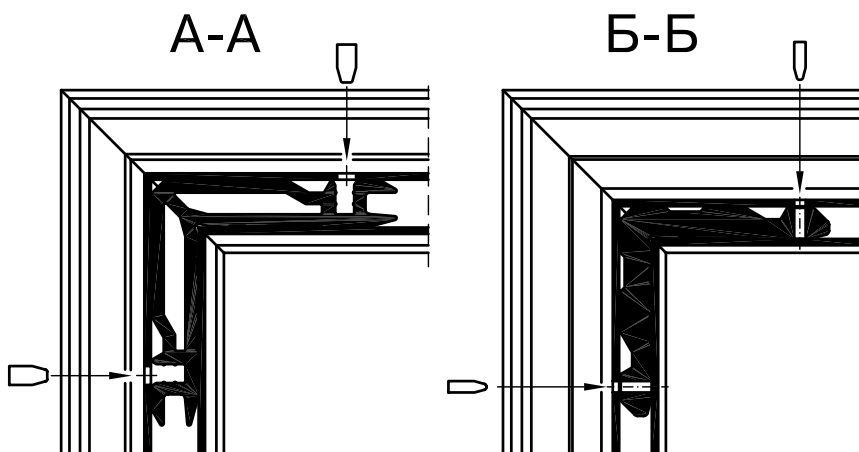
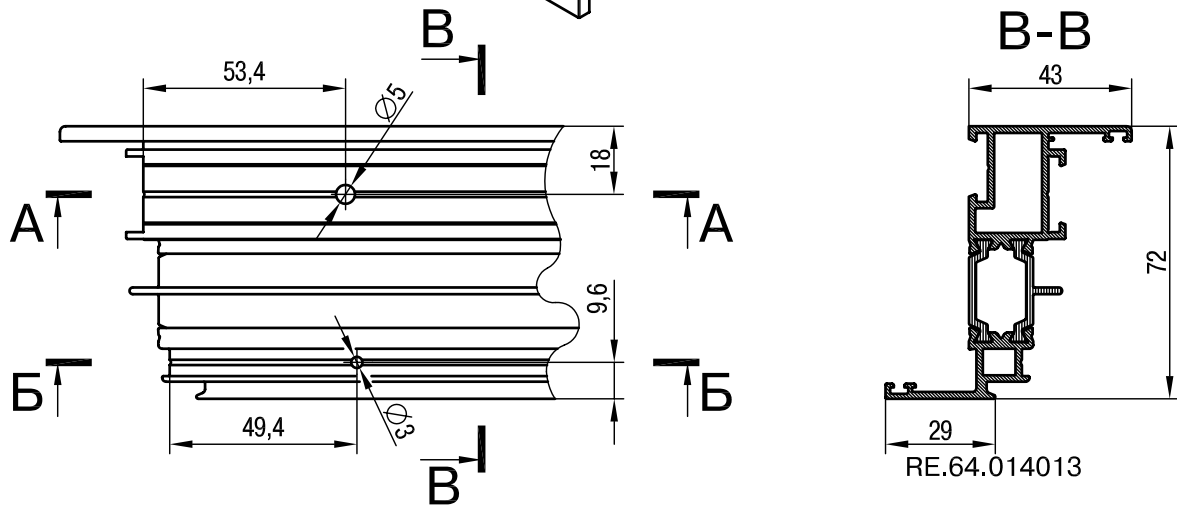
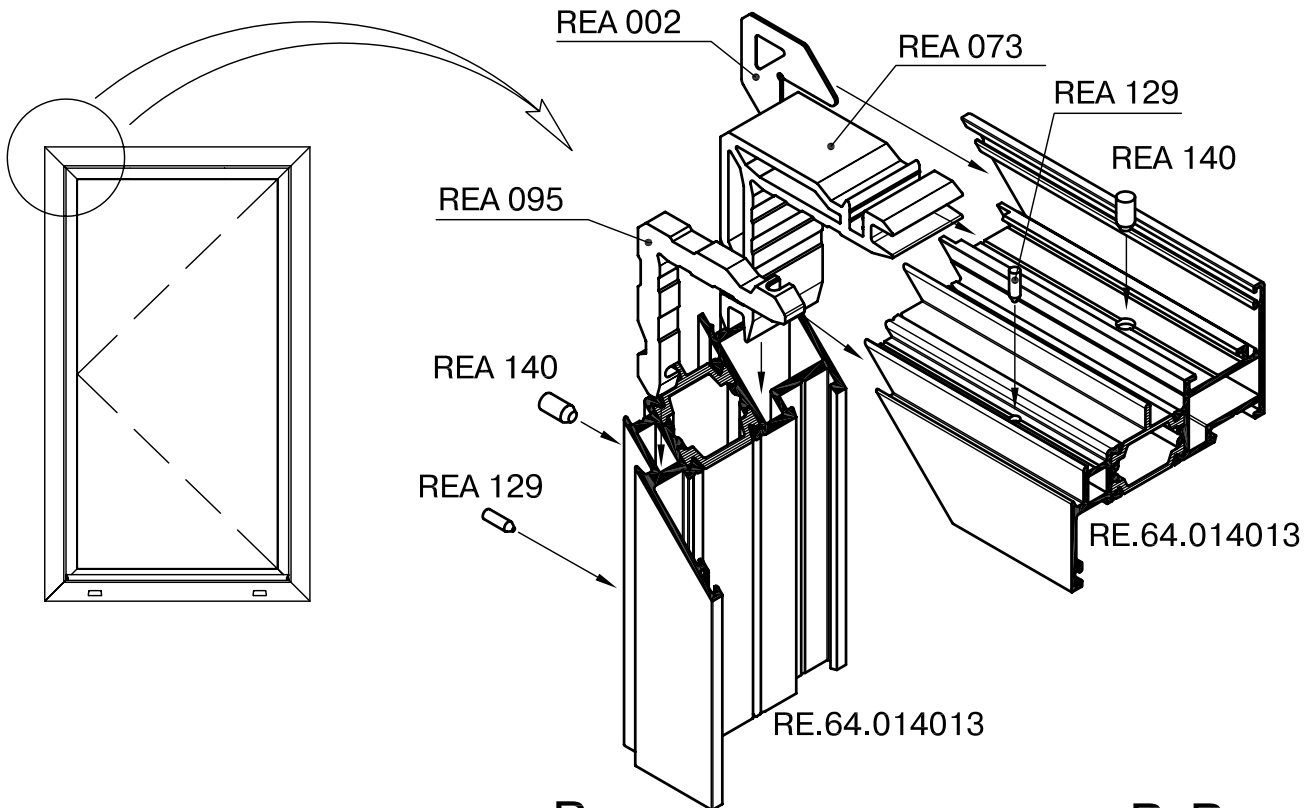

Оконно-дверная серия - RW64



Сборка углов оконной рамы с использованием угловых сухарей REA 070 и REA 080

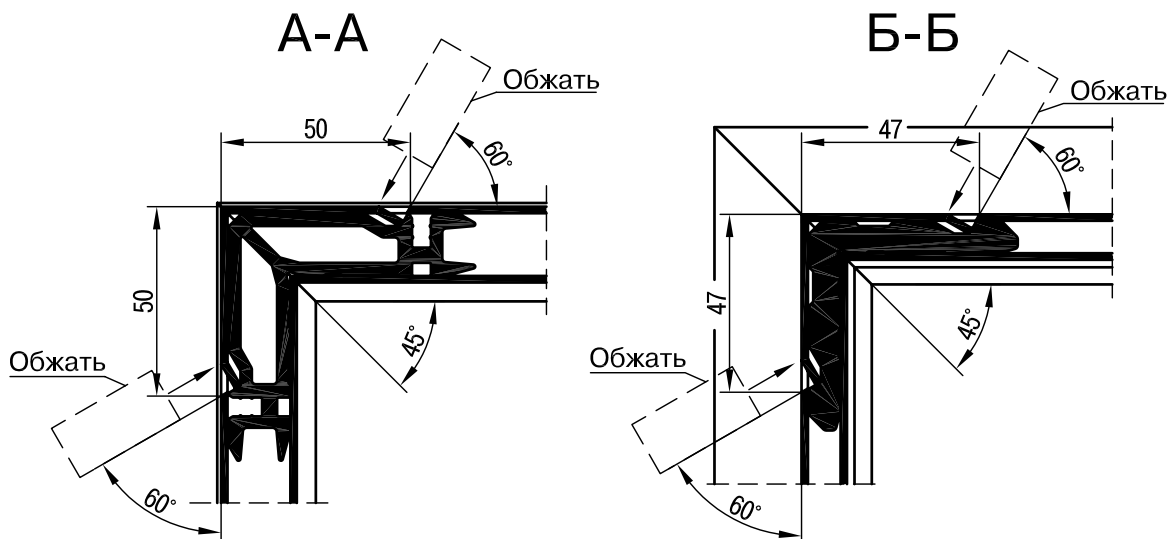
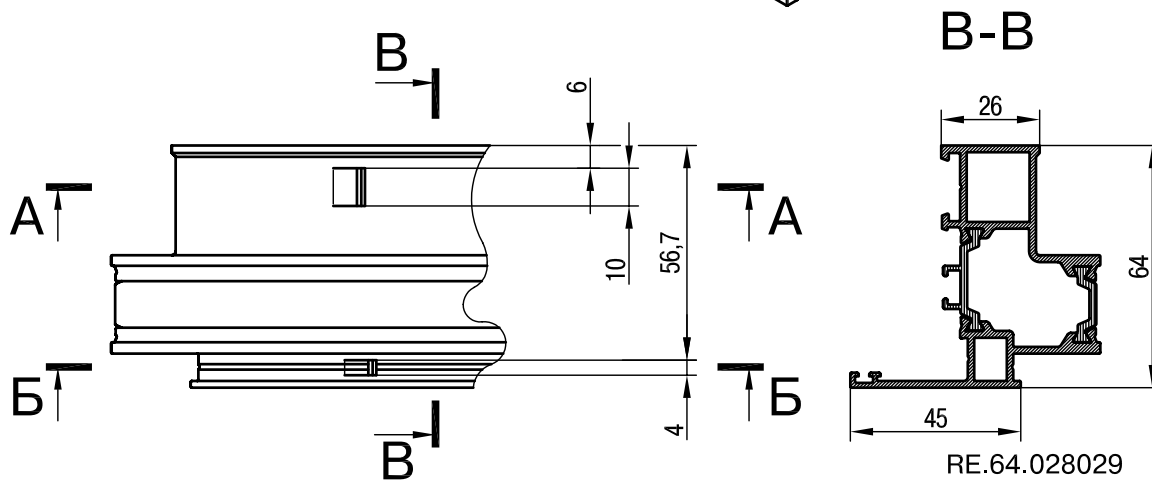
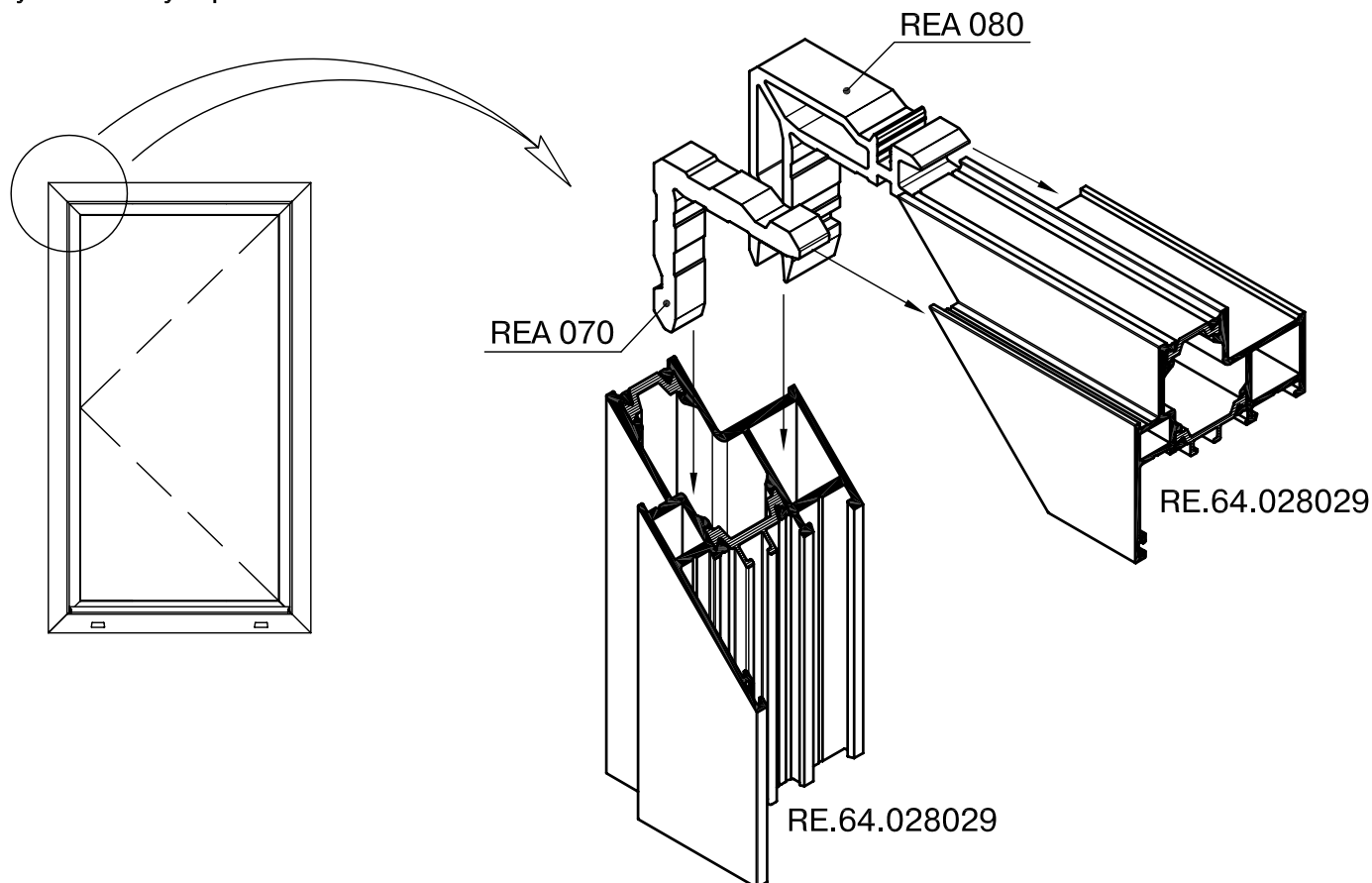

Оконно-дверная серия - RW64



Сборка углов оконной рамы с использованием угловых сухарей REA 080 и REA 094 и штифтов

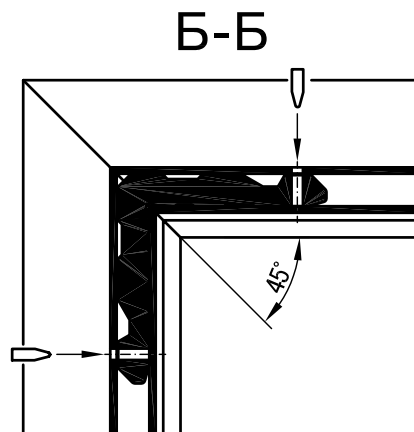
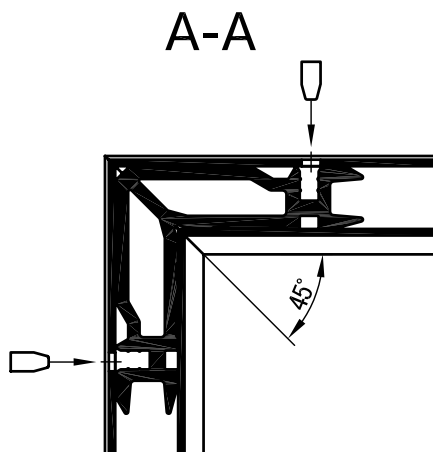
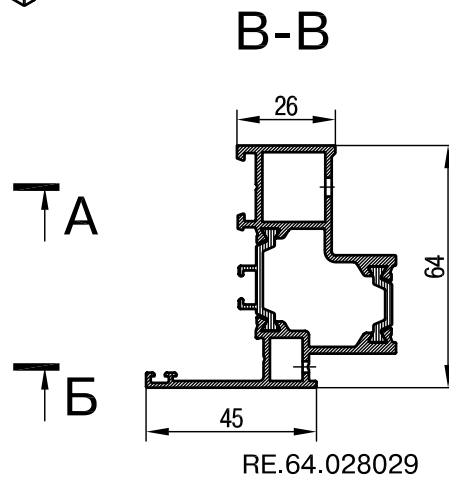
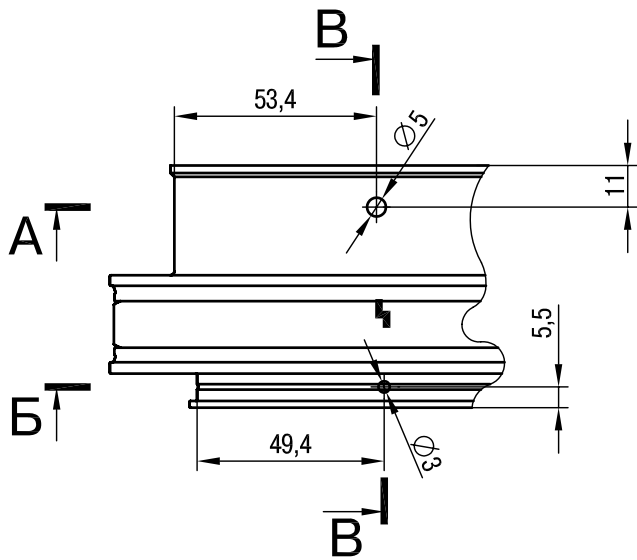
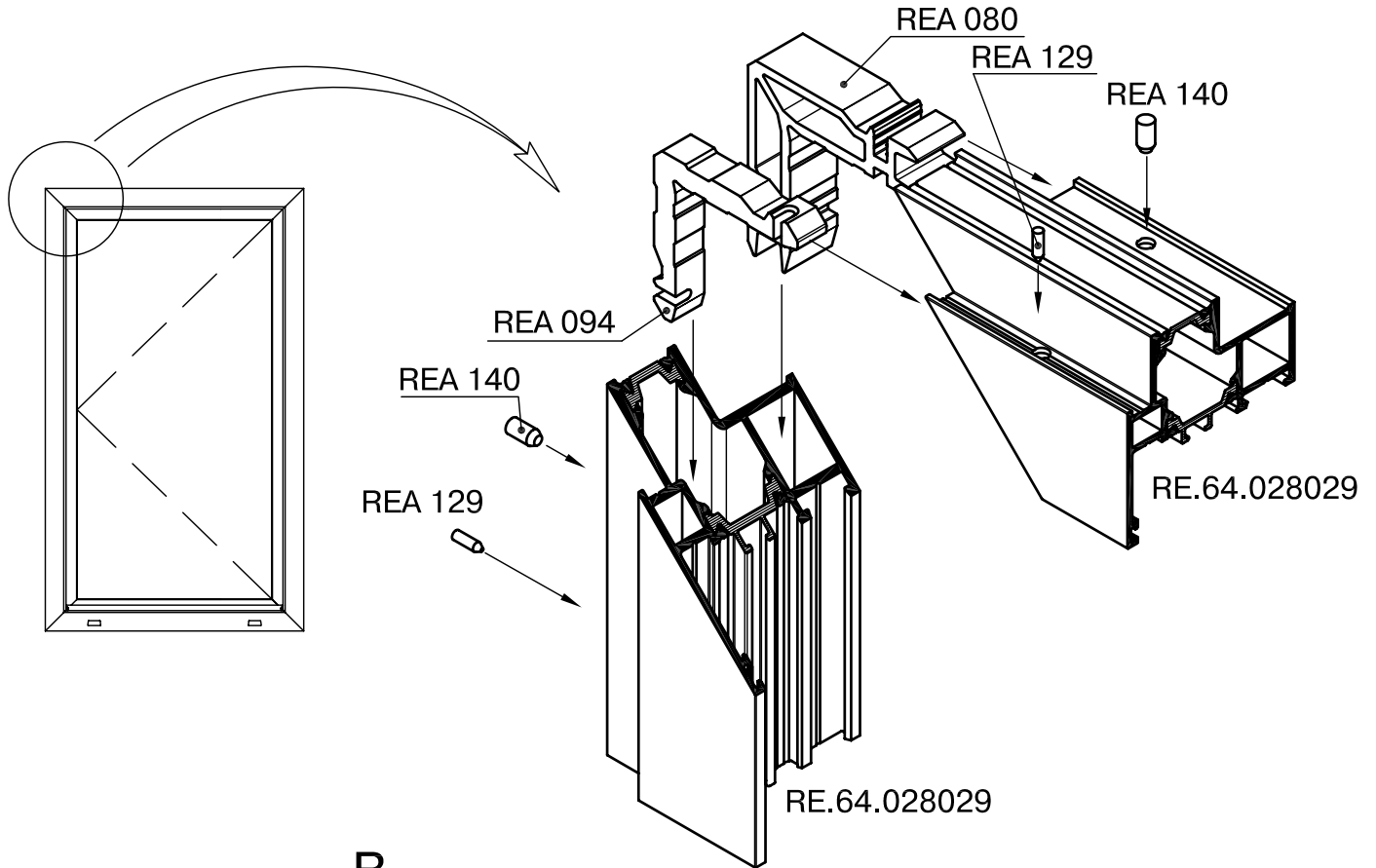

Оконно-дверная серия - RW64



Сборка углов створки с использованием
угловых сухарей REA 083 и REA 084
Установка выравнивающего уголка REA 002

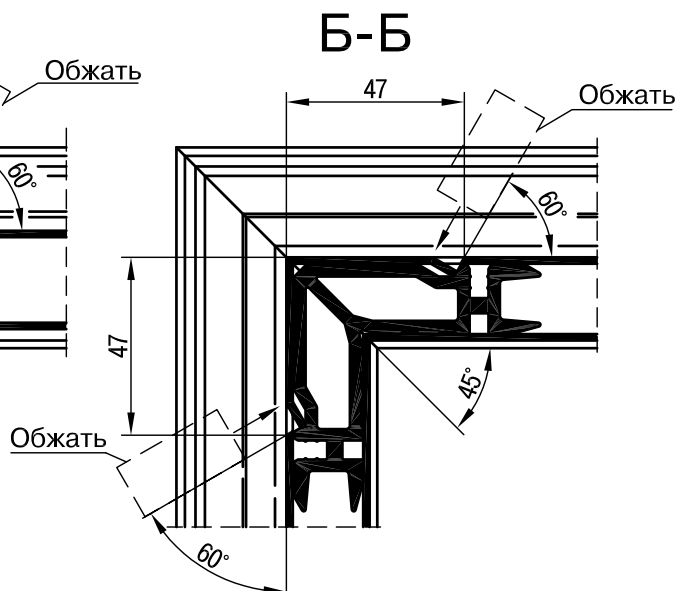
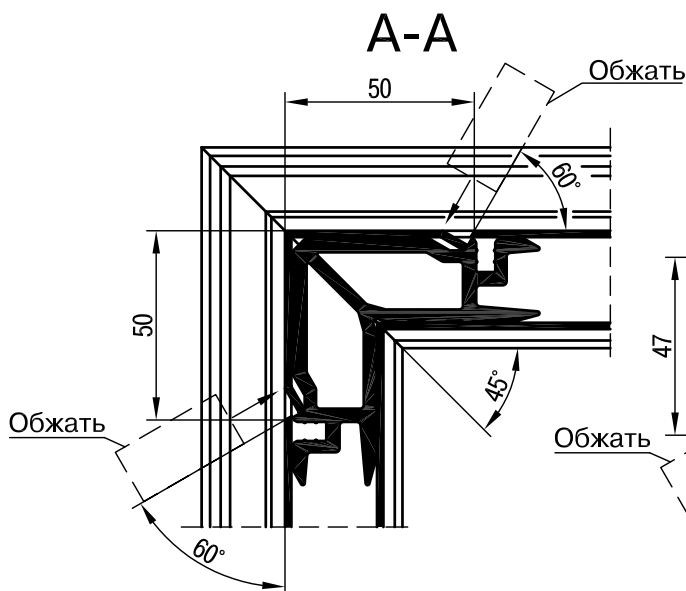
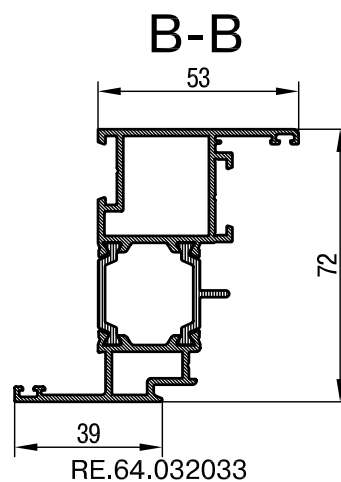
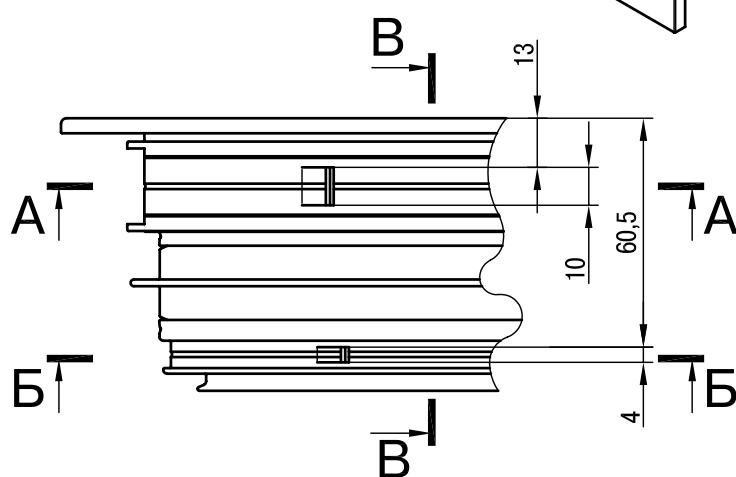
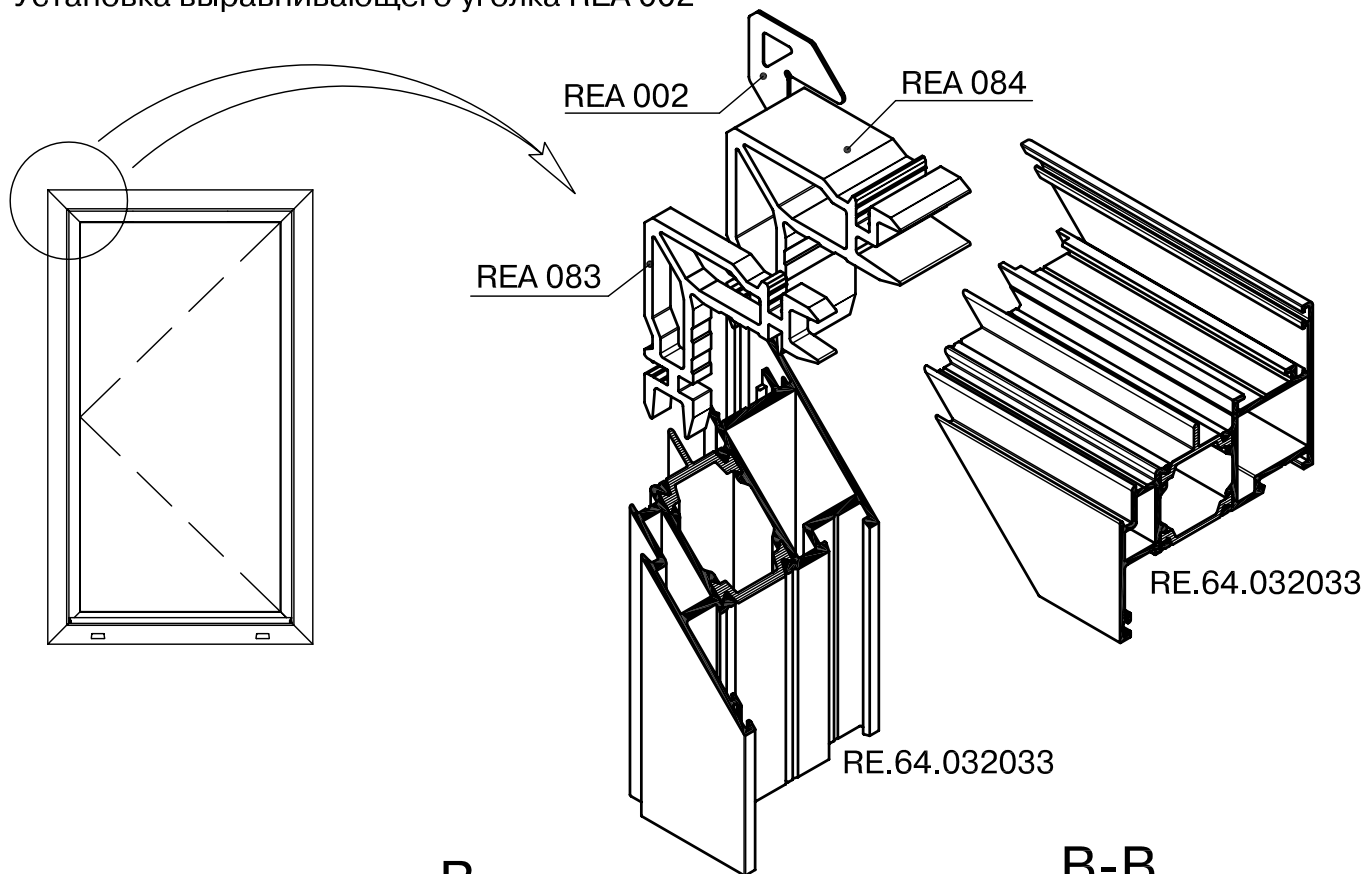

Оконно-дверная серия - RW64



Сборка углов оконной рамы с использованием
угловых сухарей REA 083 и REA 084 и штифтов
Установка выравнивающего уголка REA 002

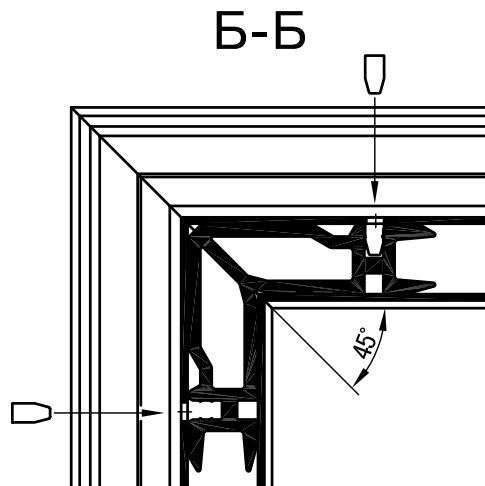
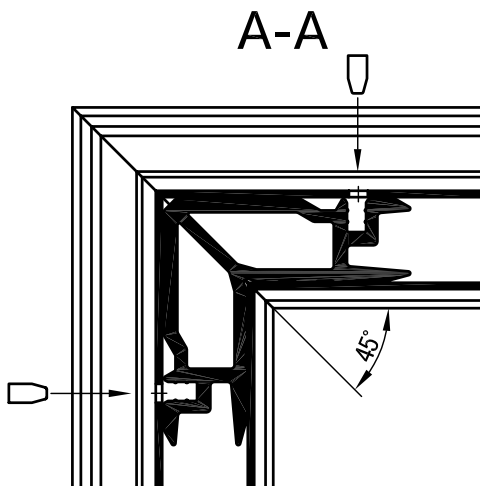
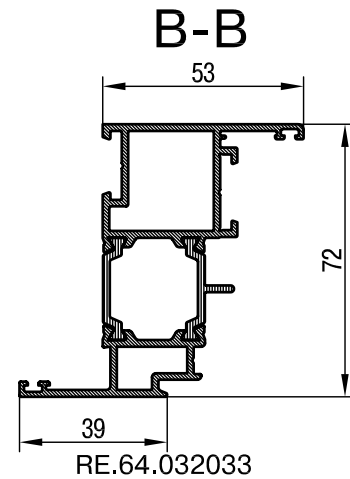
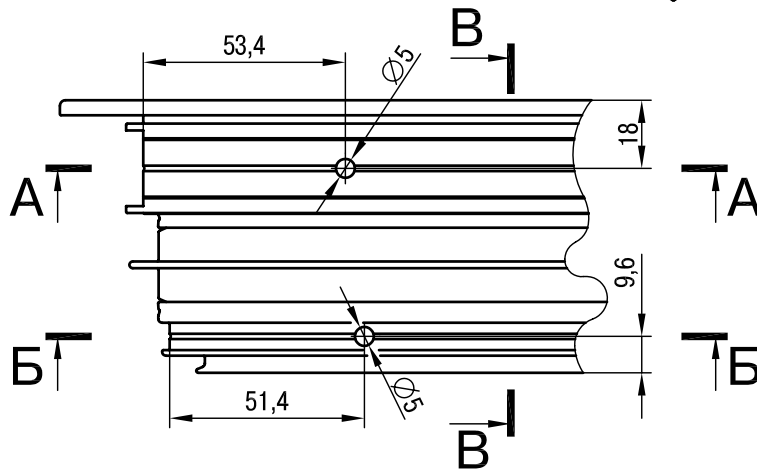
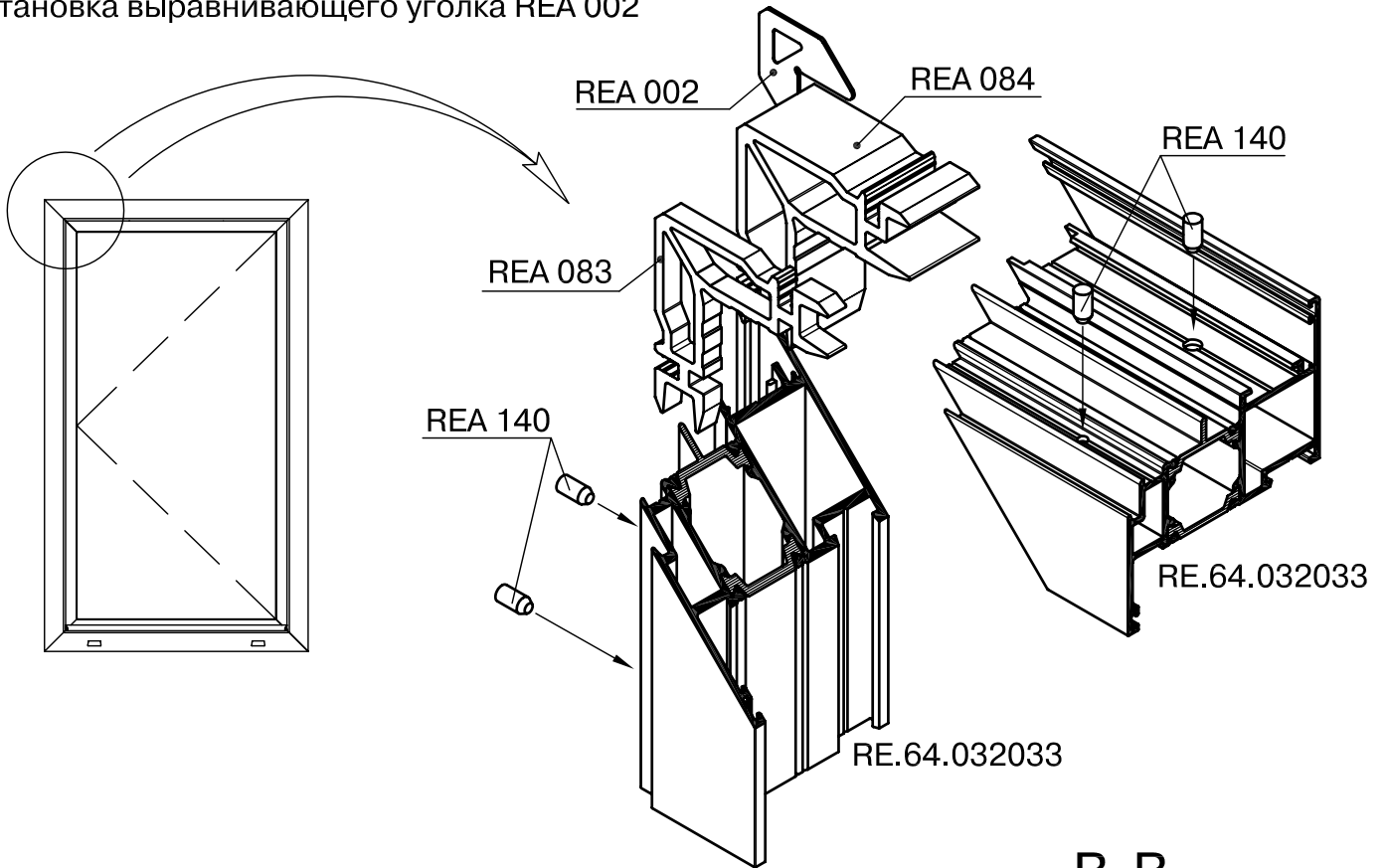

Оконно-дверная серия - RW64



Установка дренажной крышки REA 125.

Обработка рамных профилей под установку дренажной крышки.

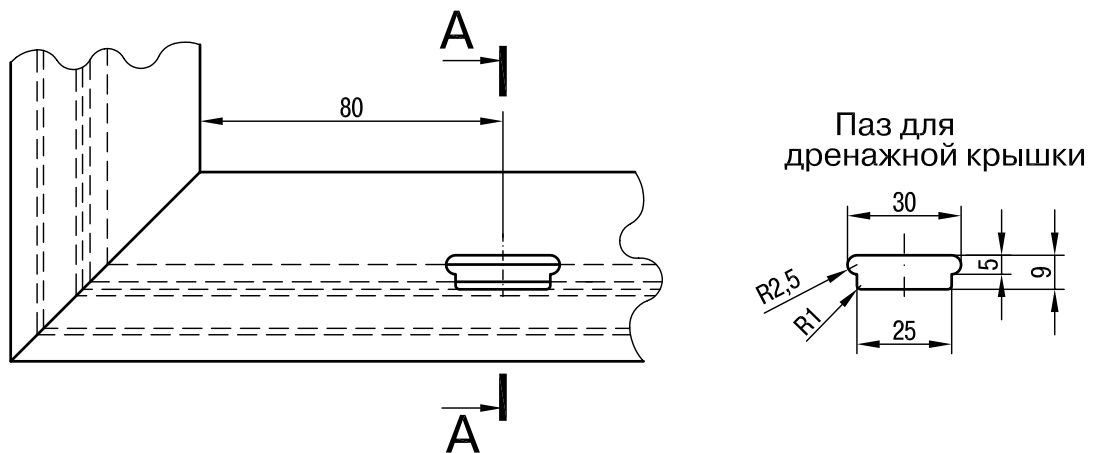
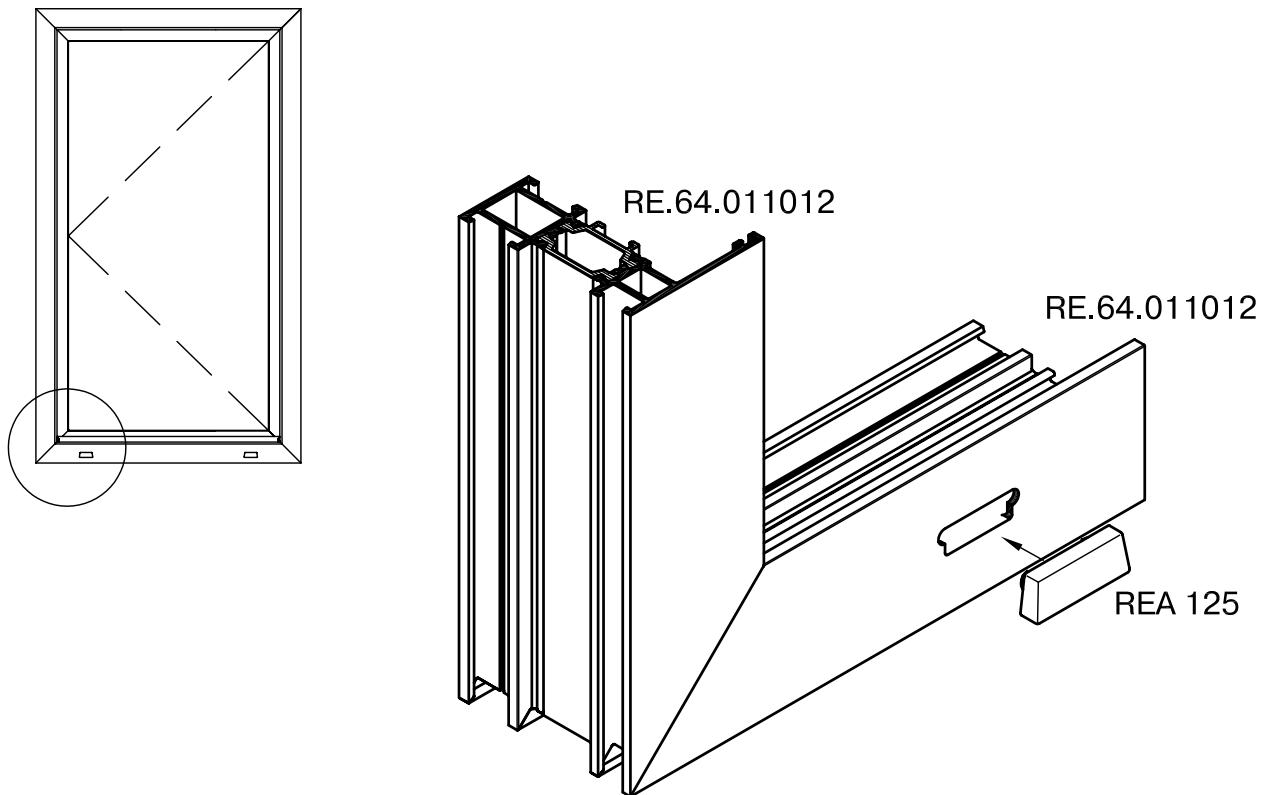

A-A

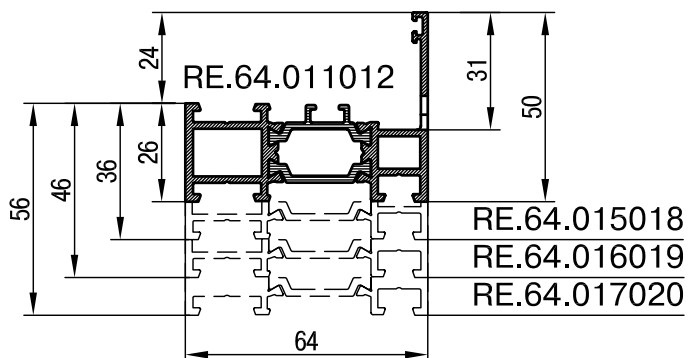

Оконно-дверная серия - RW64



Обработка створочных профилей
под установку тяги и аксессуаров

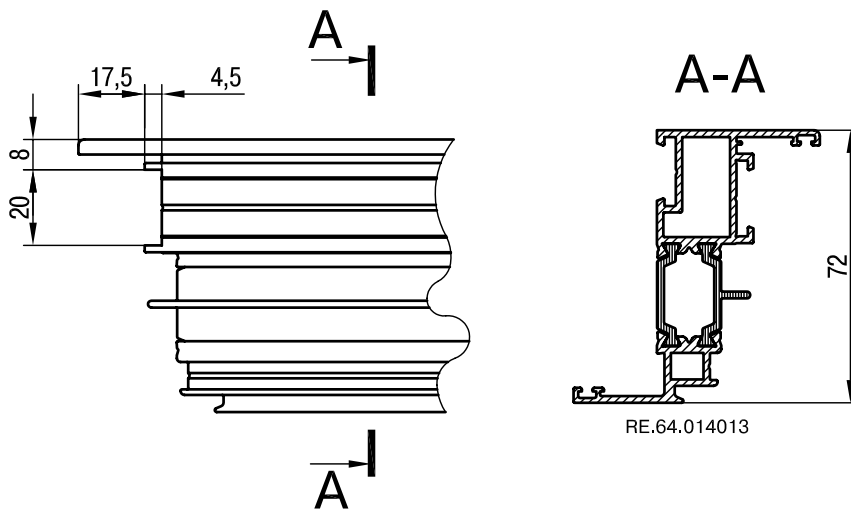
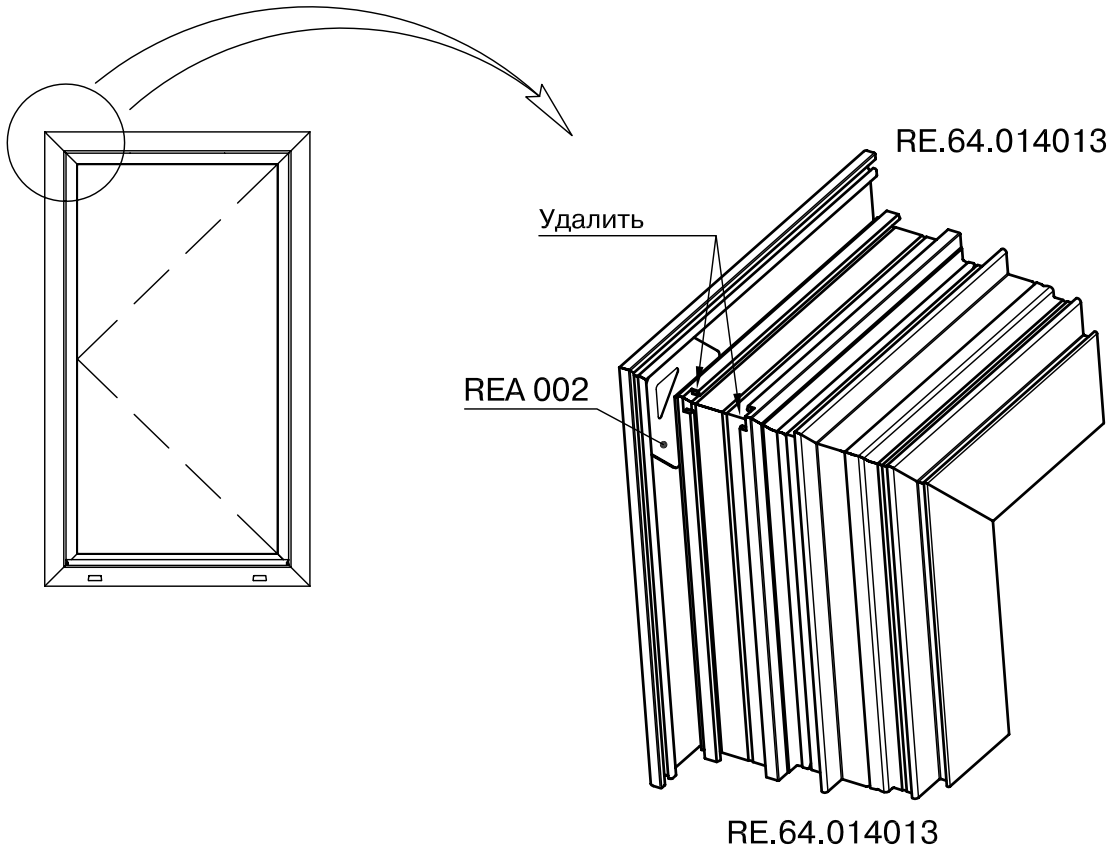

Обработка профиля RE.64.032033
производится аналогичным способом

Оконно-дверная серия - RW64



Паз в створочном профиле

под установку ручек с крепежными отверстиями 84-98-104 мм

Обработка тяги RE 9200

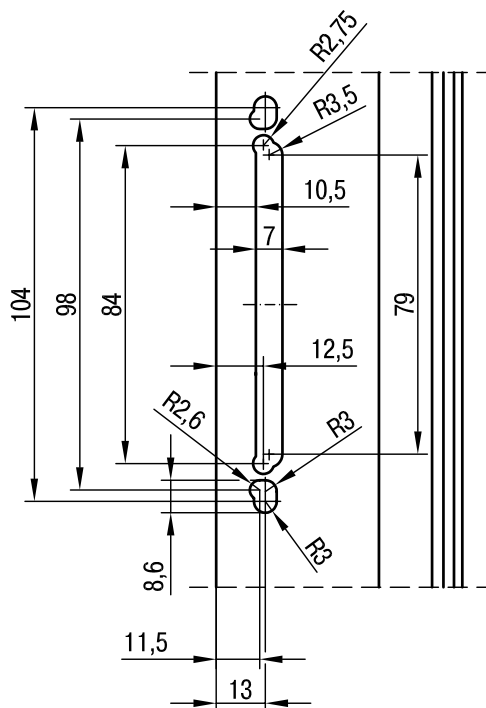
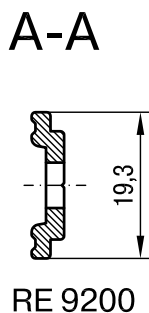
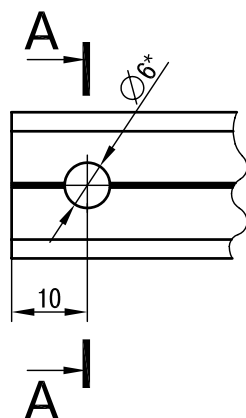
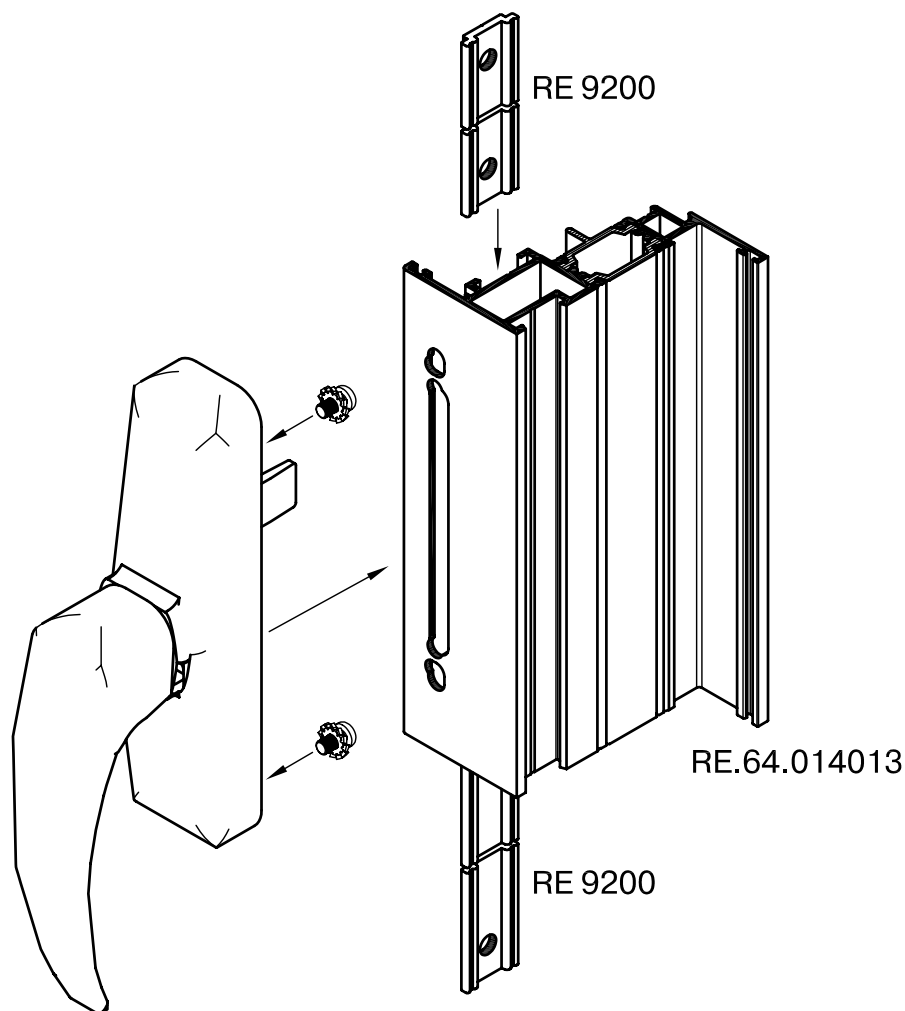
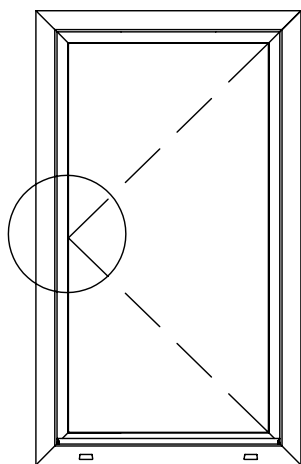

*) - в зависимости от применяемой фурнитуры диаметр отверстия может отличаться от указанного. Точная информация представлена в каталогах фирм-изготовителей фурнитуры.

Обработка профиля RE.64.032033 производится аналогичным способом

Оконно-дверная серия - RW64



Установка выравнивающего уголка REA 005

Установка выравнивающего уголка REA 004

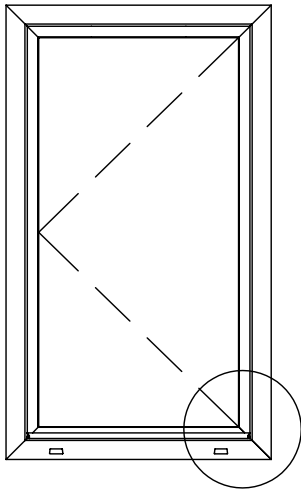

RE.64.014013

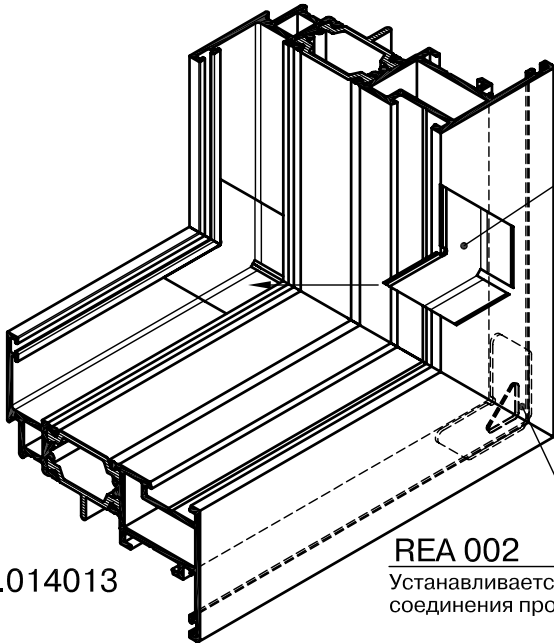

REA 004

Устанавливается после соединения профилей

REA 002

Устанавливается до соединения профилей

RE.64.014013

RE.64.011012

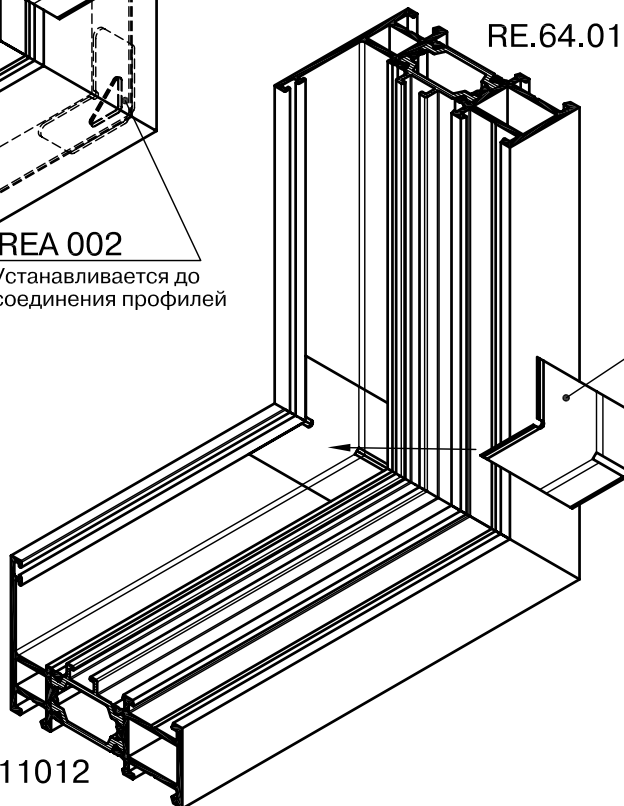

REA 005

Устанавливается после соединения профилей

RE.64.011012

Оконно-дверная серия - RW64

Установка резинового уголка REA 001

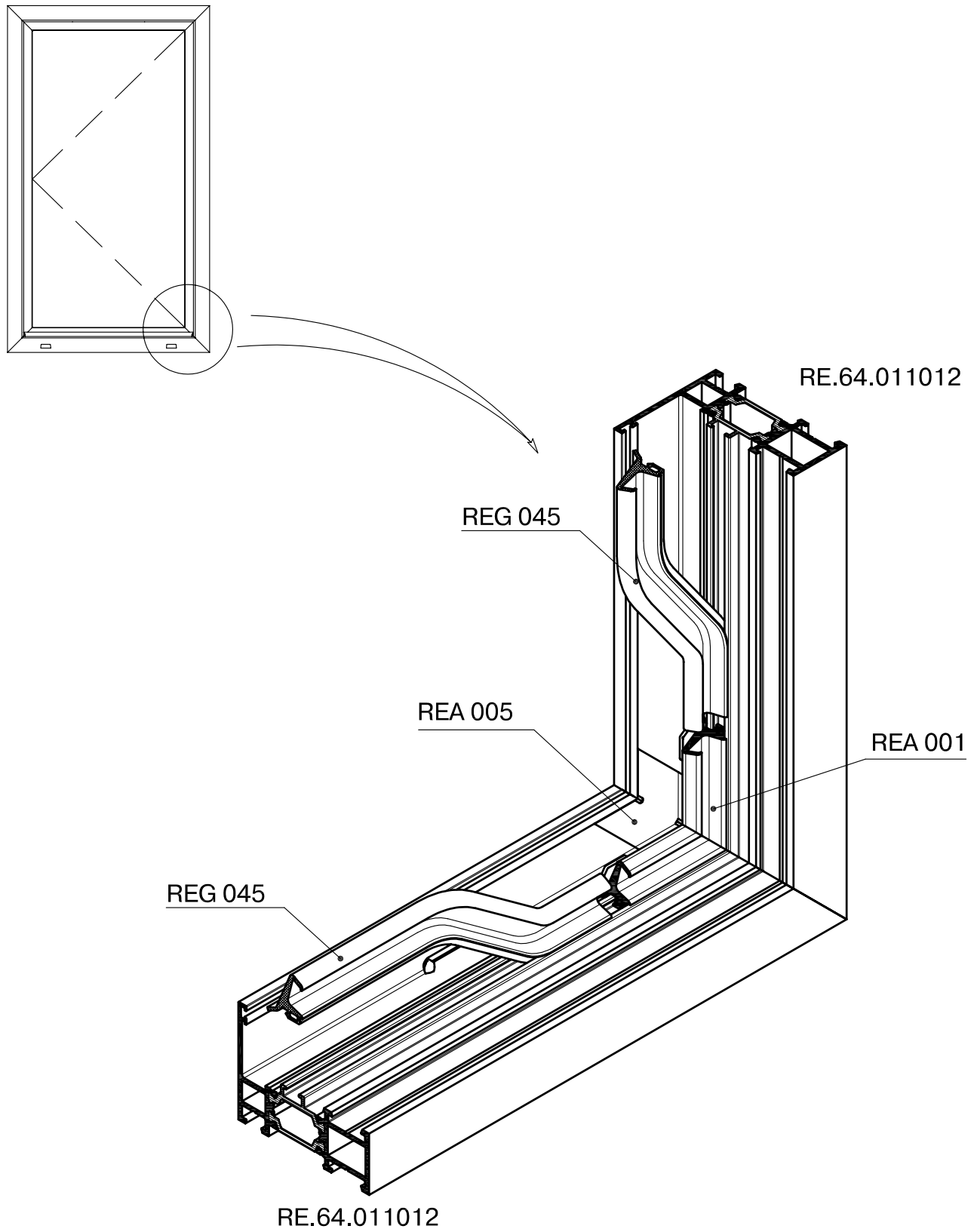

Оконно-дверная серия - RW64



Выполнение вентиляционных отверстий в створочных профилях

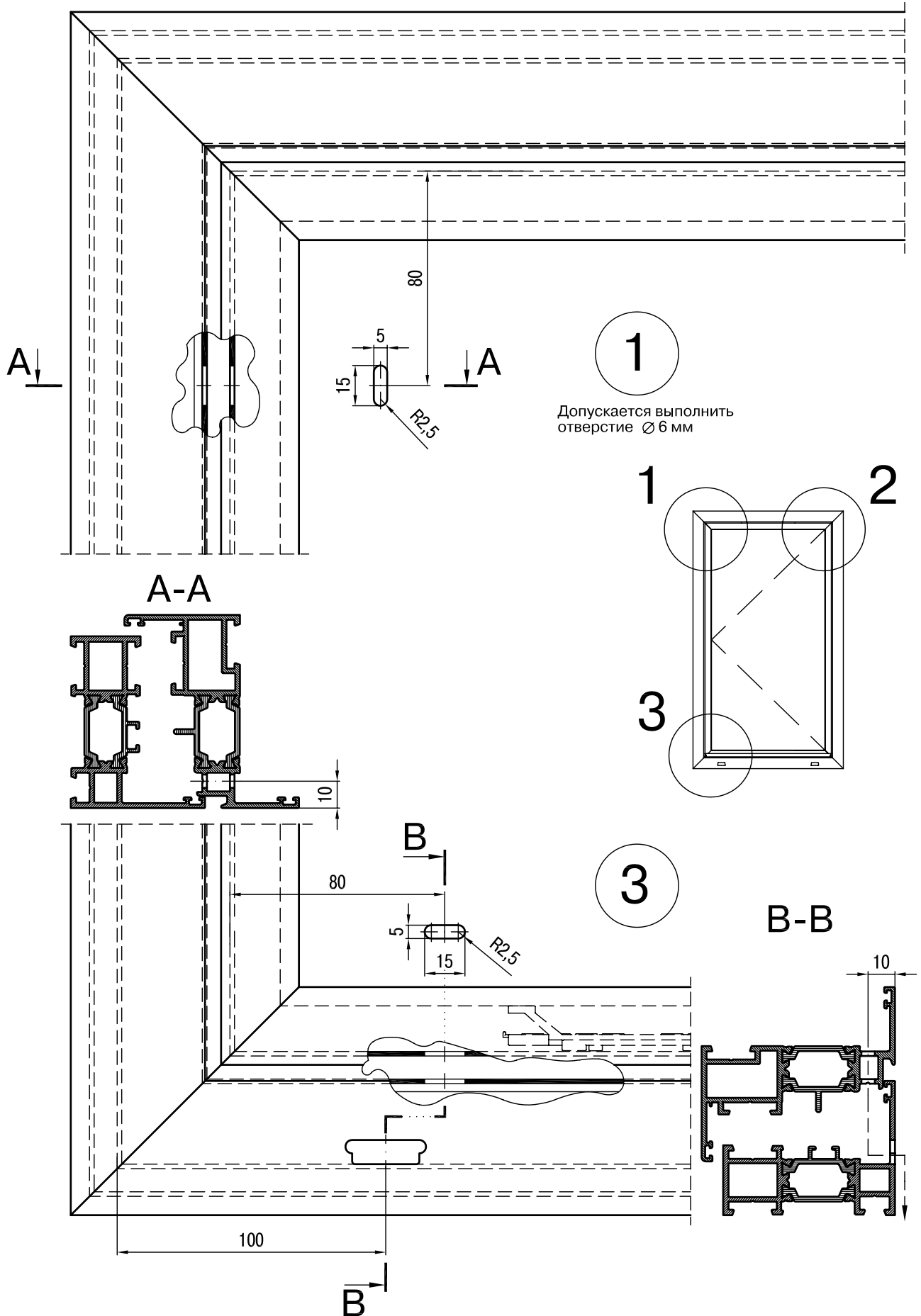

Оконно-дверная серия - RW64



Выполнение вентиляционных отверстий в створочных профилях

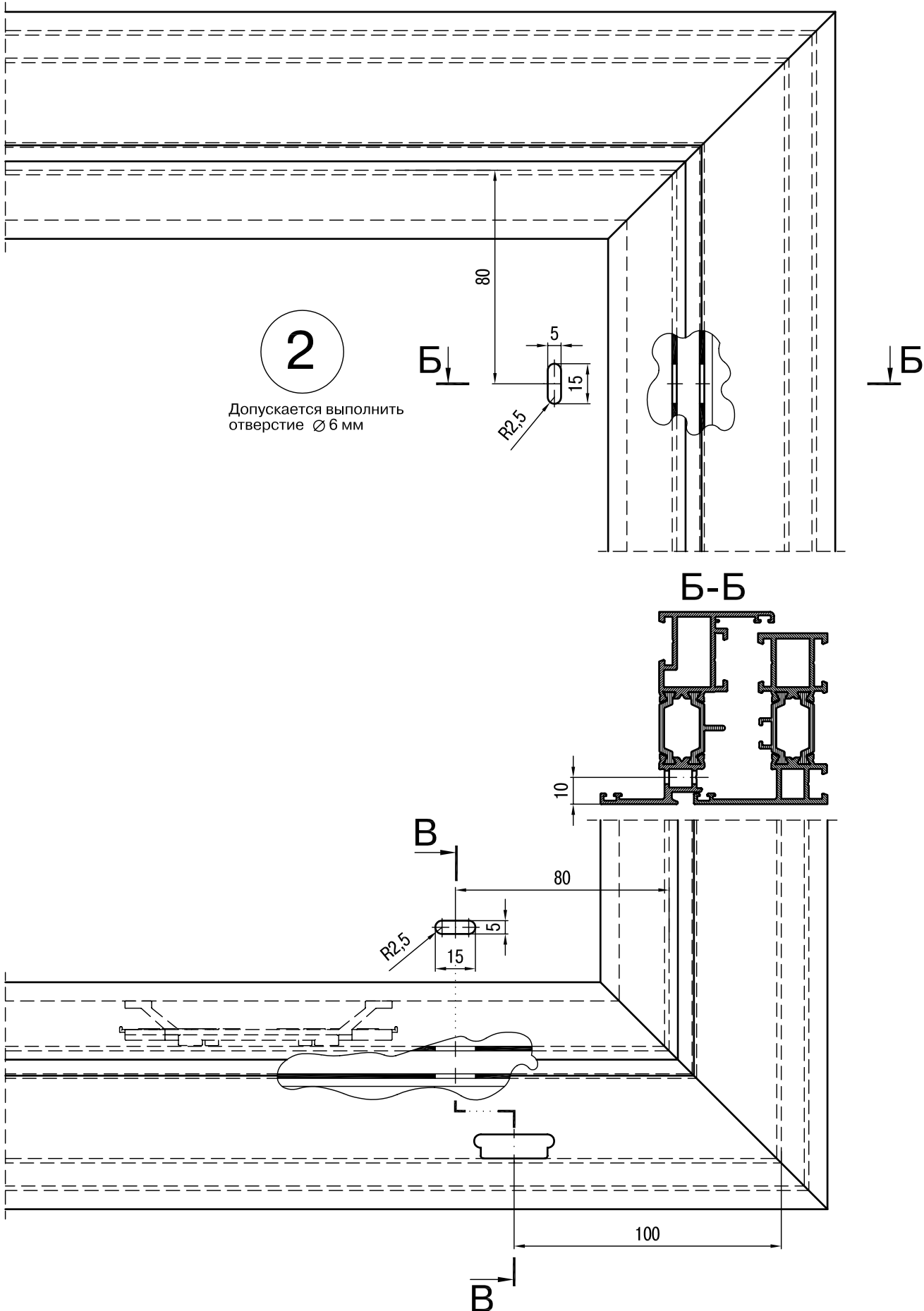

Оконно-дверная серия - RW64

Обработка уплотнителя REG 012 в местах установки петель

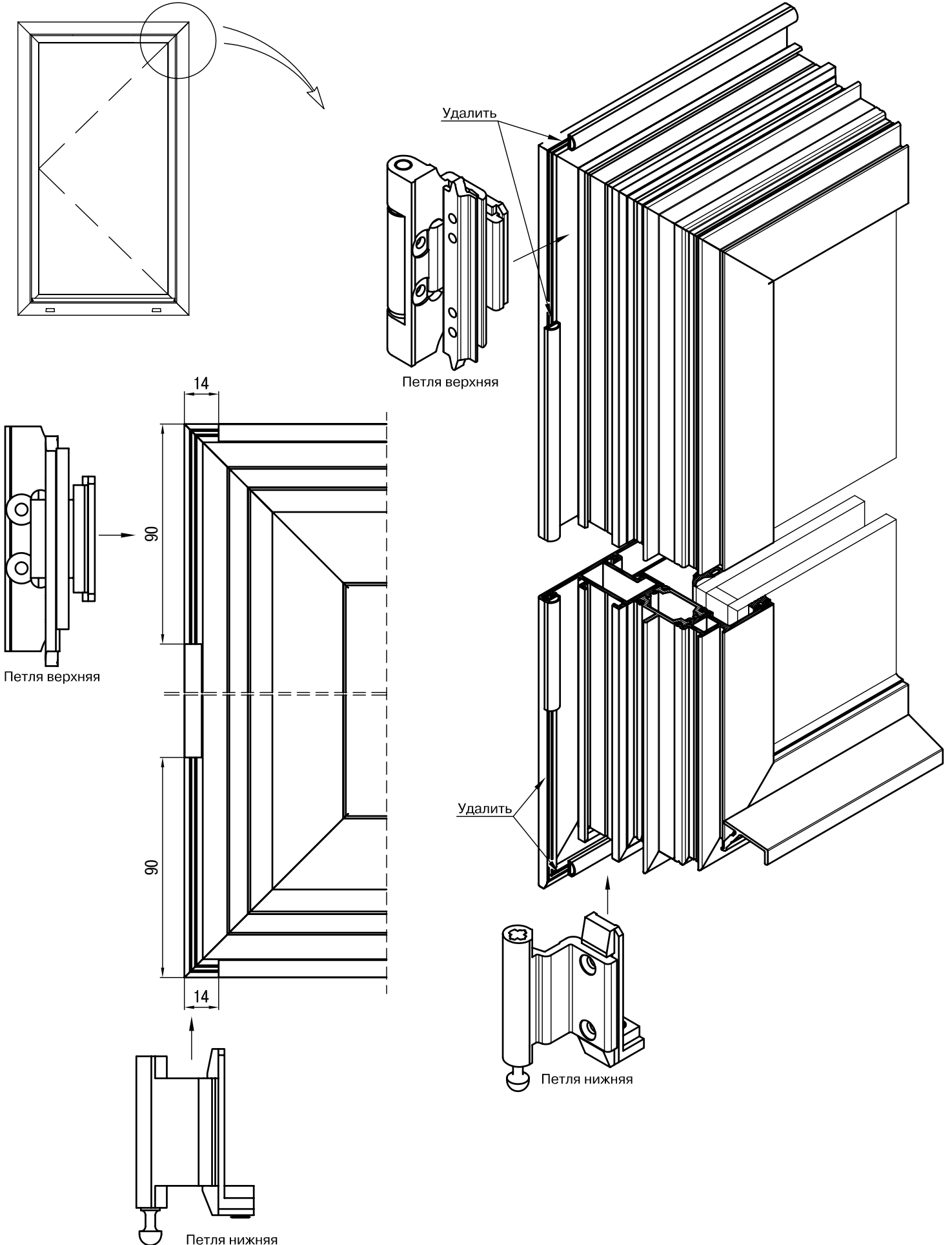

Оконно-дверная серия - RW64



Установка на створку отбойника (профиль RE 4580).
Обработка профиля RE 4580.

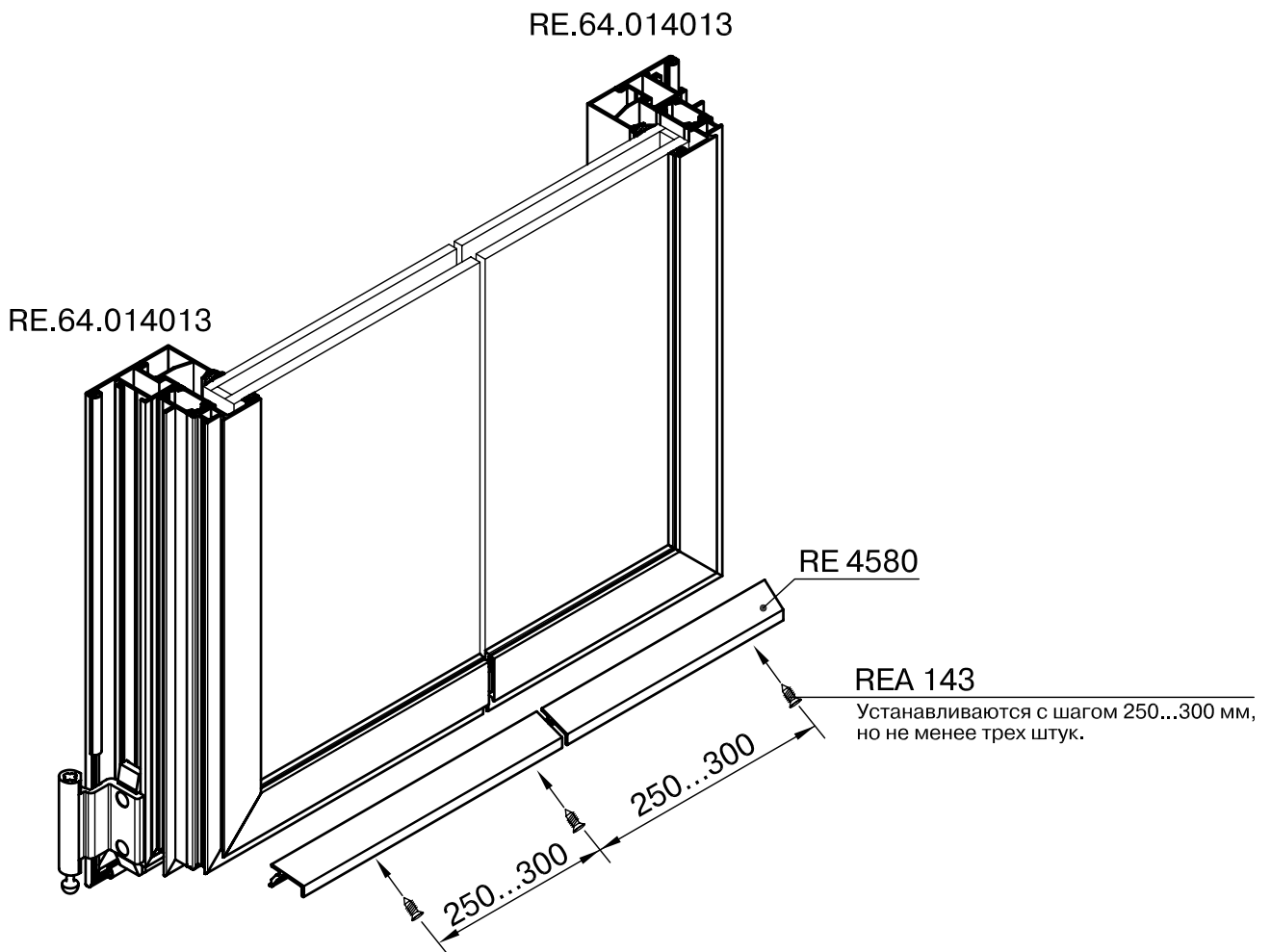

RE 4580

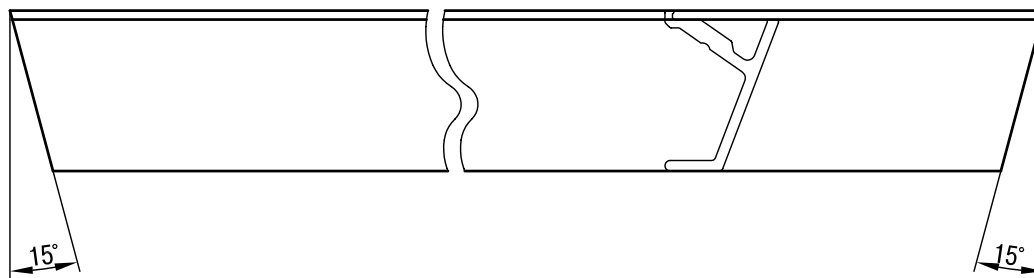

Обработка профиля RE 4580
в местах установки винтов REA 143

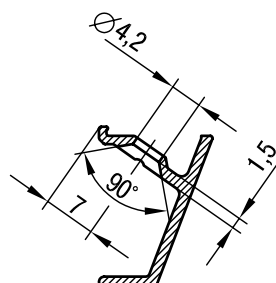

Разделка наружного резинового уплотнения

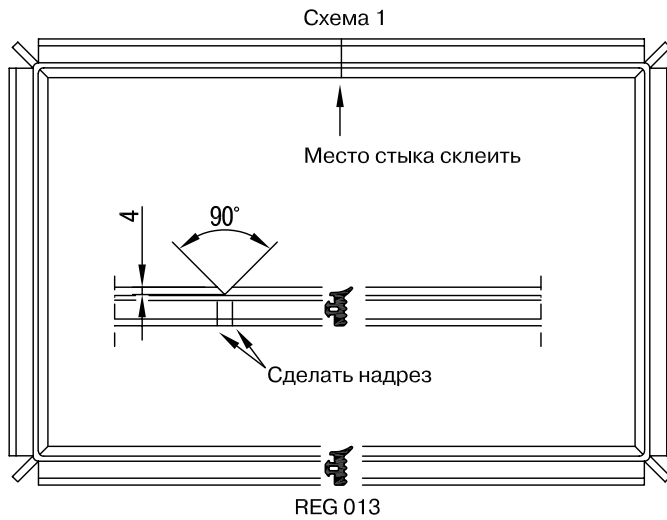

Разделка внутреннего резинового уплотнения

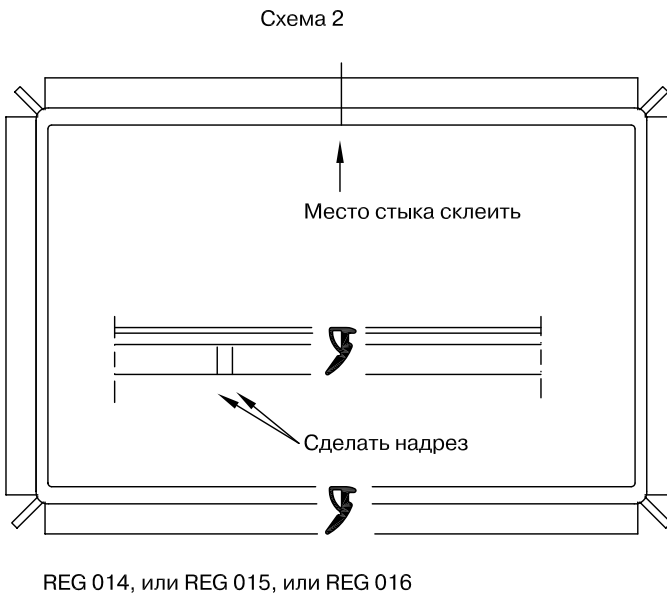

Порядок монтажа резиновых уплотнителей:

1. Контроль: проверка выполнения продувки канавки под установку наружного уплотнителя.
2. В углах рамы (створки) канавку заполнить герметиком.
3. Начиная монтаж с середины верхнего профиля, наружный уплотнитель завести в канавку профиля. В угловой зоне разделку уплотнителя выполнить по схеме 1.
4. Заполнение установить на подкладки.
5. Установить штапики в последовательности: верх, низ и сбоку.
6. Прижать заполнение деревянными клиньями к наружному уплотнению и вставить соответствующее внутреннее уплотнение. Монтаж вести с верхнего профиля, разделку выполнить в соответствии со схемой 2. При монтаже применять специальный инструмент, избегая ударов по уплотнению. Для облегчения монтажа кромки стекла обработать силиконовым спреем.
7. Проверить работоспособность створки.

Обработка профиля RE.64.011021 для Т-образного соединения
Установка соединительных сухарей REA 096 и REA 097

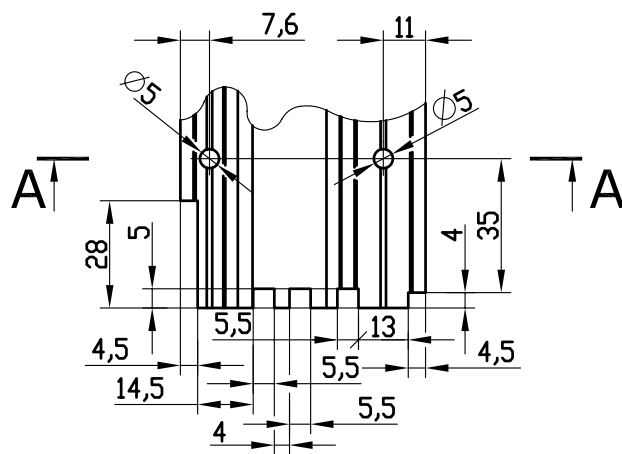
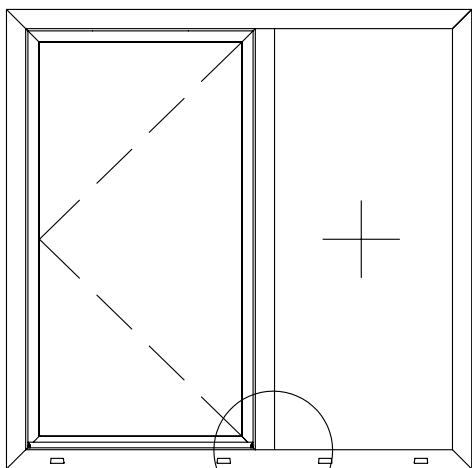

A-A

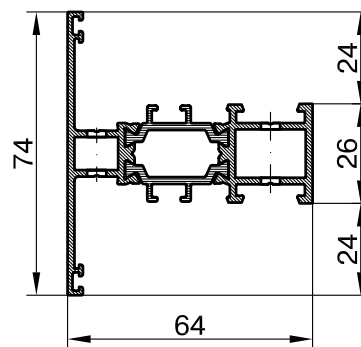
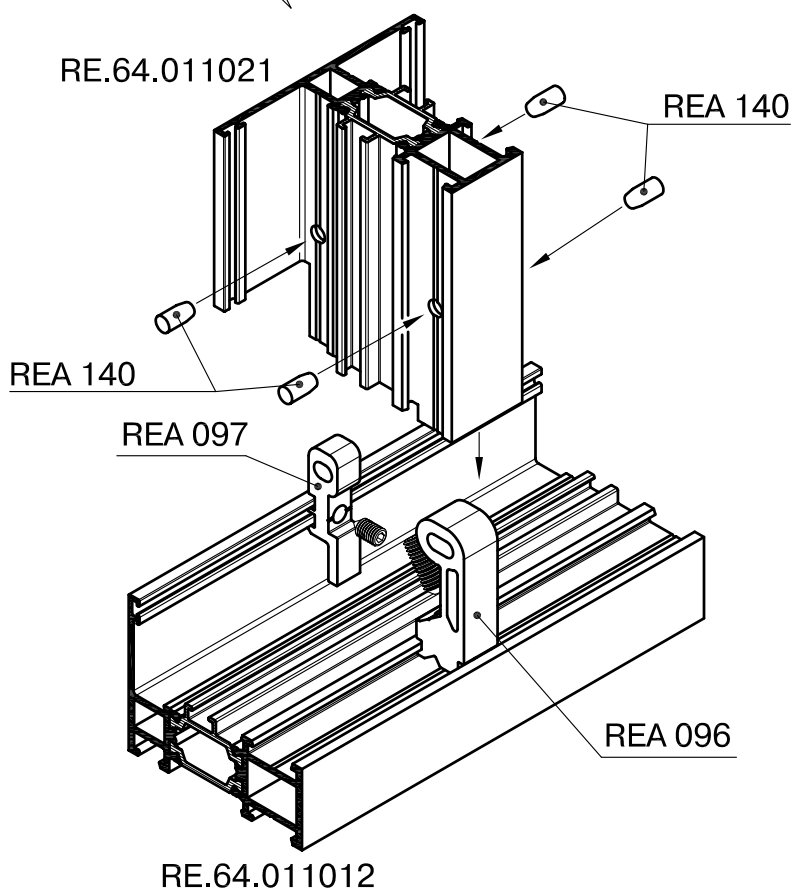

RE.64.011021

Крепление соединительных сухарей к рамному профилю осуществляется с помощью винтов REA 218 (для REA 097) и REA 219 (для REA 096)

Оконно-дверная серия - RW64



Обработка профиля RE.64.011021 для Т-образного соединения
Установка соединительных сухарей REA 305 и REA 396

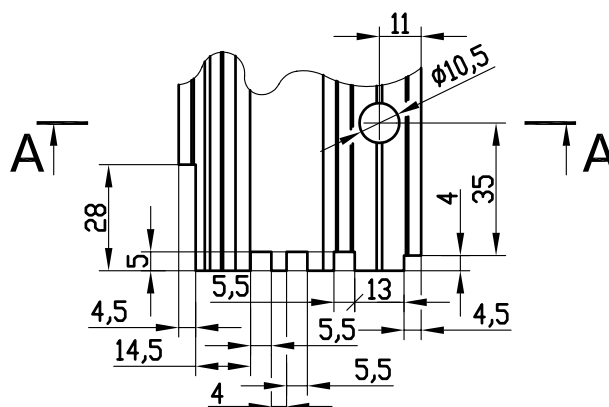
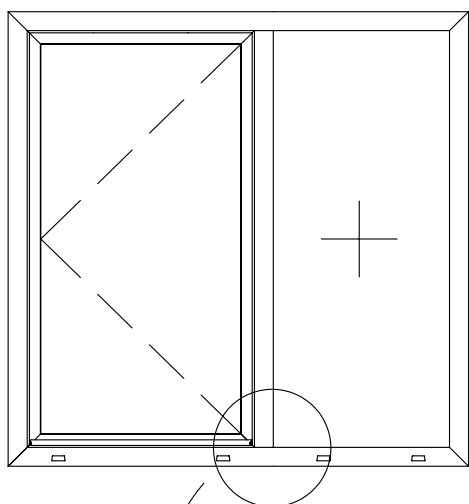

A-A

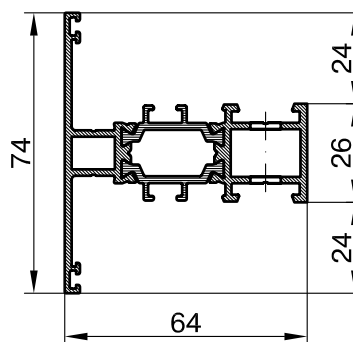

RE.64.011021

RE.64.011021

REA 305
2шт.

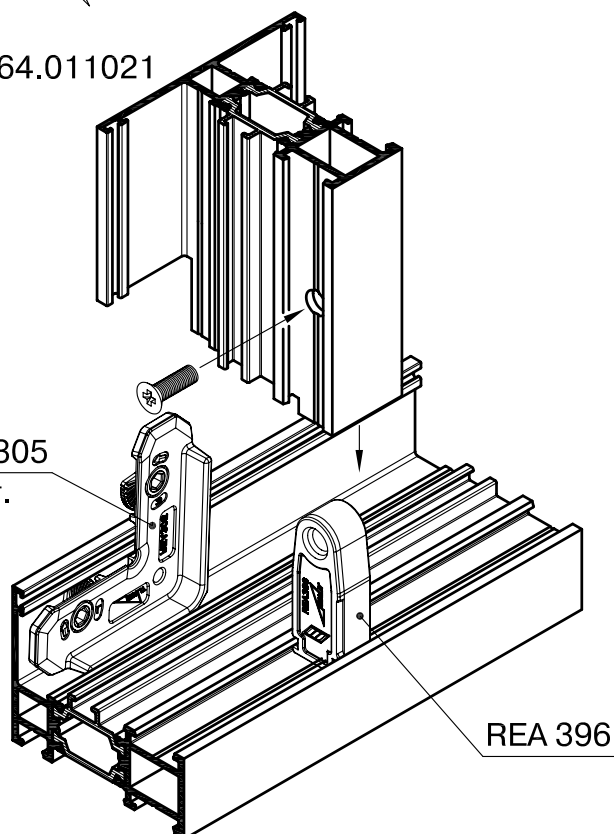

REA 396

RE.64.011012

Профиль RE 64.011021 крепится с помощью REA 305 в количестве 2шт.,
(на рисунке вторая REA 305 условно не показана)

Обработка профиля RE.64.015022 для Т-образного соединения
Установка соединительных сухарей REA 130 и REA 131

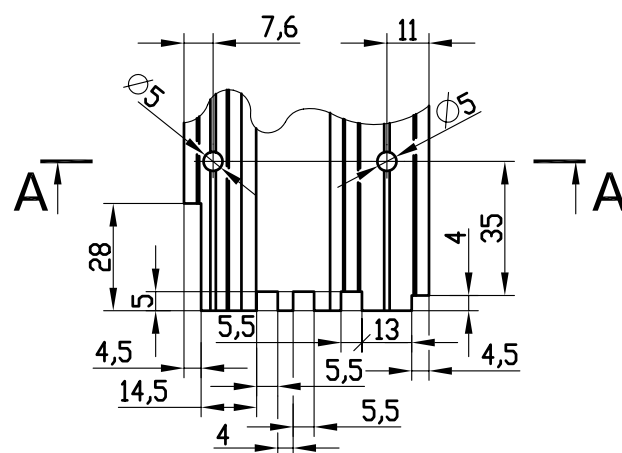
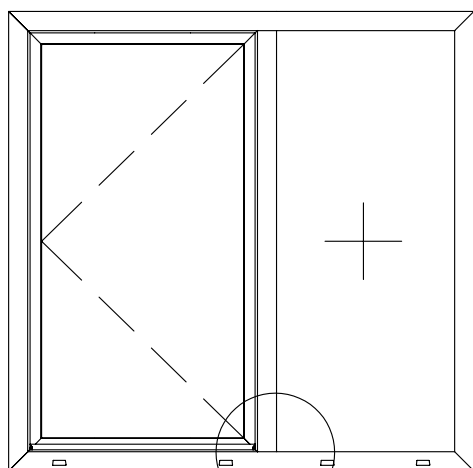

A-A

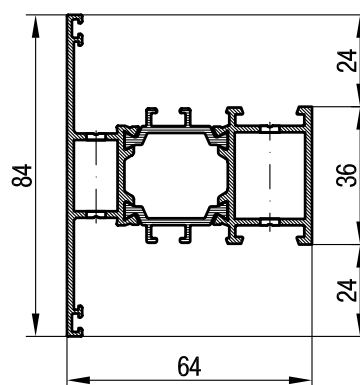

RE.64.015022

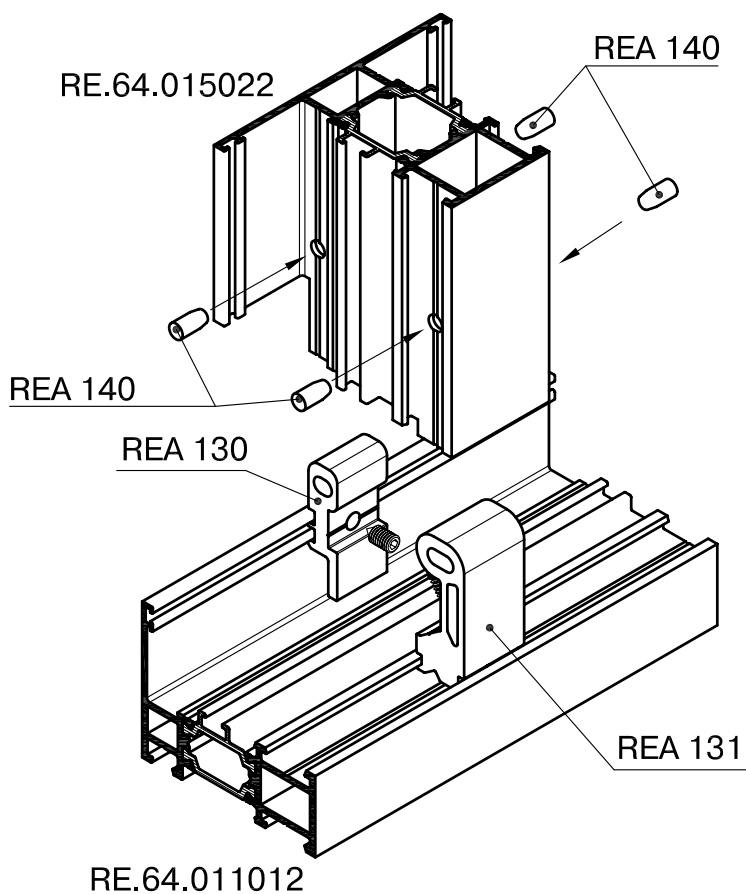

Крепление соединительных сухарей к рамному профилю осуществляется с помощью винтов REA 218 (для REA 130) и REA 219 (для REA 131)

Оконно-дверная серия - RW64



Обработка профиля RE.64.016023 для Т-образного соединения
Установка соединительных сухарей REA 132 и REA 133

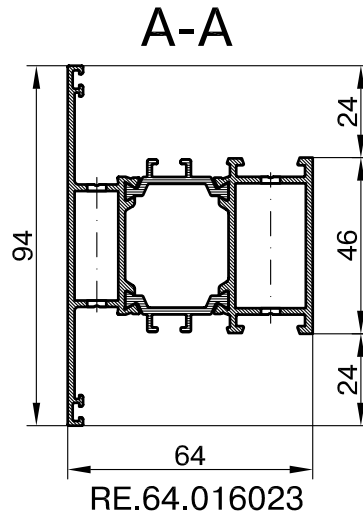
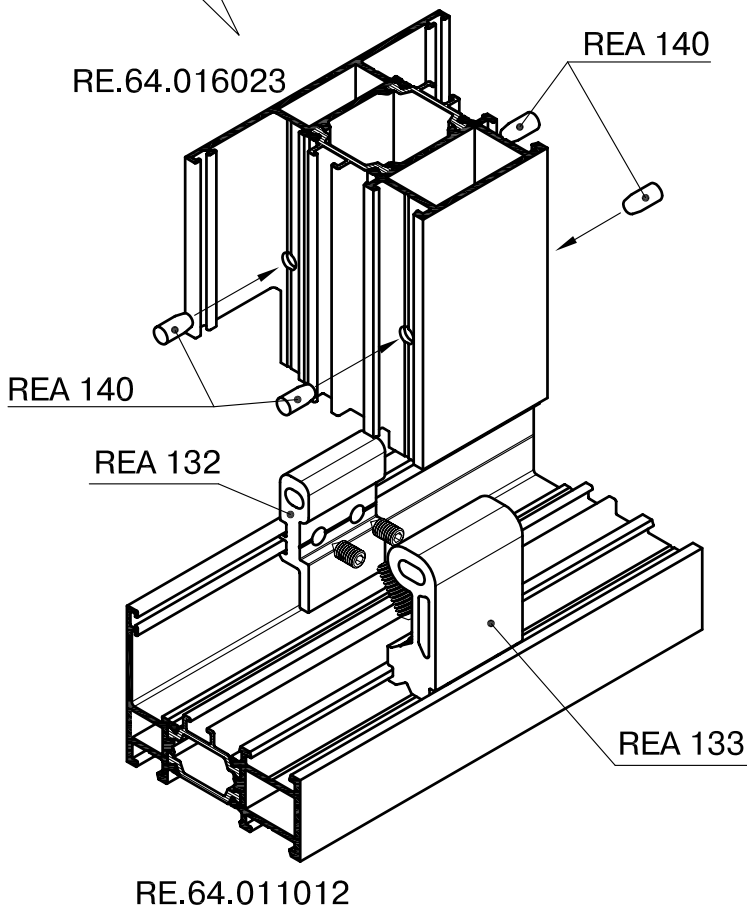
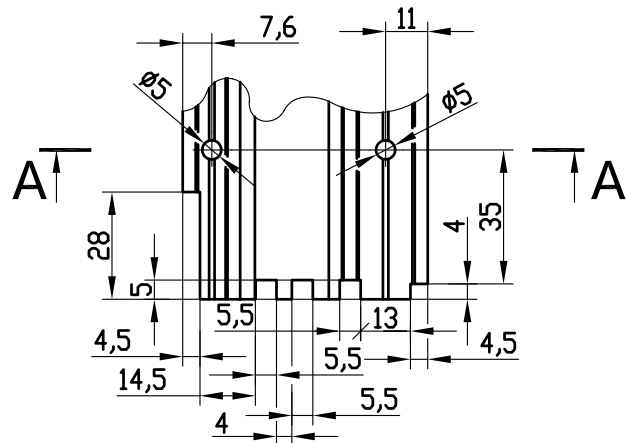
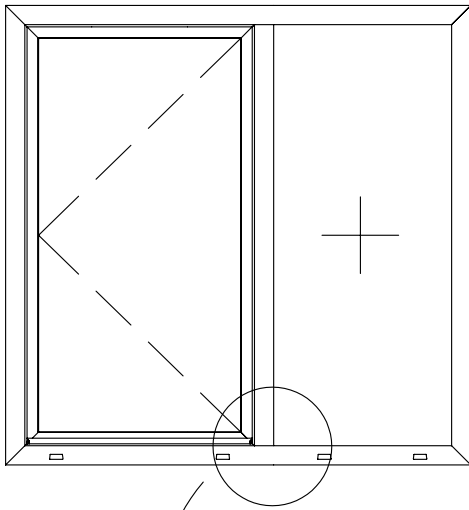

Крепление соединительных сухарей к рамному профилю осуществляется с помощью винтов REA 218 (для REA 132 и REA 134 по 2 шт.) и REA 219 (для REA 133 и REA 135 по 2 шт.)

Обработка профиля RE.64.017024 производится аналогично. Установка выполняется с помощью соединительных сухарей REA 134 и REA 135.

Оконно-дверная серия - RW64



Обработка профиля RE.64.074021.
Установка соединительных сухарей REA096 и REA097.

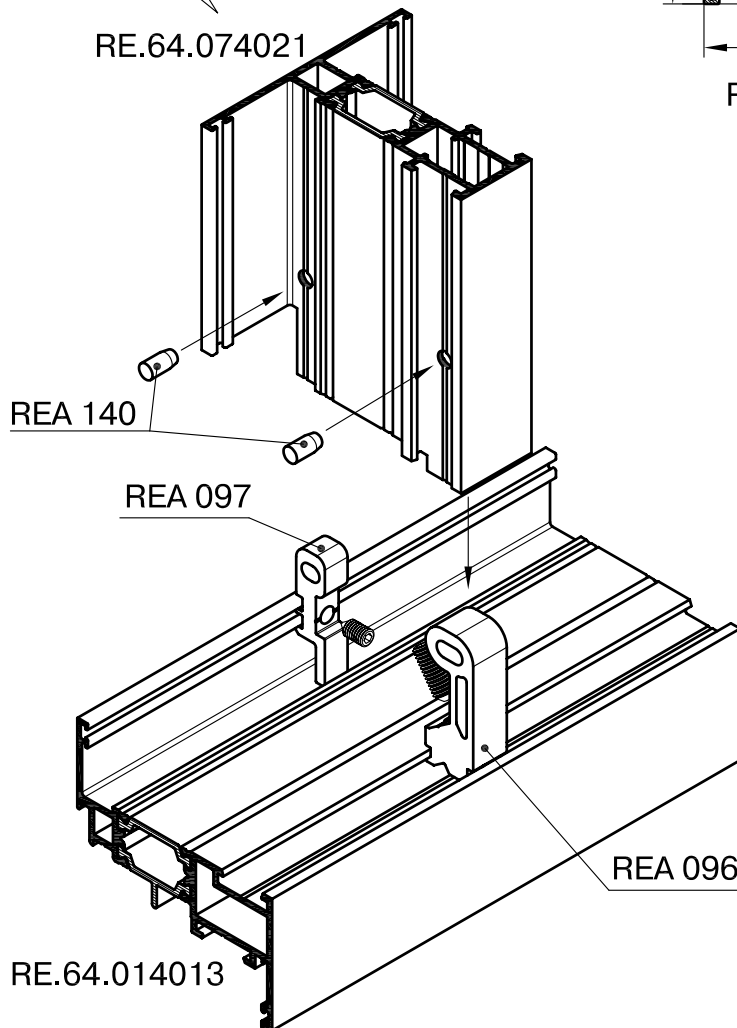
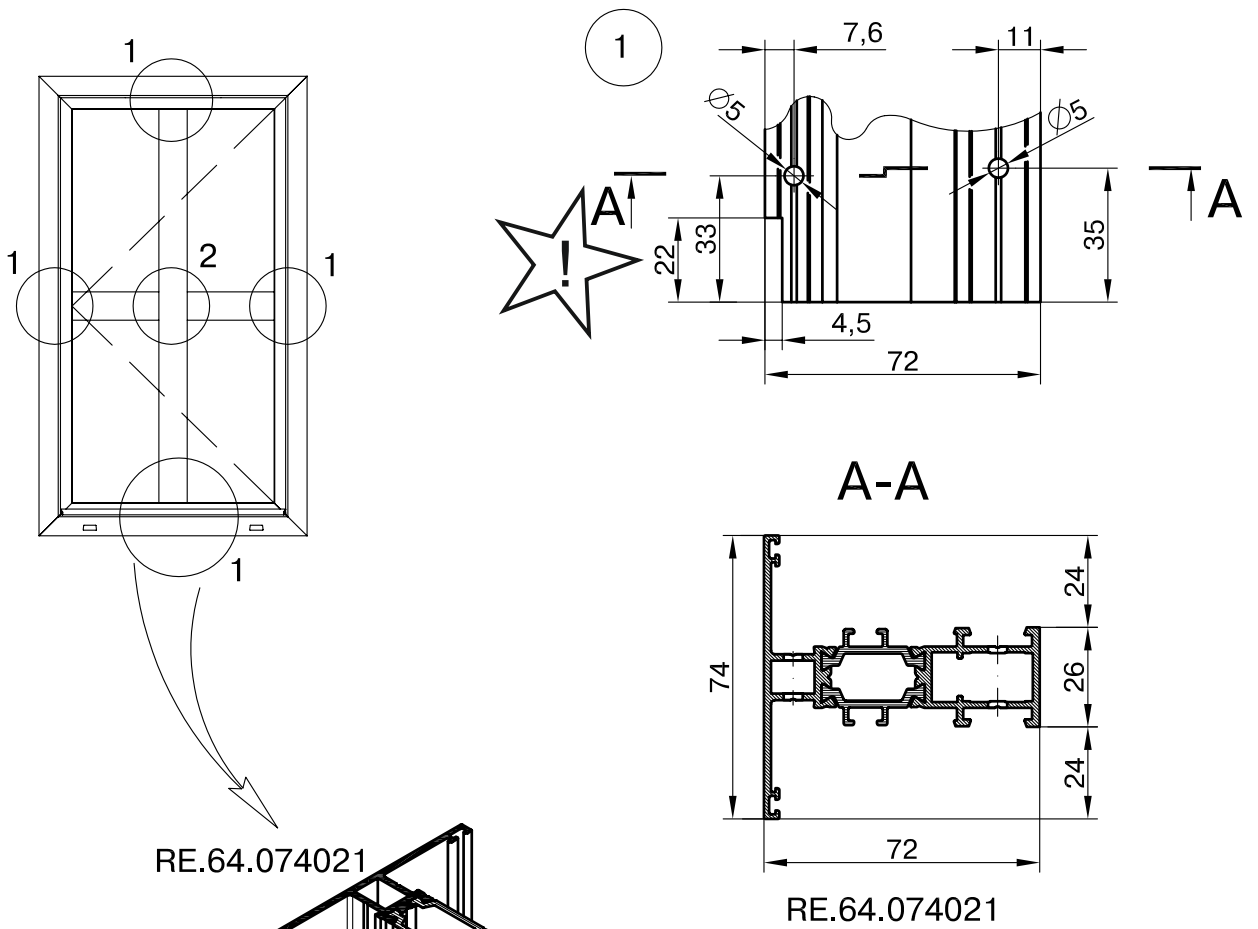

Установка профиля RE.64.074021
на профиль RE.64.032033
производится аналогичным способом

Оконно-дверная серия - RW64



Обработка профиля RE.64.074021 для T-образного соединения
Установка соединительных сухарей REA 096 и REA 097

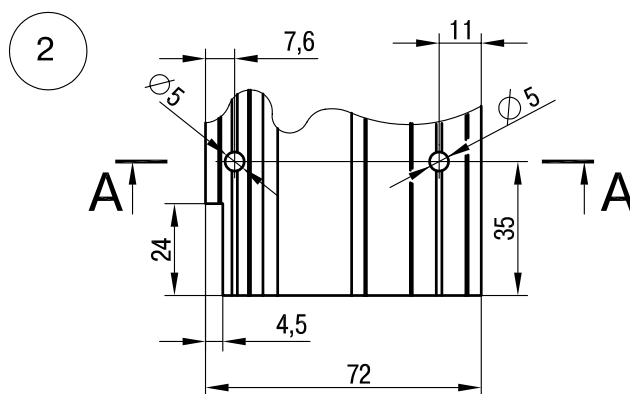
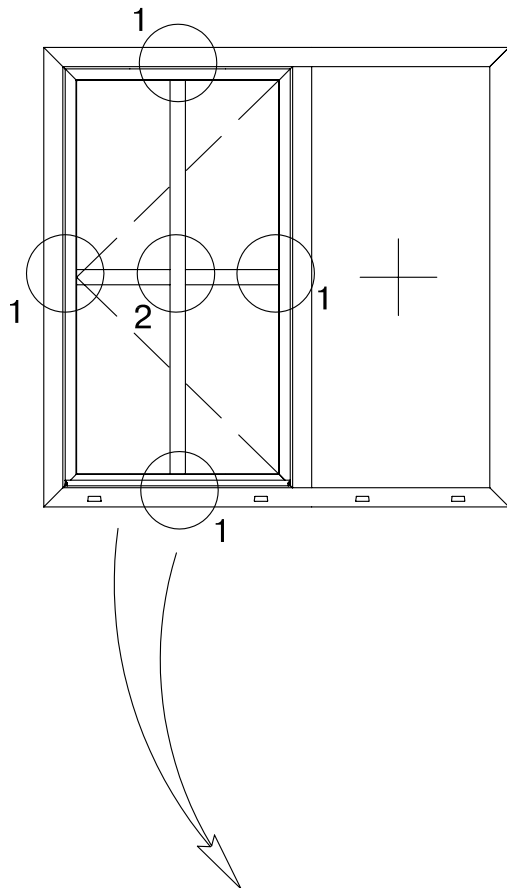

A-A

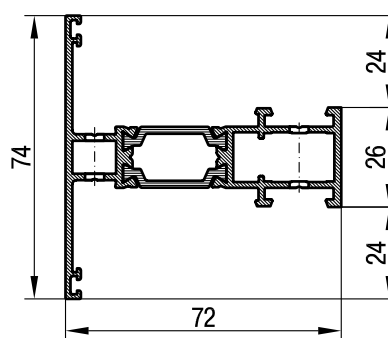

RE.64.074021

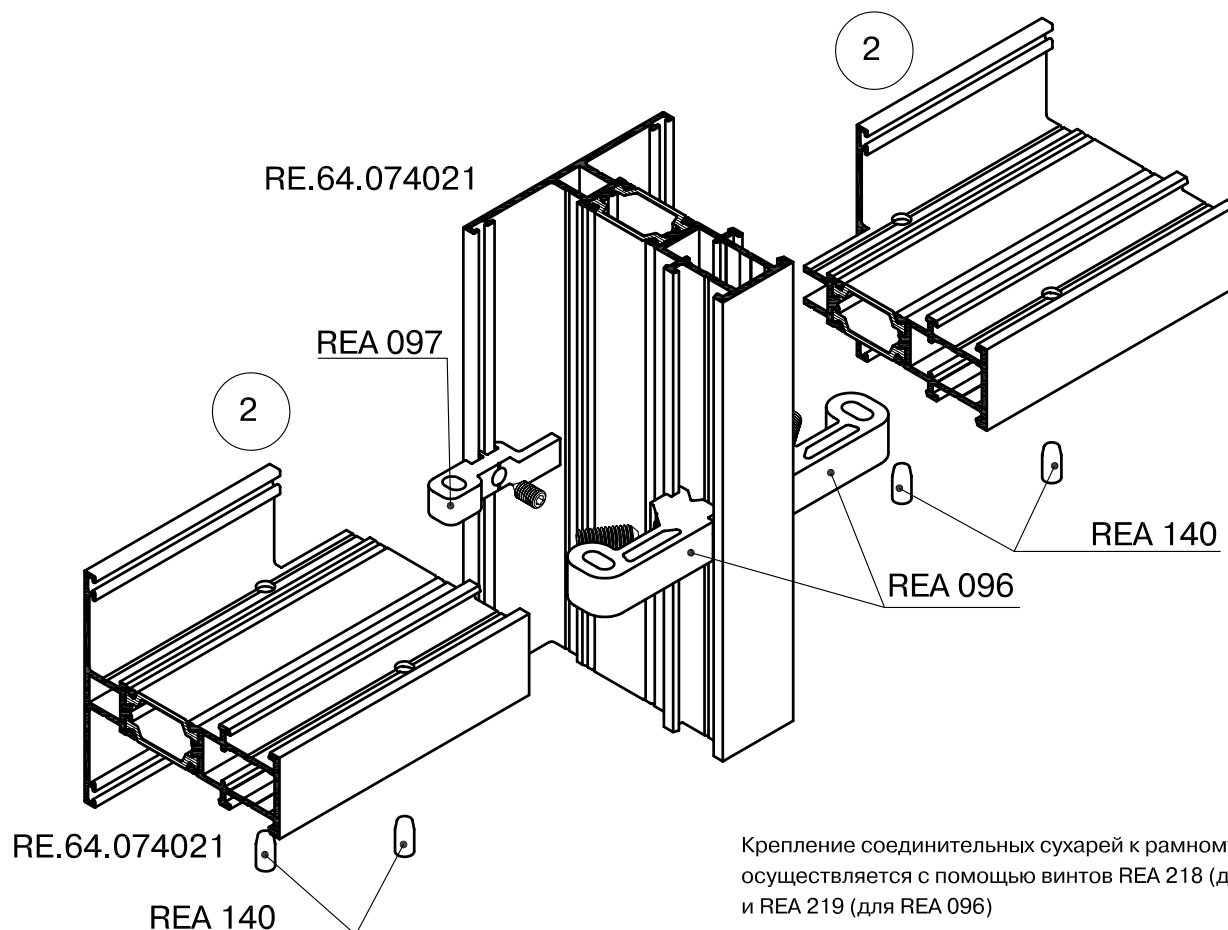

Крепление соединительных сухарей к рамному профилю осуществляется с помощью винтов REA 218 (для REA 097) и REA 219 (для REA 096)

Оконно-дверная серия - RW64



Установка опорной и дистанционной подкладок
Установка внутреннего уплотнителя

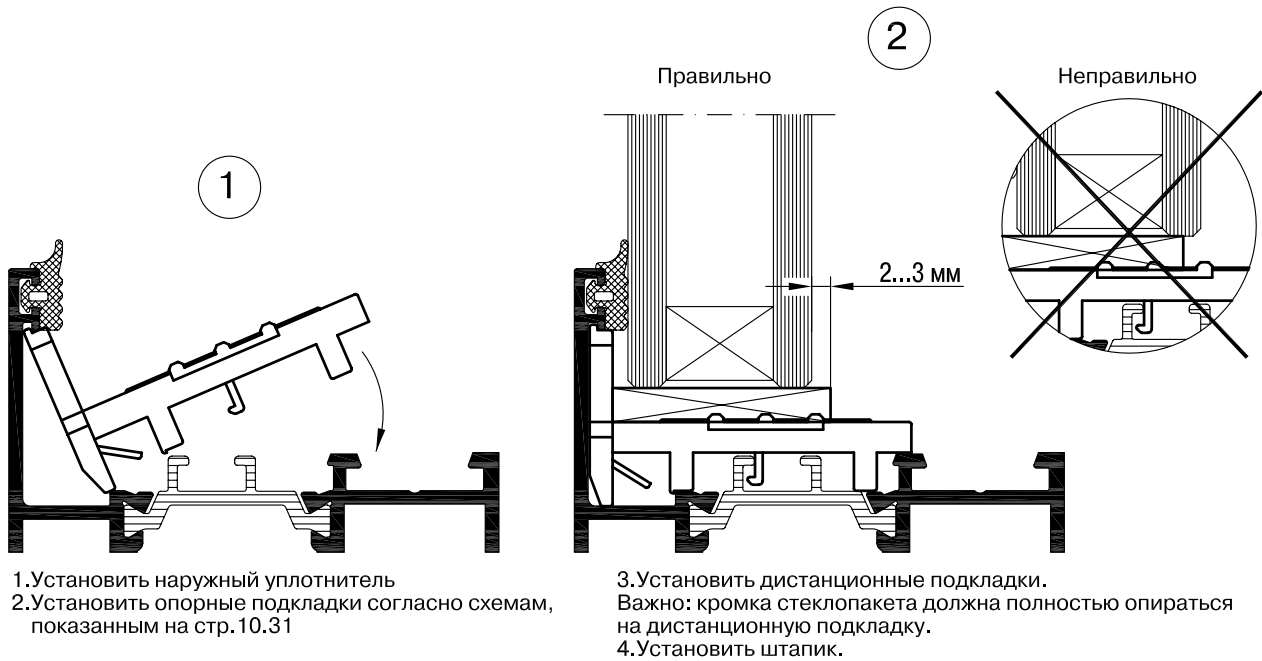

3

Схема установки распорных клиньев

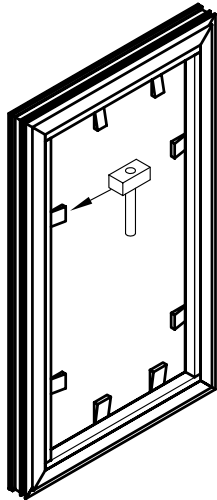

Клинья устанавливаются по внутреннему контуру для обеспечения равномерного зазора между штапиком и стеклопакетом, а также для более легкой установки внутреннего уплотнителя.

Осторожно! При чрезмерном усилии при установке клиньев возможно повреждение стеклопакета.

Распорные клинья производителем не поставляются.

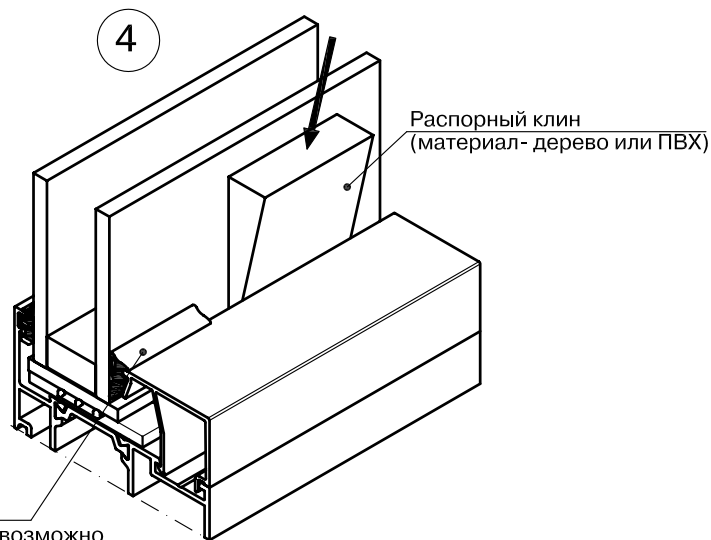

Внутренний уплотнитель
В зависимости от зазора возможно установление уплотнителей:
REG 014, REG 015, REG 016

Схемы установки опорных и дистанционных подкладок

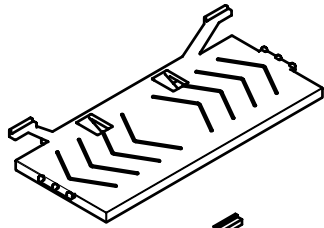

Опорная подкладка REA 007

Предназначена для восприятия веса стеклопакета и его распределения на створку. При правильном позиционировании обеспечивает функционирование створки. Устанавливается в створочные профили.

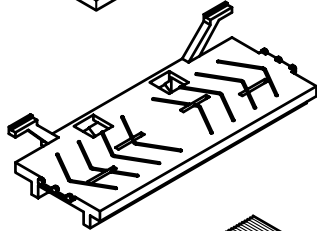

Опорная подкладка REA 008

Устанавливается в рамные профили.

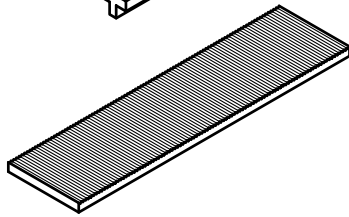

Дистанционная подкладка

Предназначена для обеспечения равномерного зазора между стеклопакетом и створкой (рамой) и исключения перемещения стеклопакета в проеме.

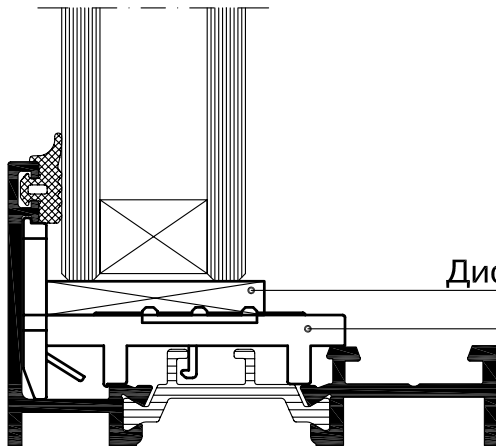

Дистанционная подкладка
Опорная подкладка

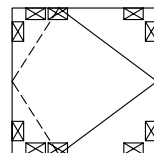
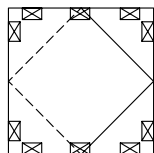
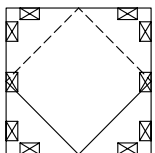
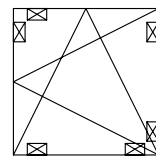
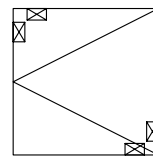
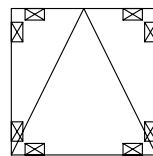
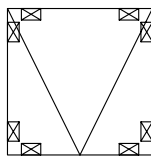
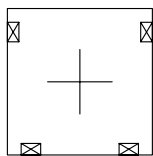

Оконно-дверная серия - RW64

Сборка углов оконной рамы с использованием угловых сухарей REA 305 и REA 371

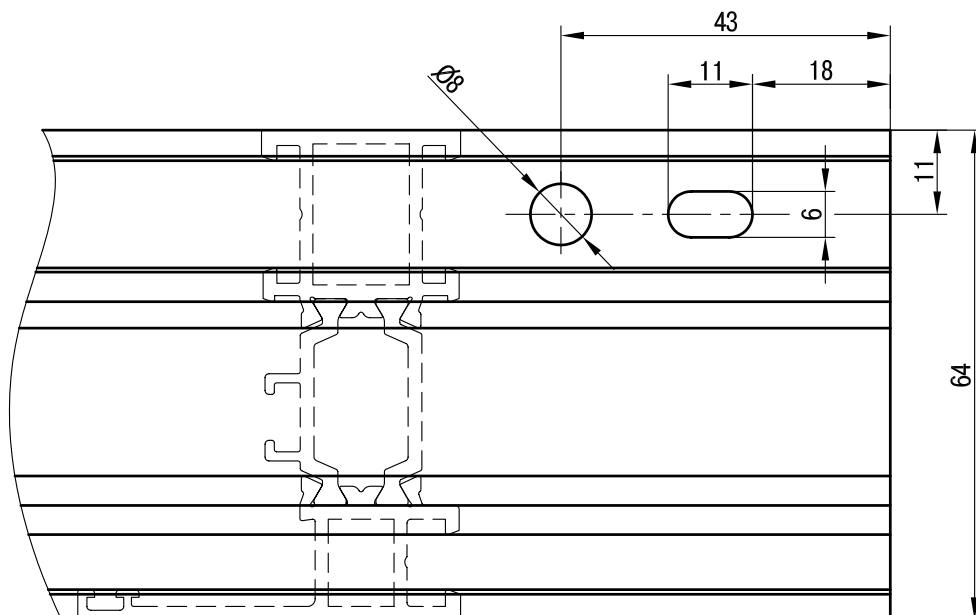
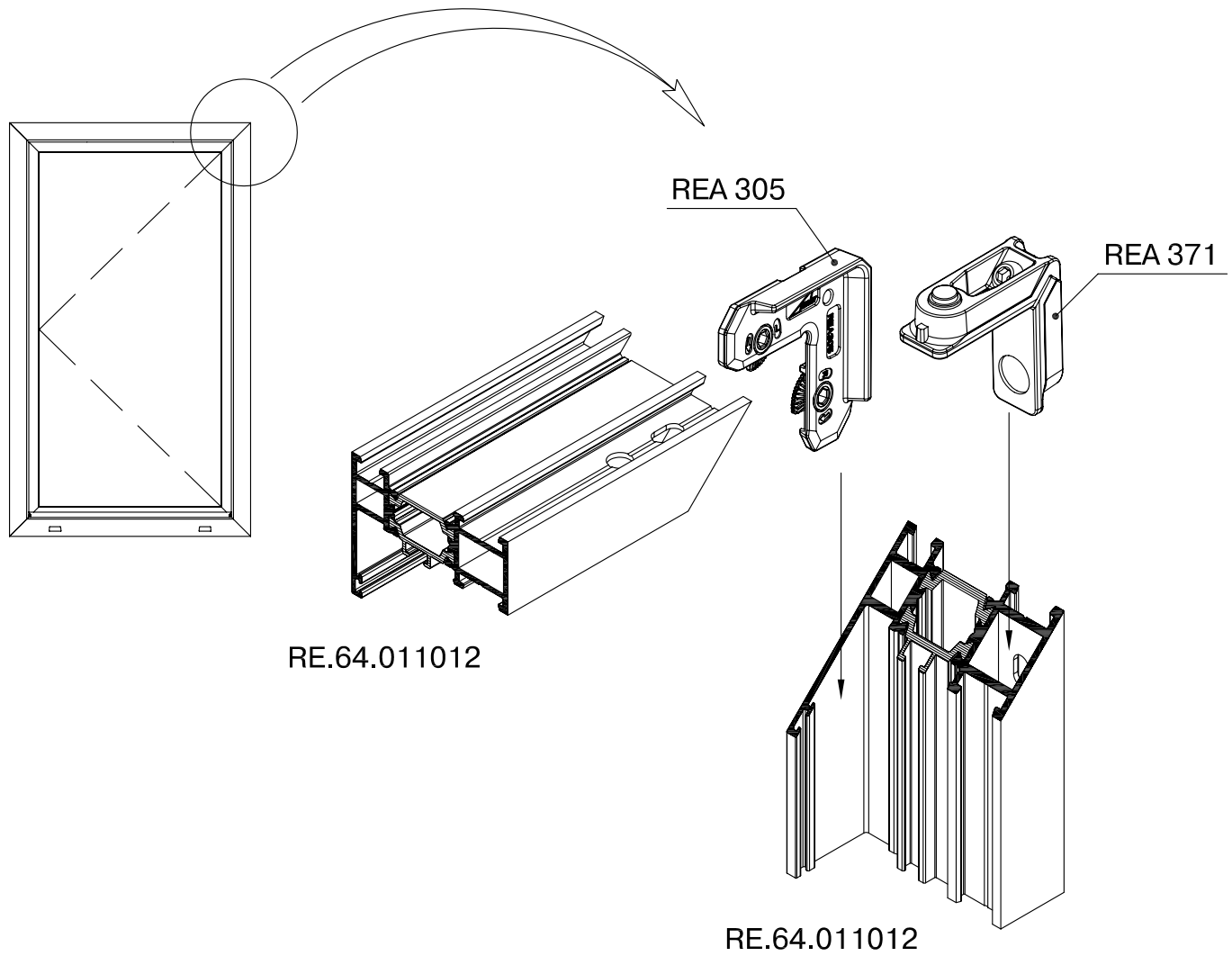

Оконно-дверная серия - RW64



Сборка углов створки с использованием
угловых сухарей REA 304 и REA 373
Установка выравнивающего уголка REA 002

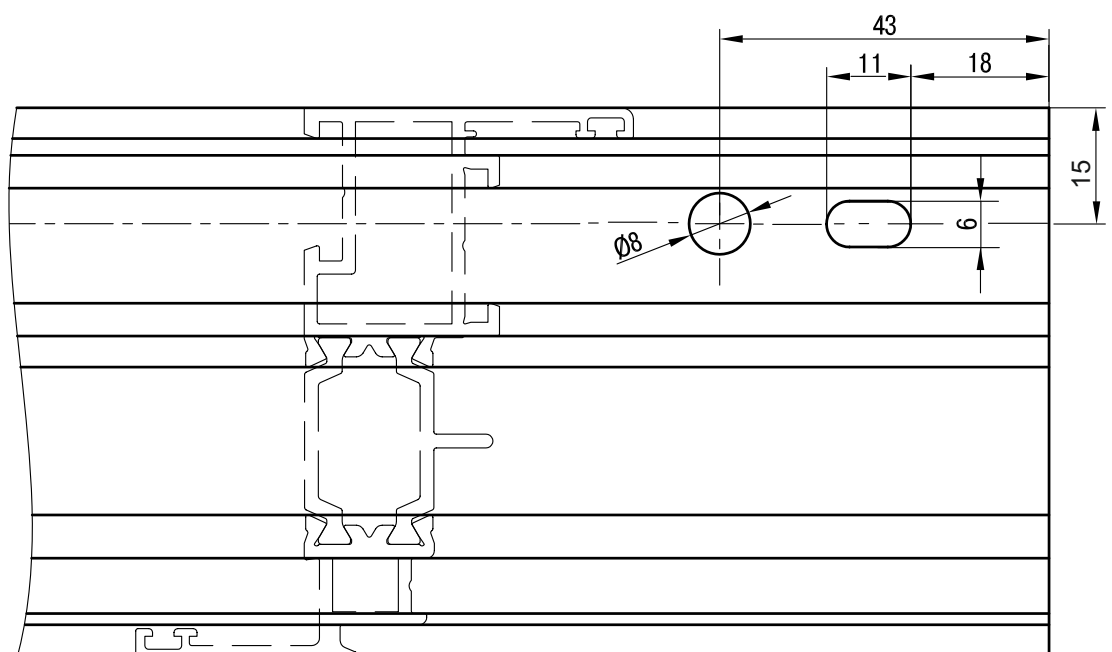
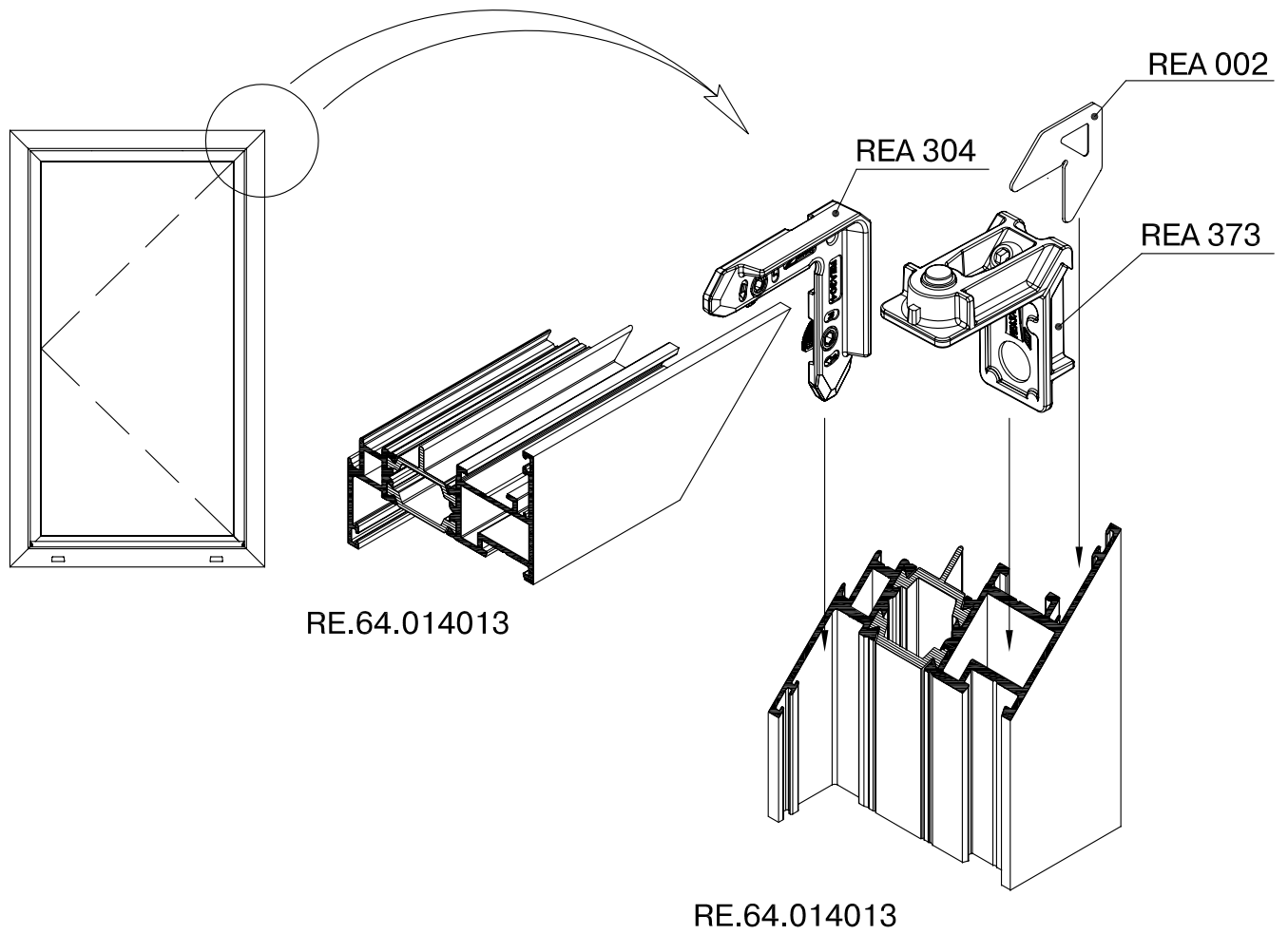

Оконно-дверная серия - RW64



Обработка профиля RE.64.015018 для Т-образного соединения с профилем RE.64.016070

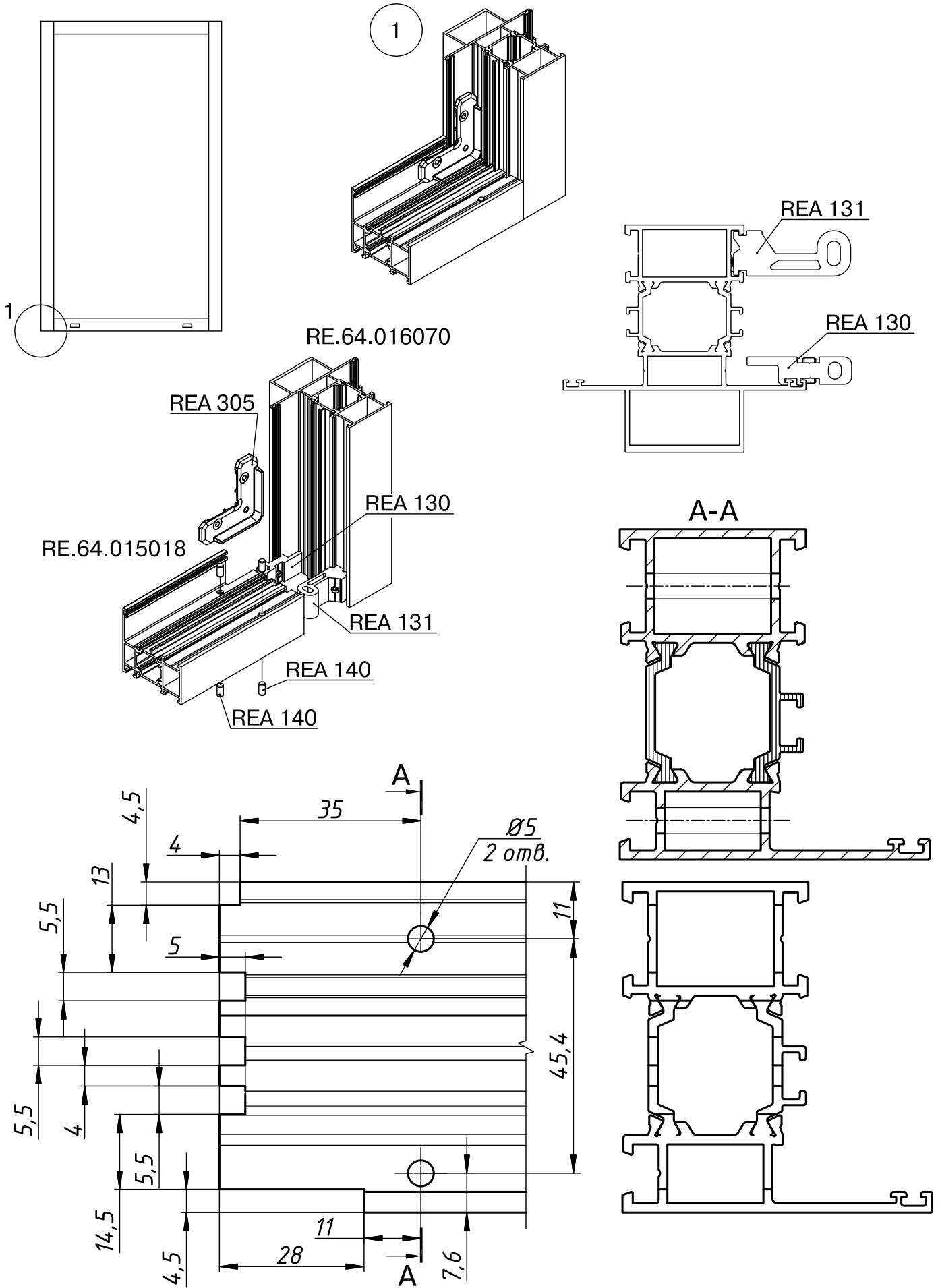

Оконно-дверная серия - RW64



Сборка углов оконной рамы с использованием угловых сухарей REA 383 и REA 384
Установка выравнивающего уголка REA 002

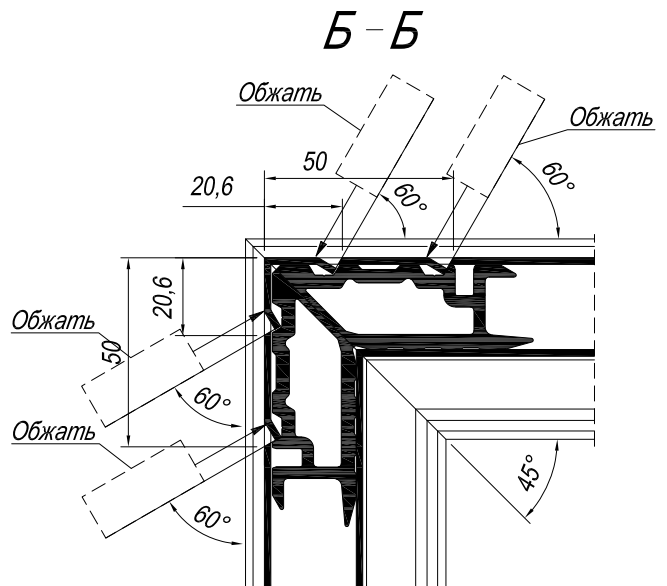
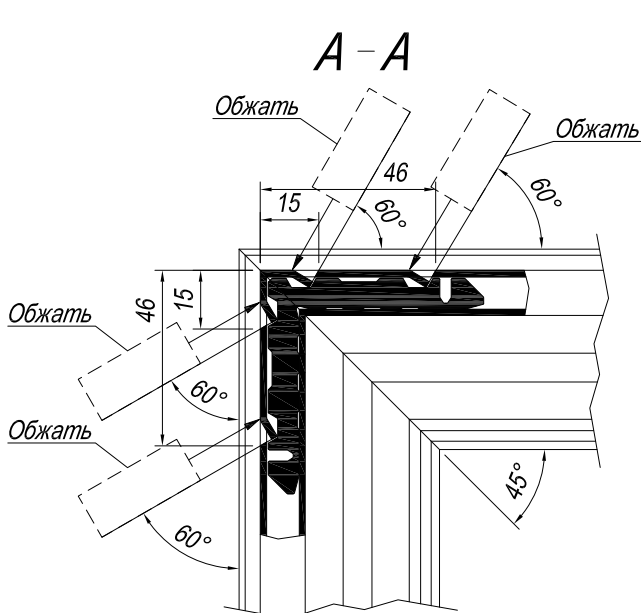
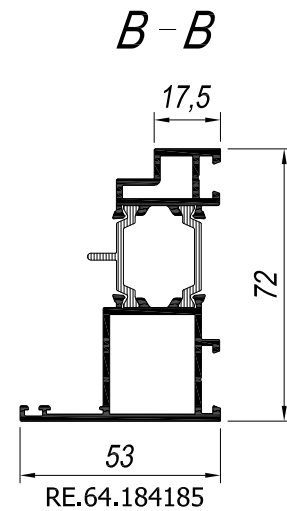
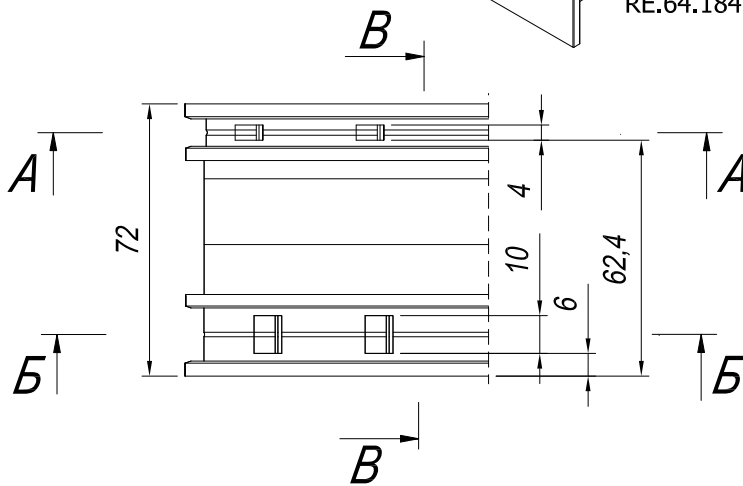
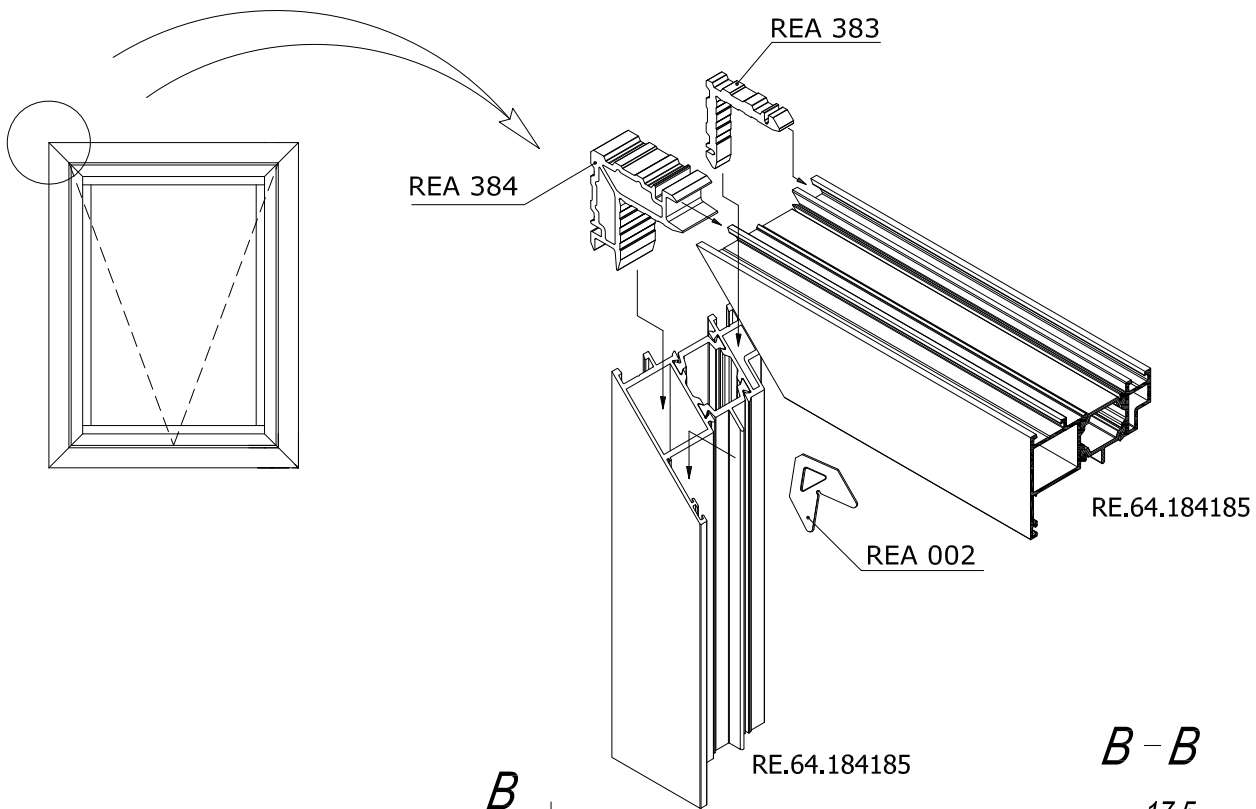

Оконно-дверная серия - RW64



Сборка углов оконной рамы с использованием угловых сухарей REA 383, REA 384 и штифтов REA 129, REA 140.
Установка выравнивающего уголка REA 002

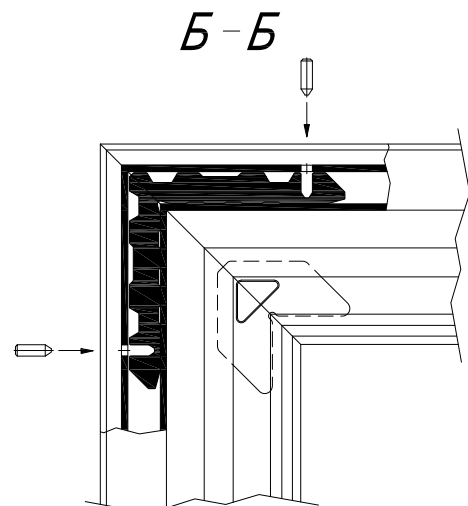
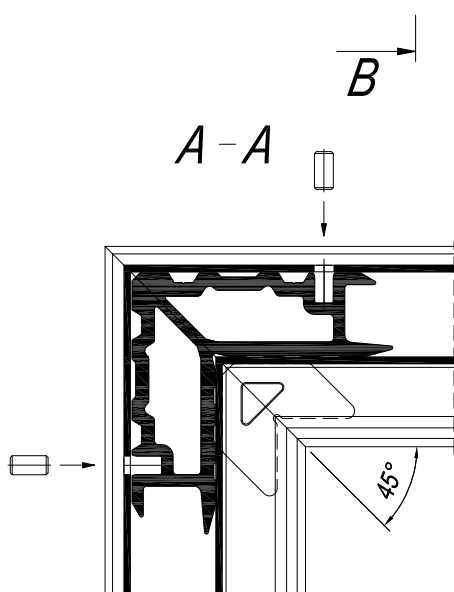
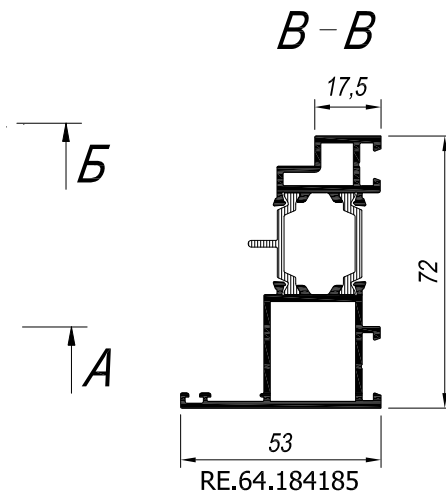
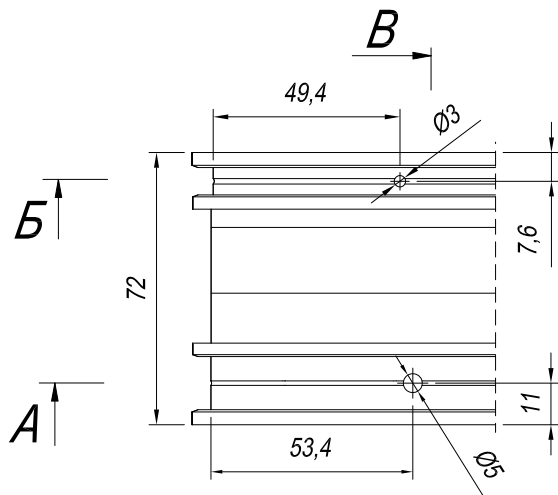
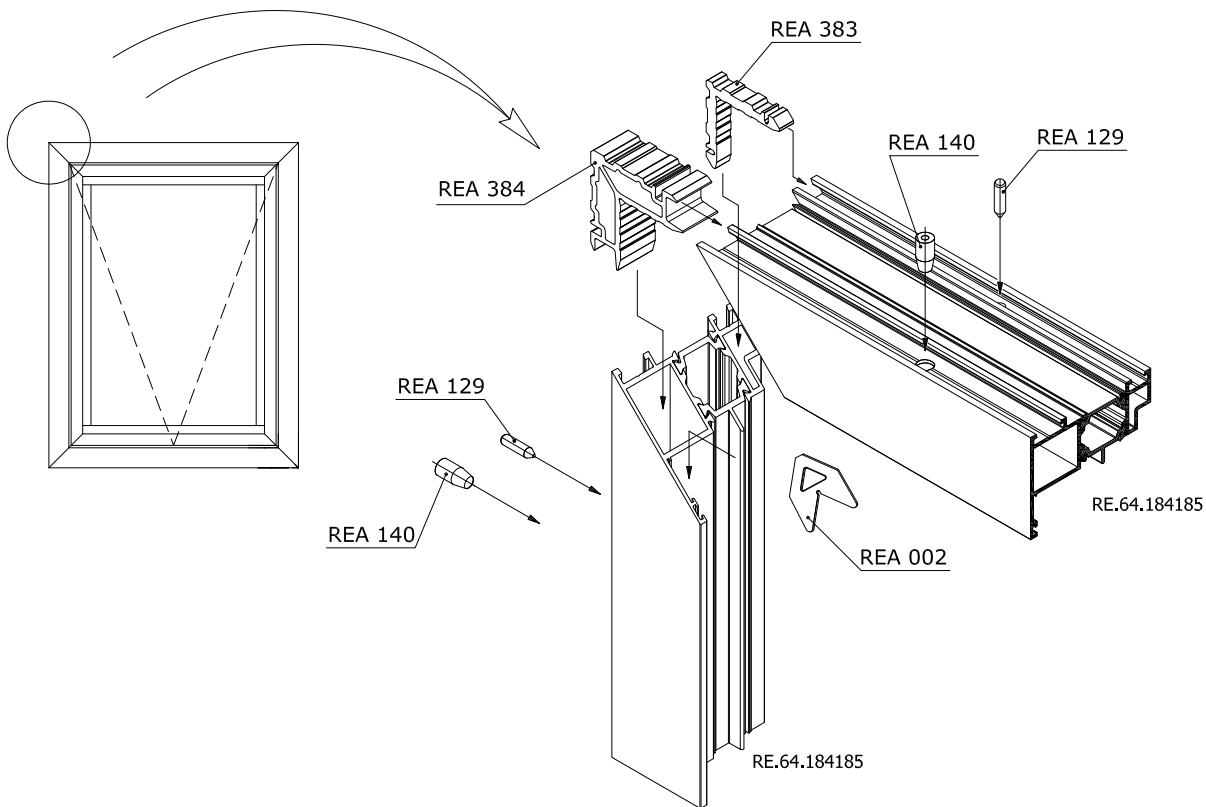

Оконно-дверная серия - RW64



Сборка углов створки с использованием угловых сухарей REA 381 и REA 382
Установка выравнивающего уголка REA 002

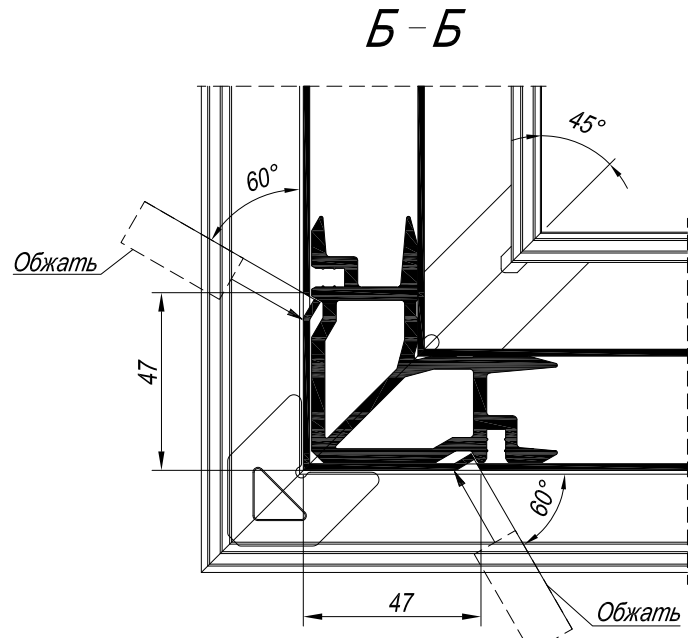
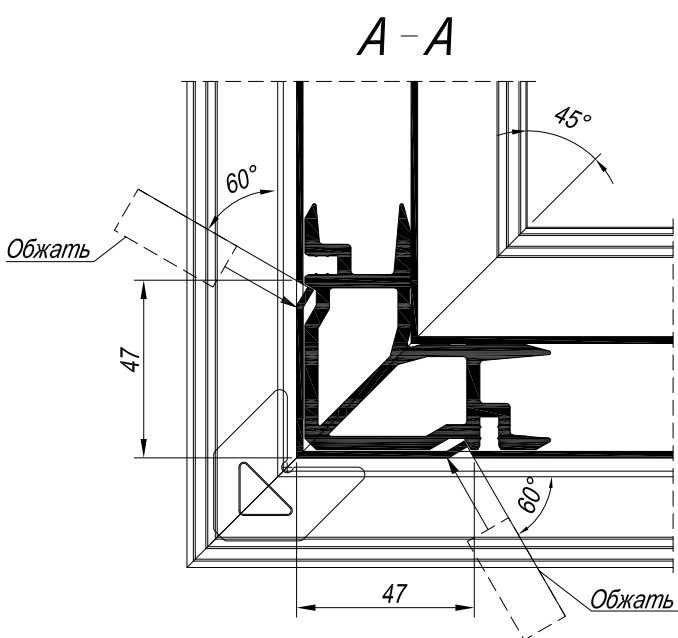
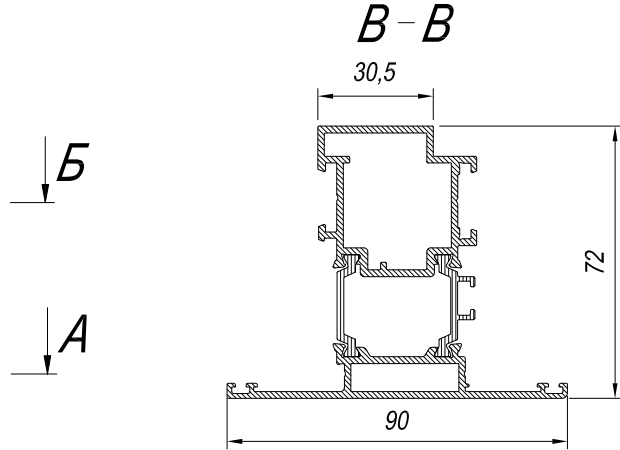
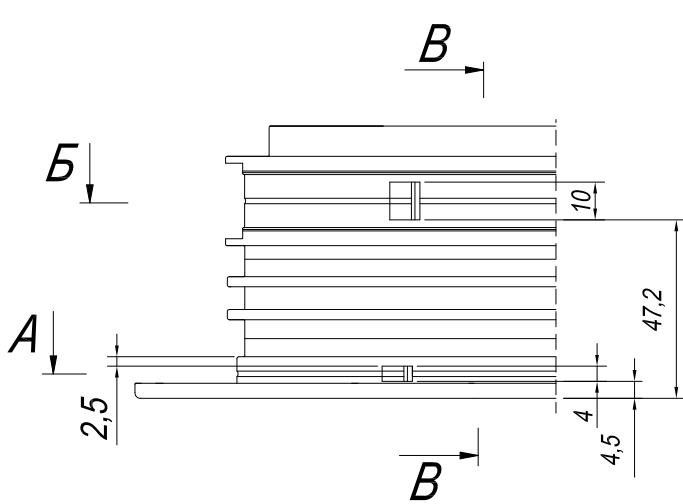
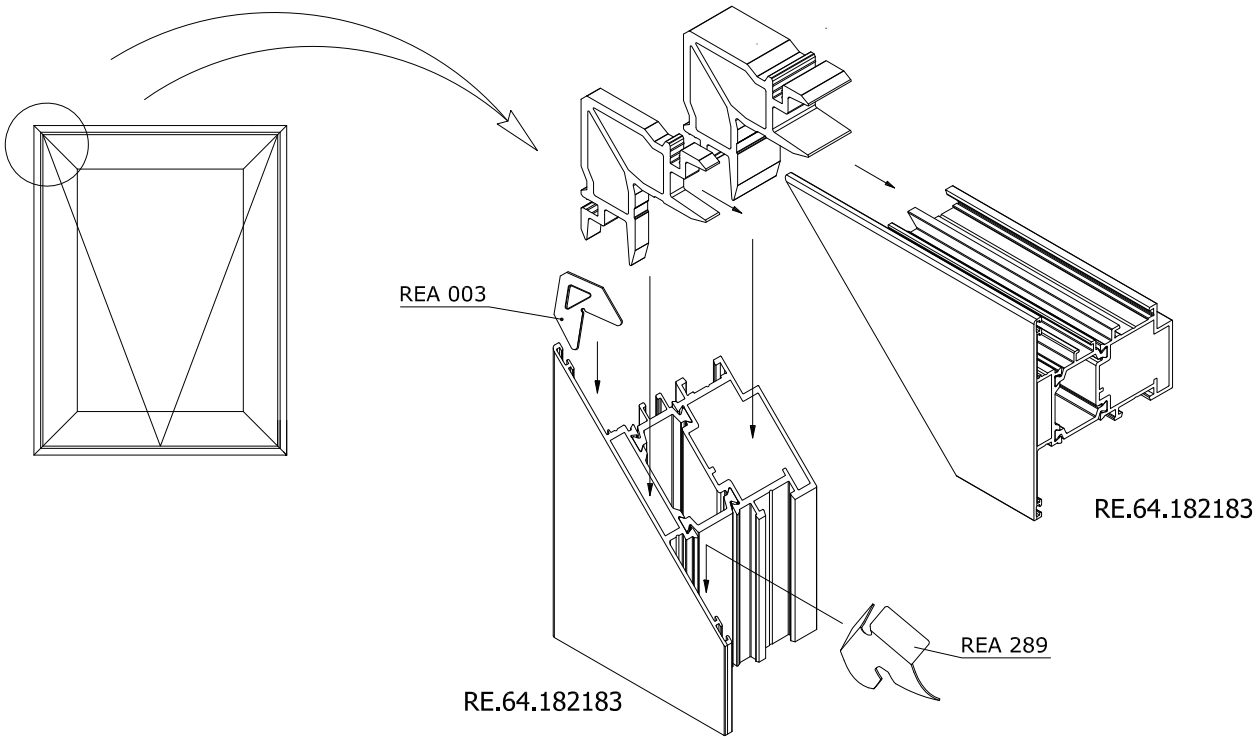

Оконно-дверная серия - RW64



Сборка углов створки с использованием угловых сухарей REA 381 и REA 382
Установка выравнивающего уголка REA 002

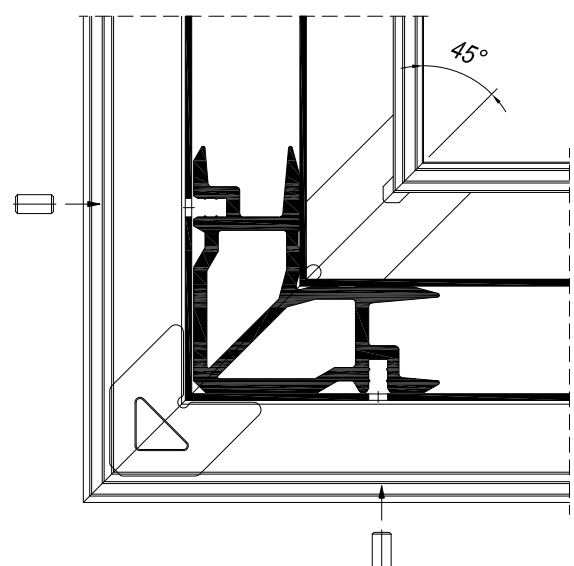
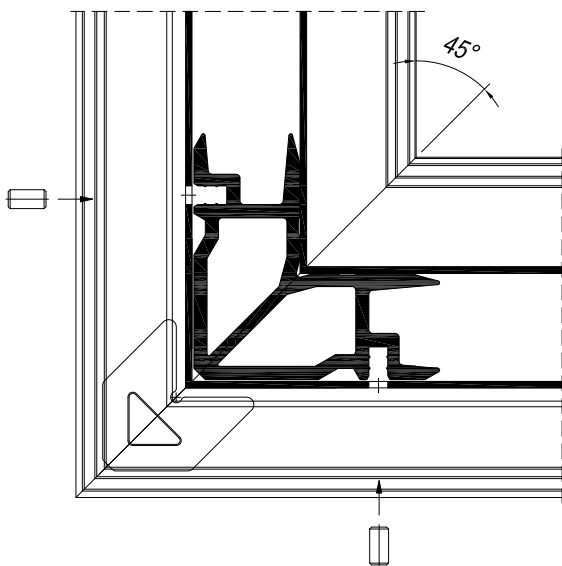
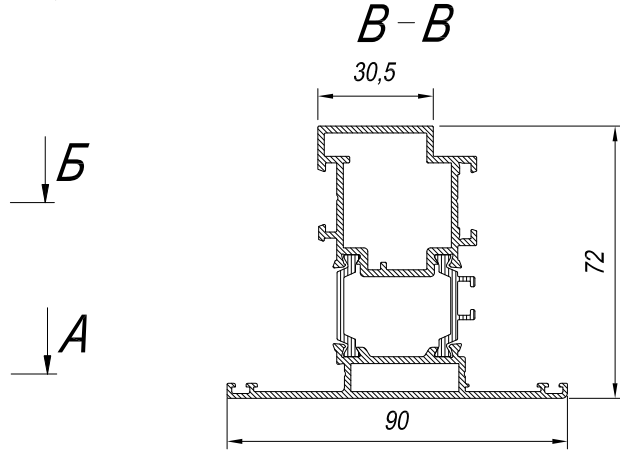
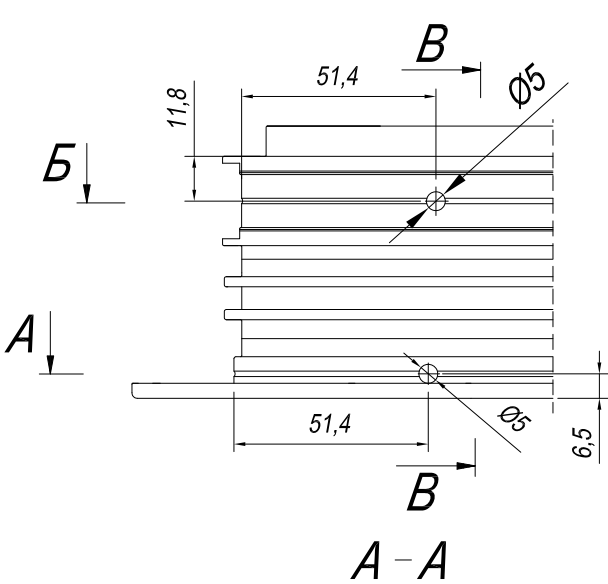
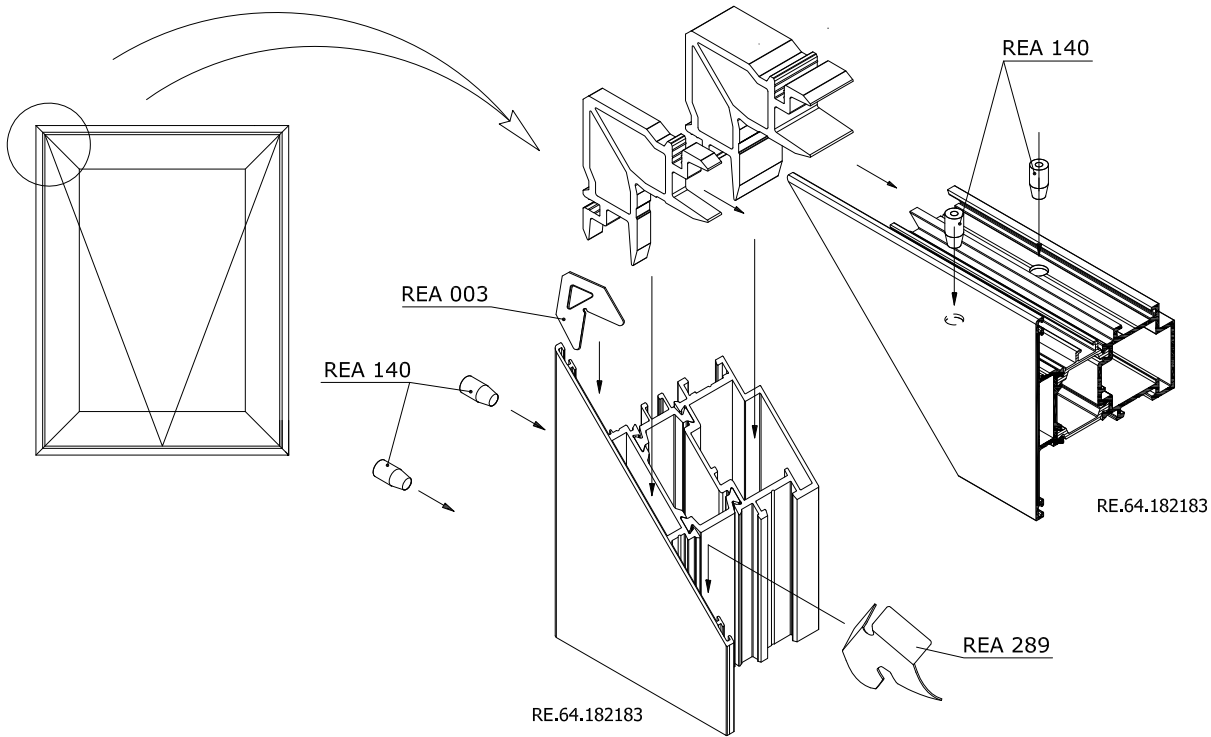

Оконно-дверная серия - RW64



Обработка створочных профилей под установку тяги и аксессуаров

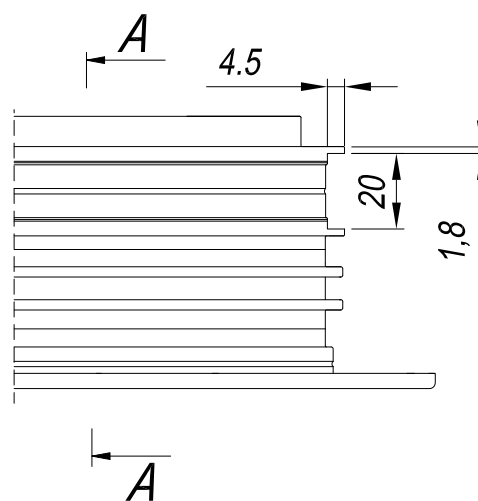
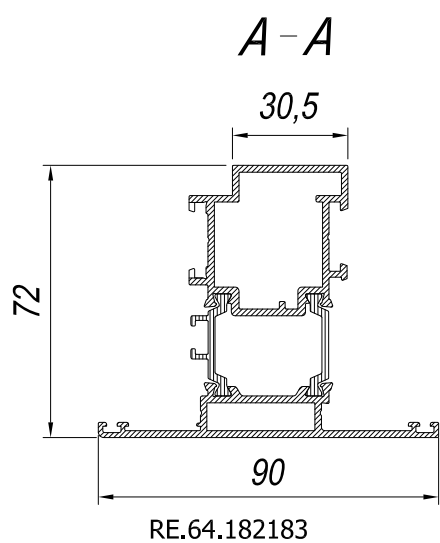
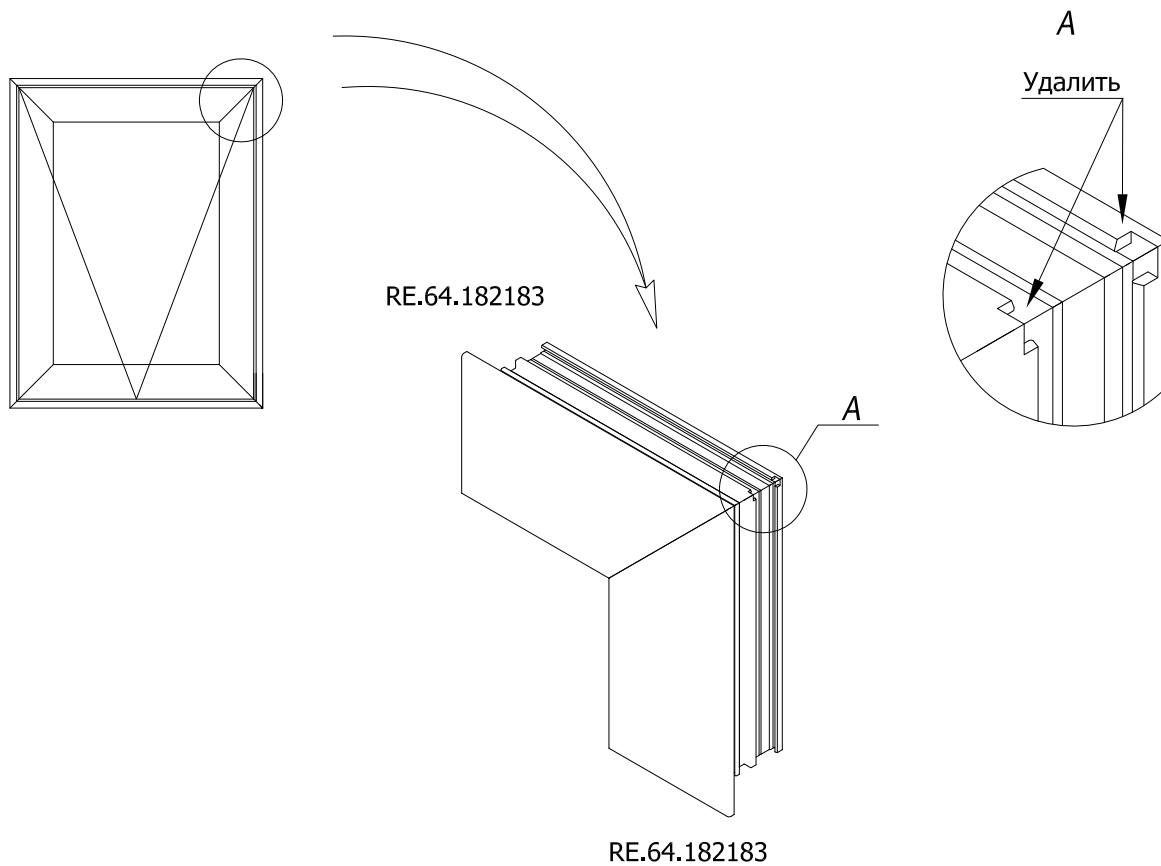

Оконно-дверная серия - RW64



Пазы и отверстия в створочном профиле под установку ручек и передаточного механизма.
Обработка тяги RE 9200

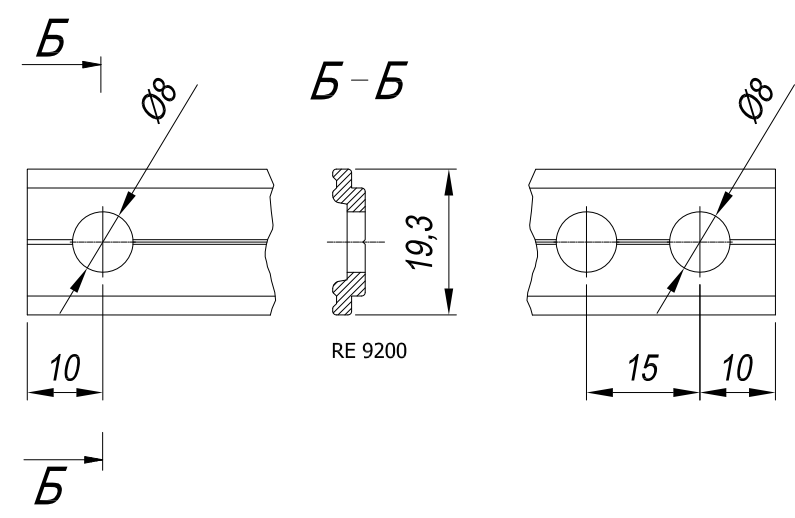
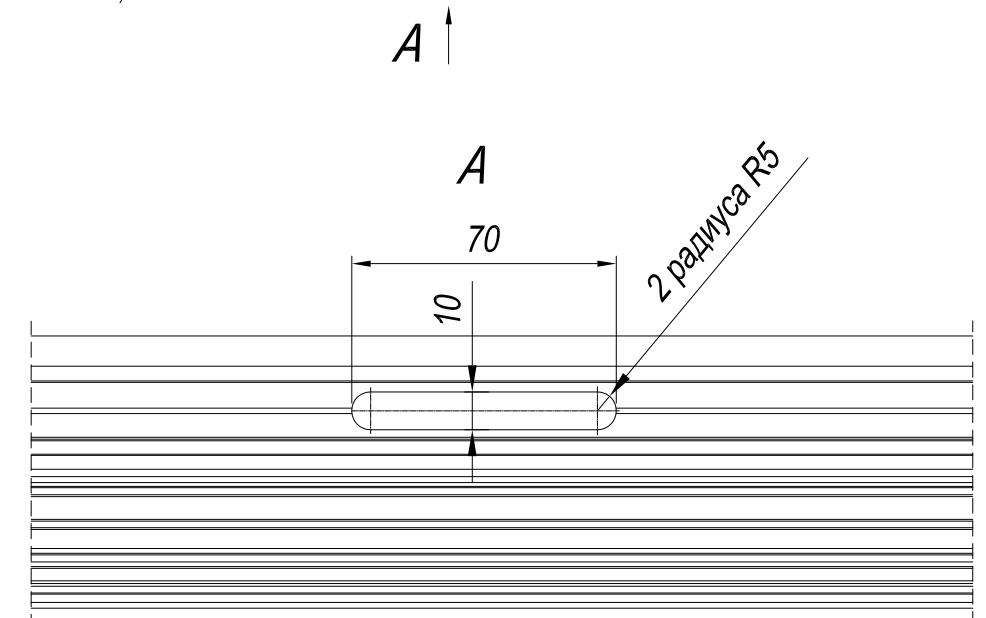
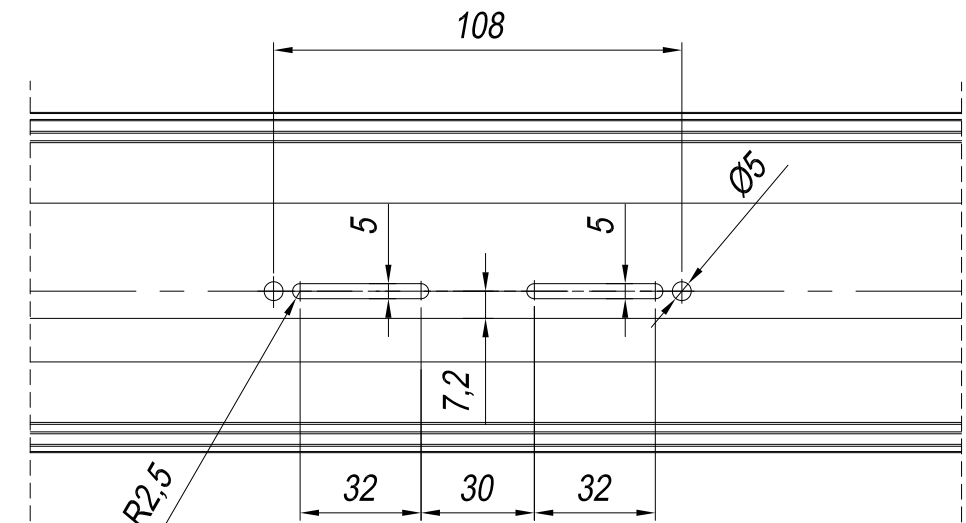
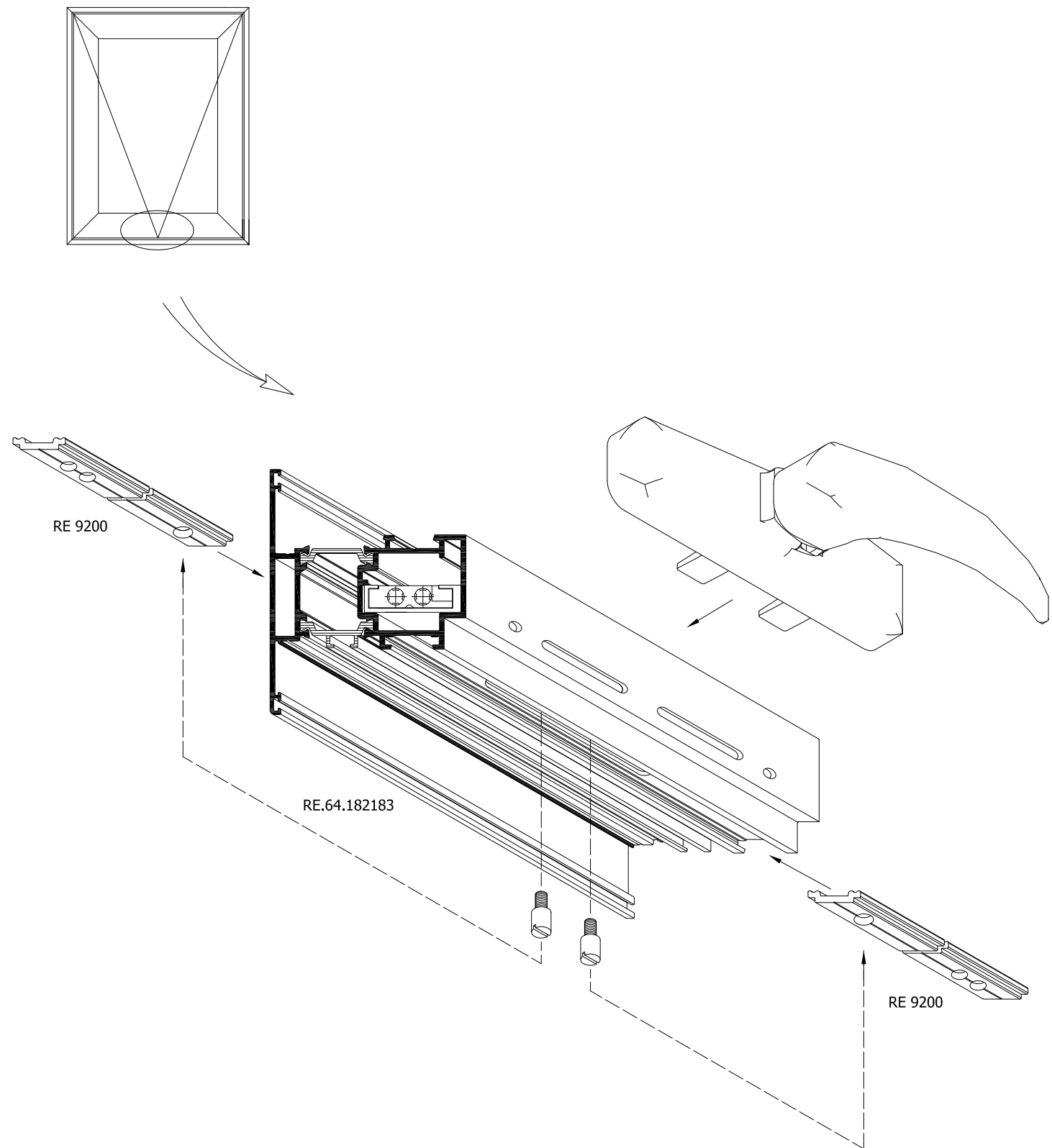

Оконно-дверная серия - RW64



Установка выравнивающего уголка REA 002
Установка выравнивающего уголка REA 003
Установка выравнивающего уголка REA 289

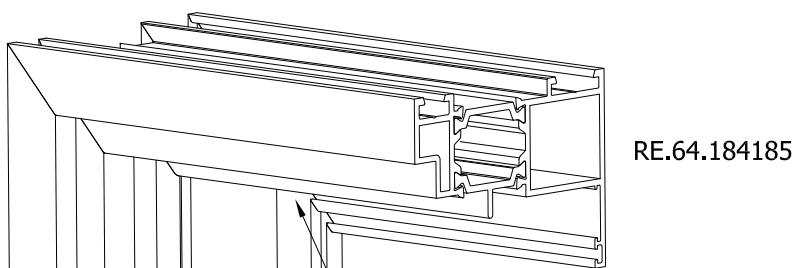
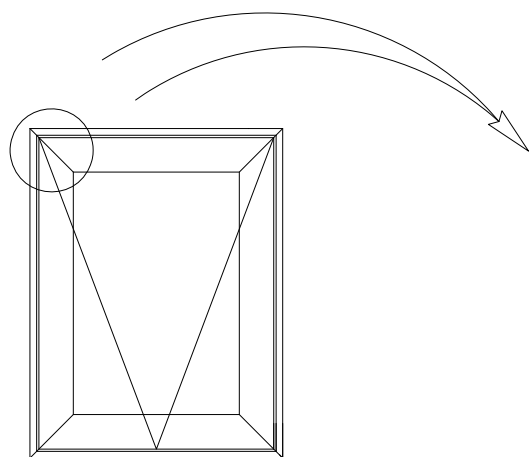

RE.64.184185

REA 003

Устанавливается до соединения профилей

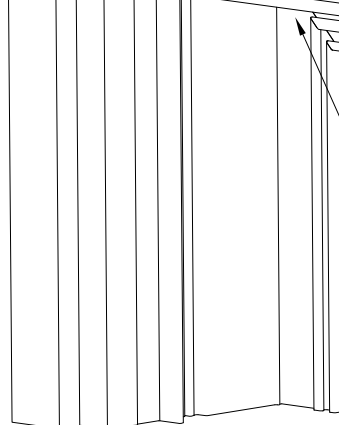
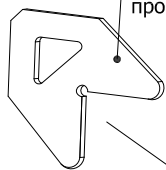

RE.64.184185

REA 002

Устанавливается до соединения профилей

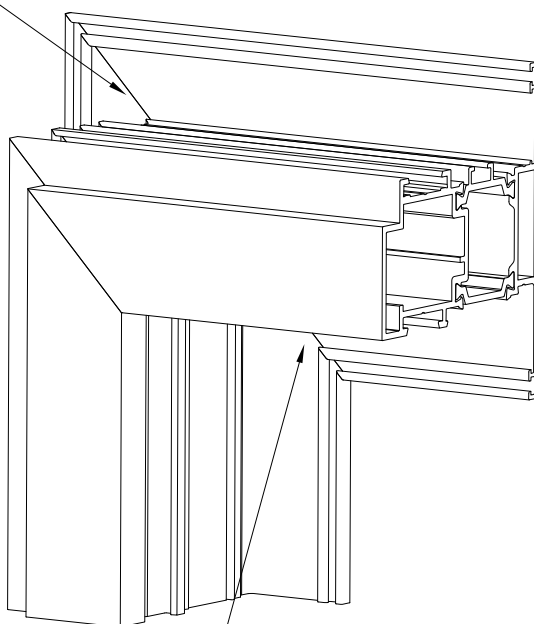
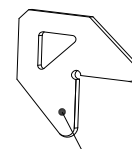

RE.64.182183

RE.64.182183

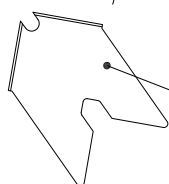

REA 289

Устанавливается после соединения профилей

Оконно-дверная серия - RW64

Установка резинового уголка REA 344

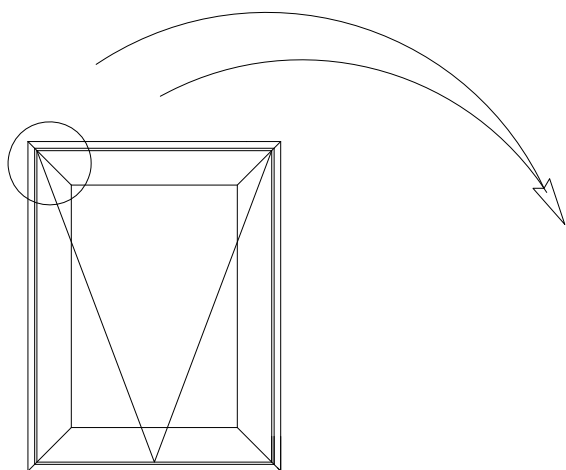

REA 344

REG 045

RE.64.182183

RE.64.182183

Оконно-дверная серия - RW64



Установка на раму отбойника(профиль RE 4580).
Обработка профиля RE 4580.

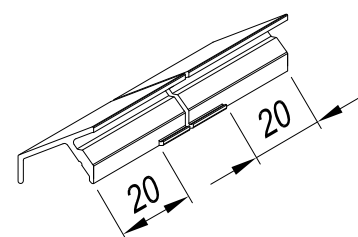
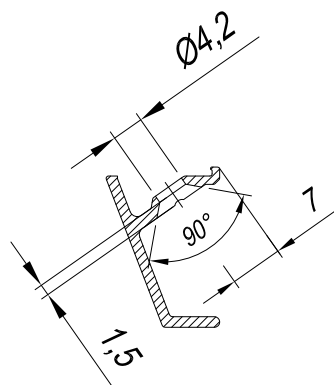
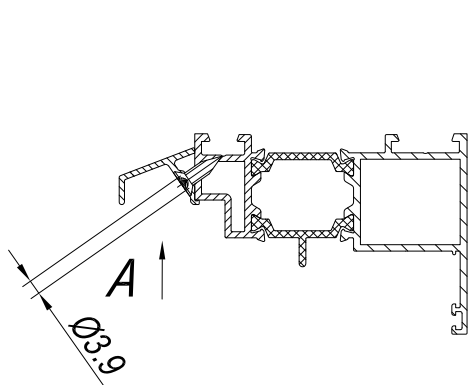
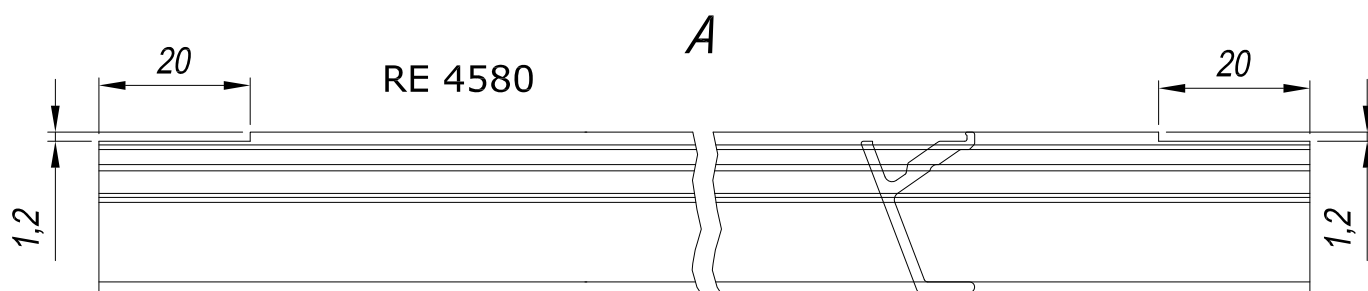
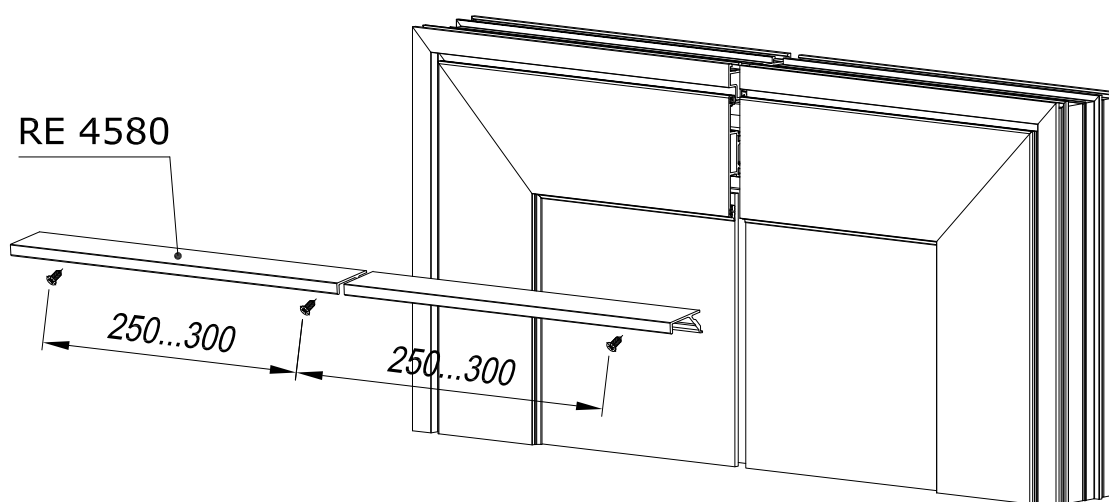
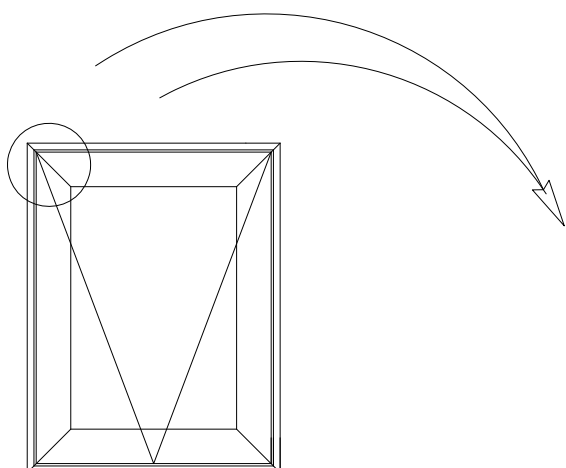

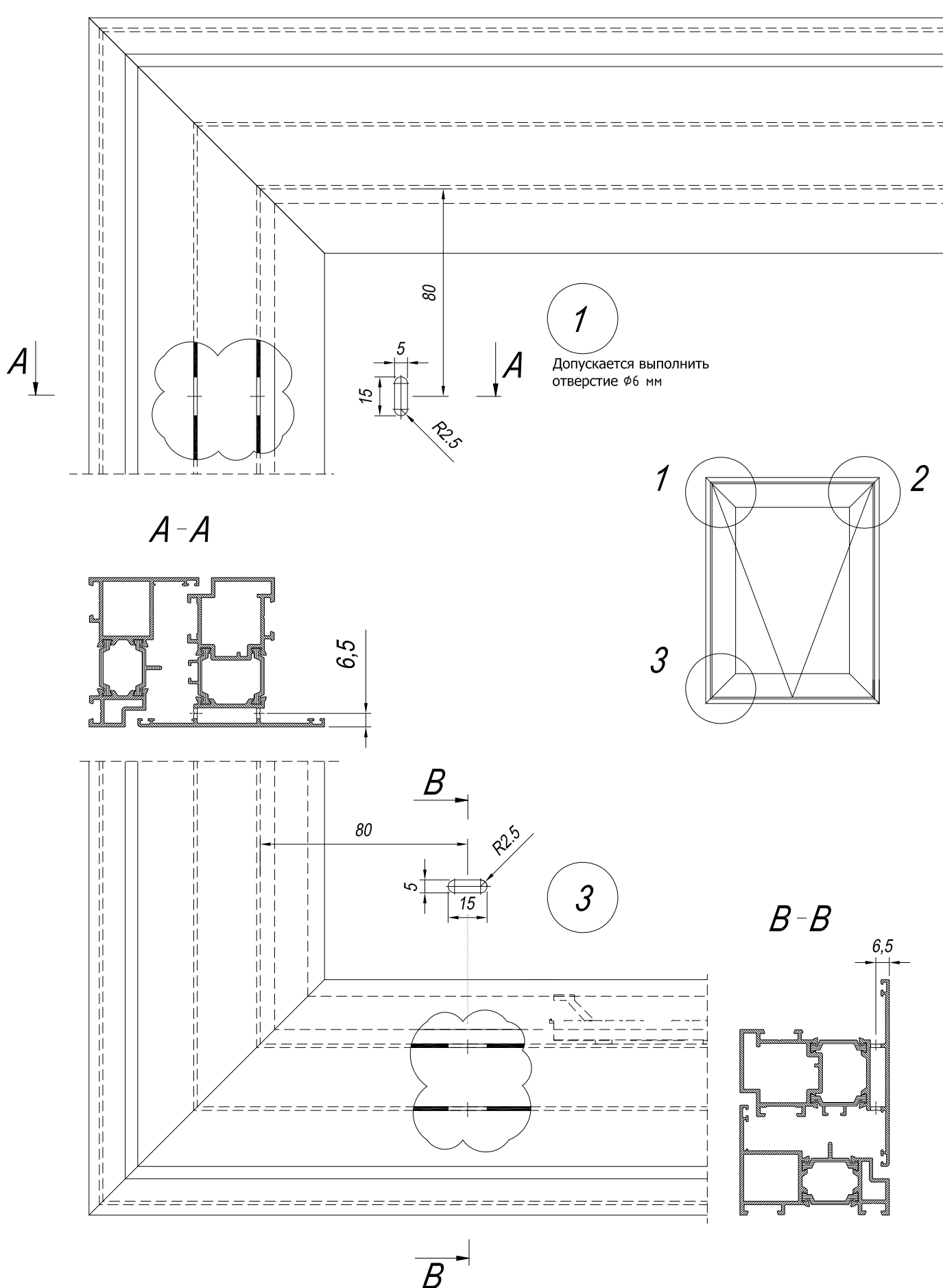

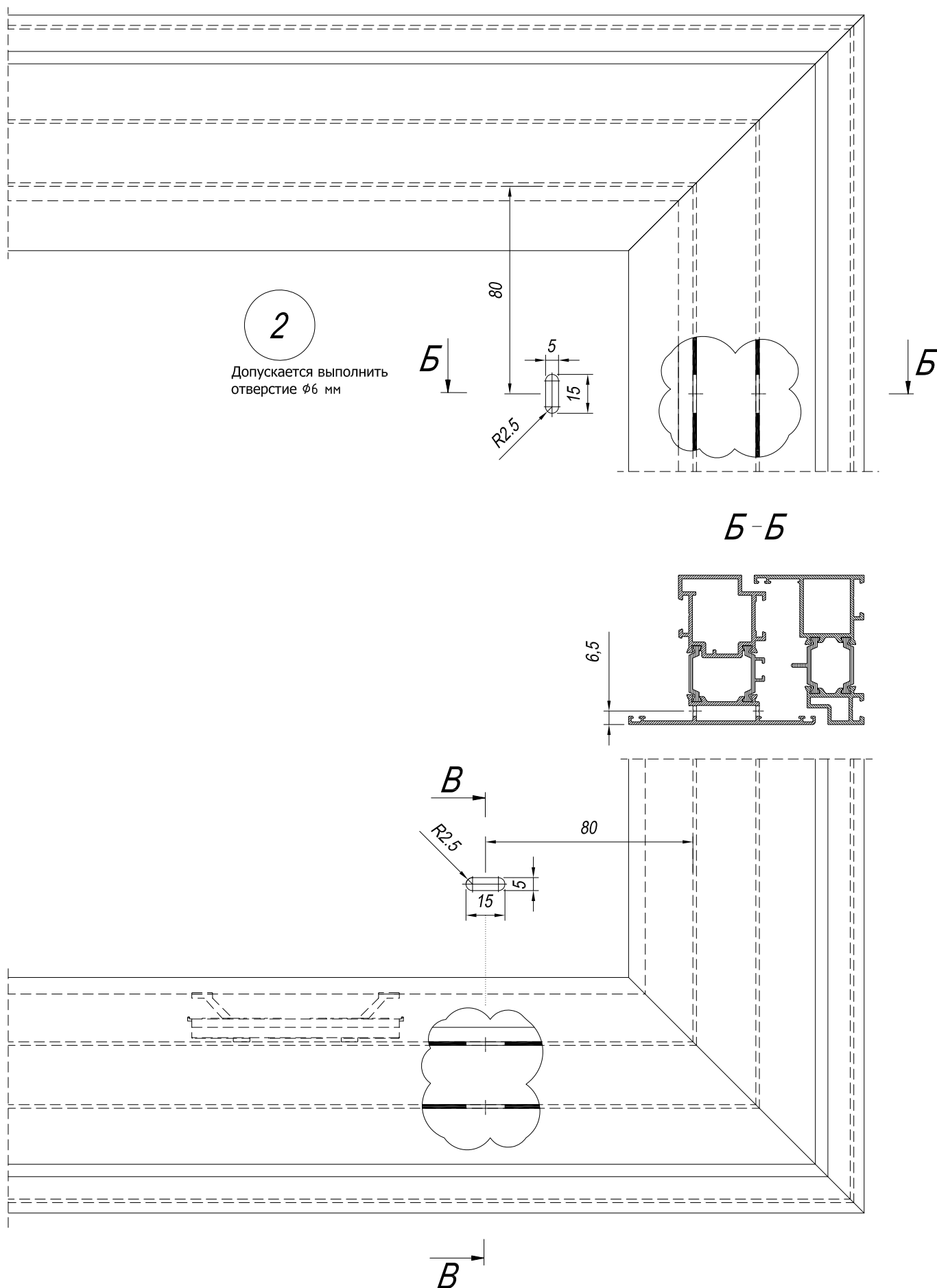

Оконно-дверная серия - RW64



Сборка углов дверной рамы с использованием угловых сухарей REA 253 и REA 254 и выравнивающего уголка REA 006

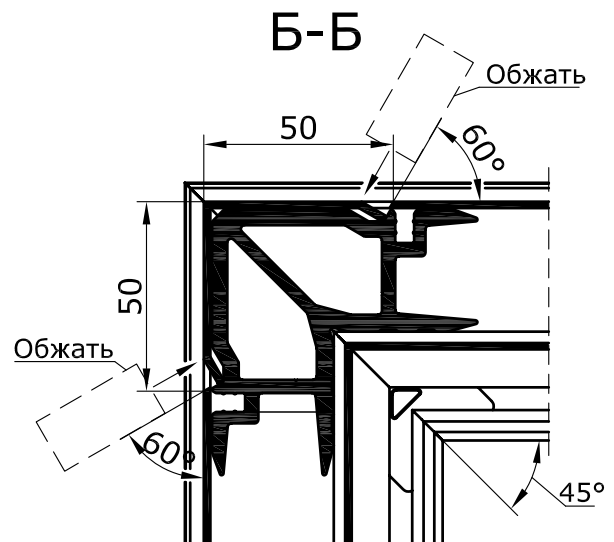
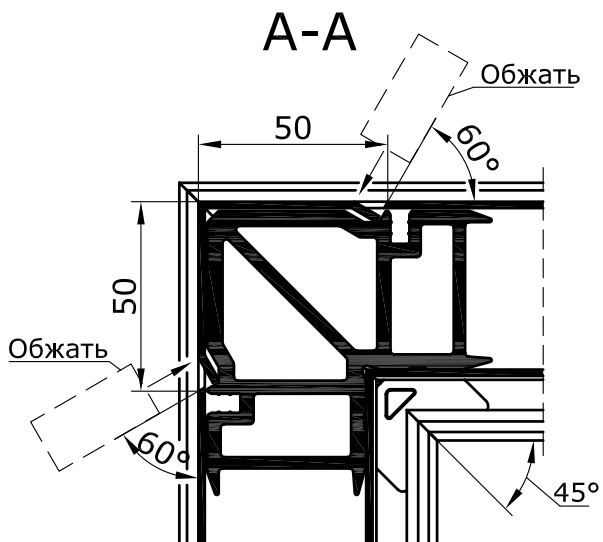
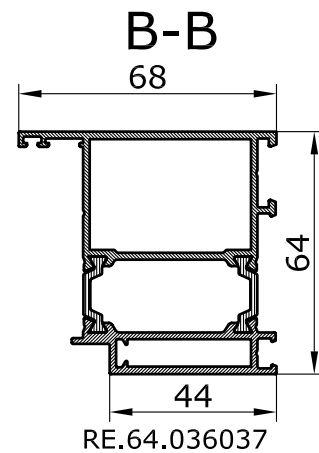
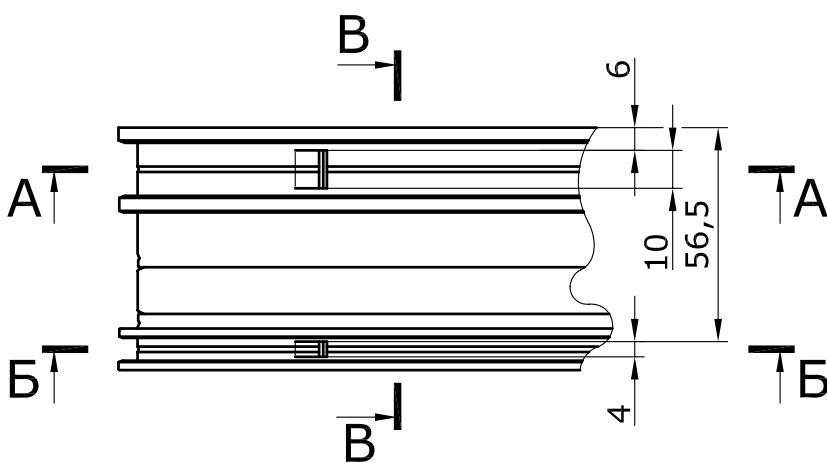
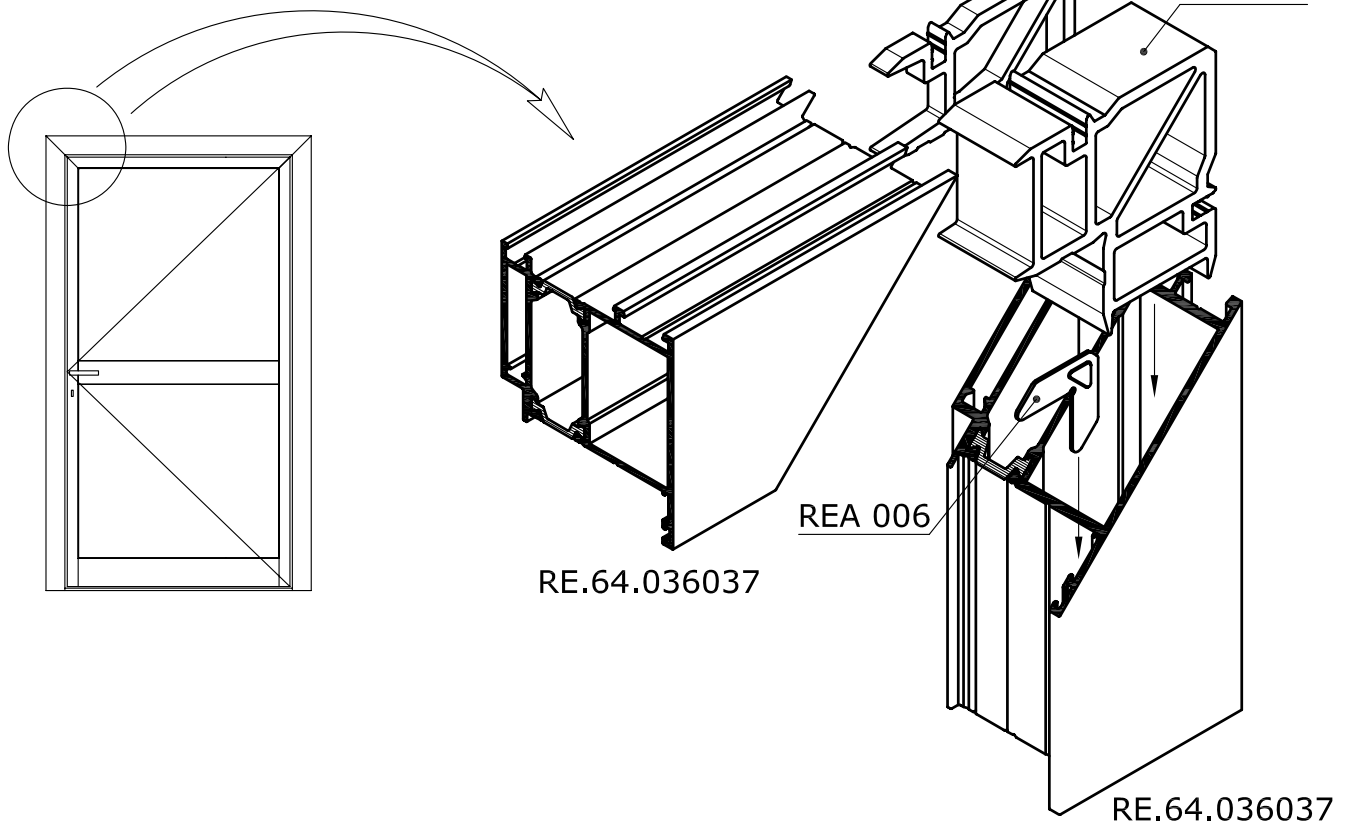

Оконно-дверная серия - RW64



Сборка углов дверной рамы с использованием угловых сухарей REA 251 и REA 252 и выравнивающего уголка REA 006

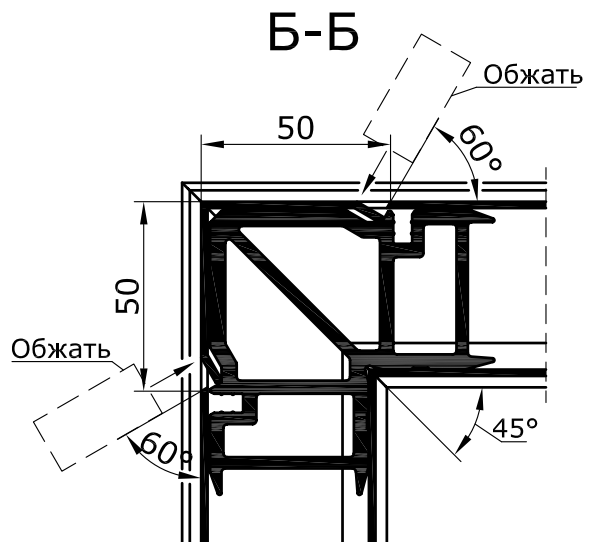
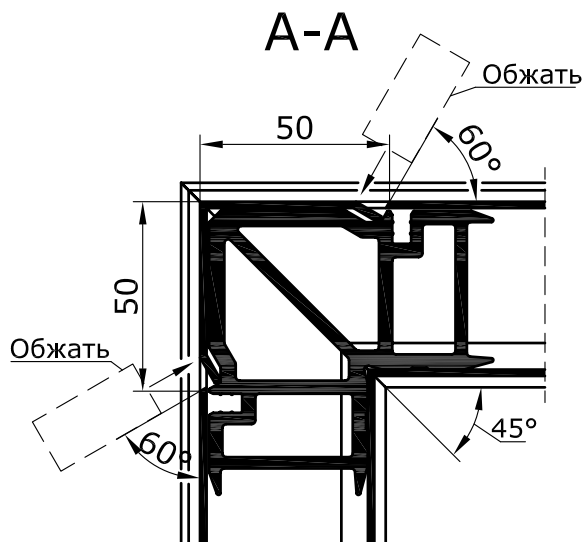
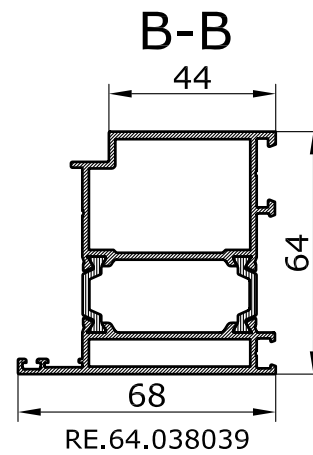
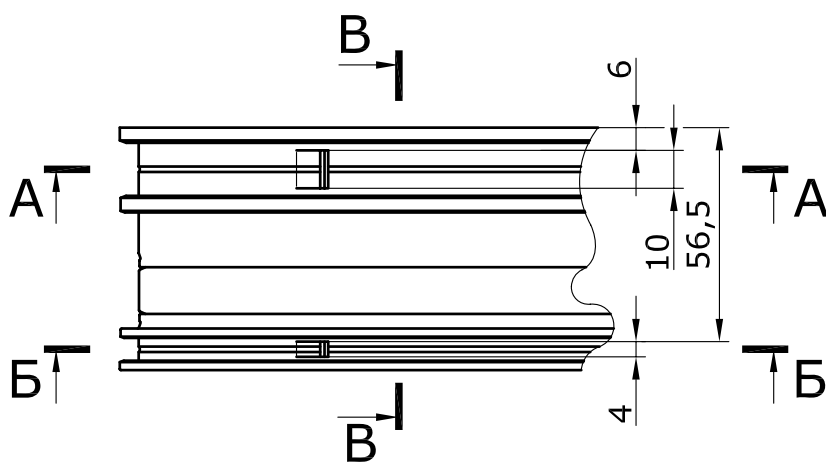
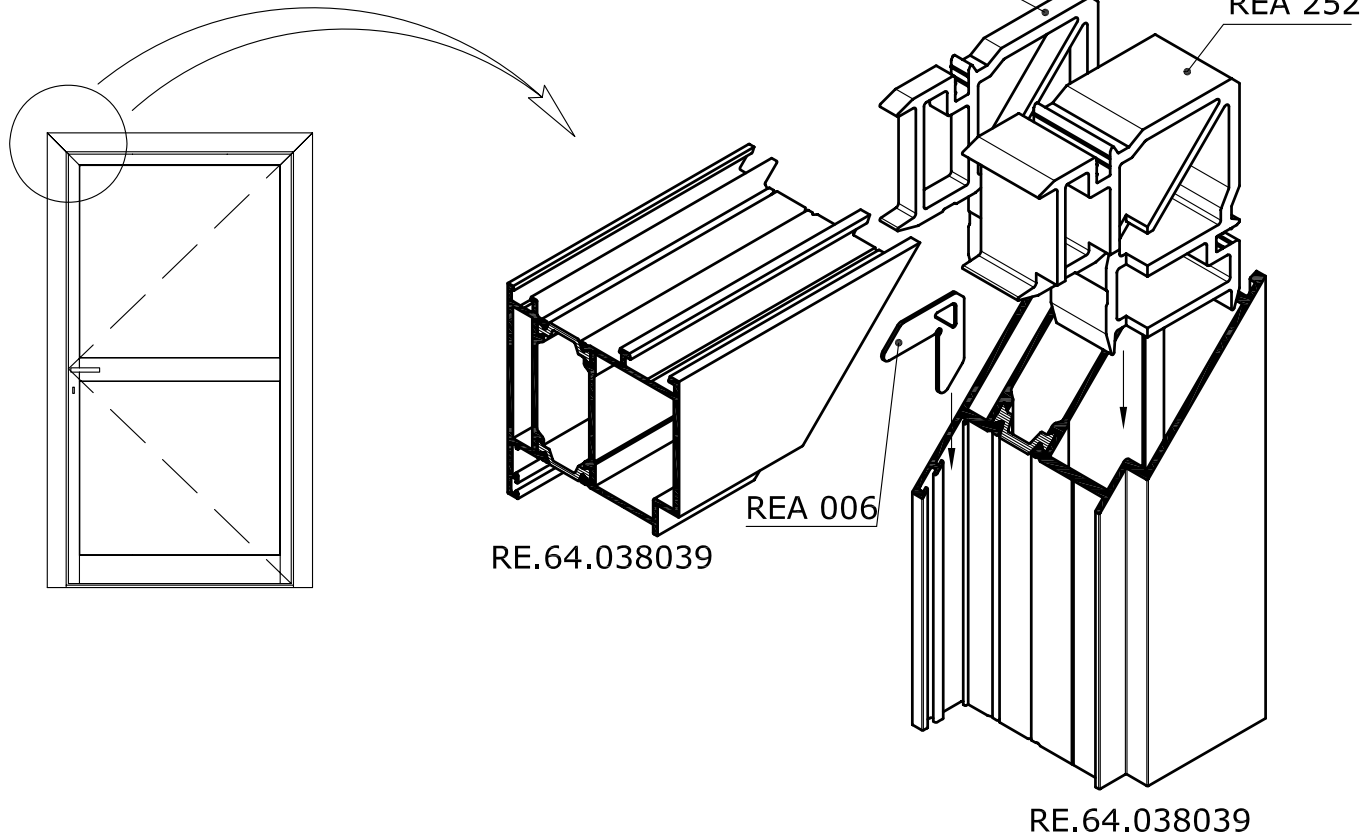

Оконно-дверная серия - RW64



Сборка углов дверного полотна с использованием угловых сухарей REA 253 и REA 254 и выравнивающего уголка REA 006

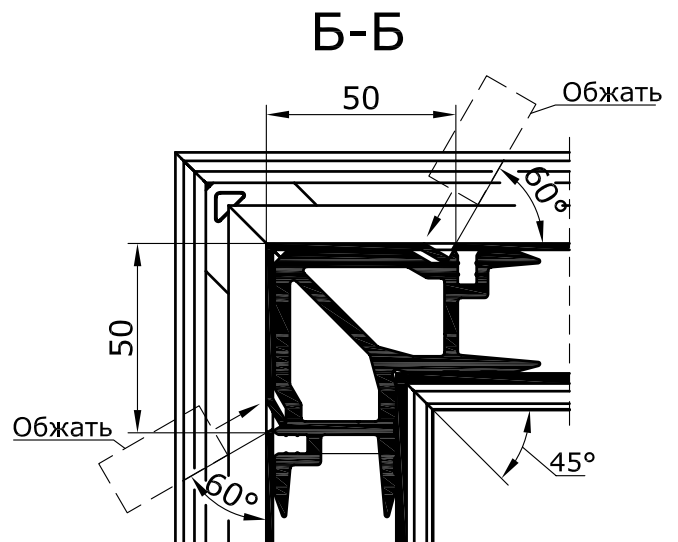
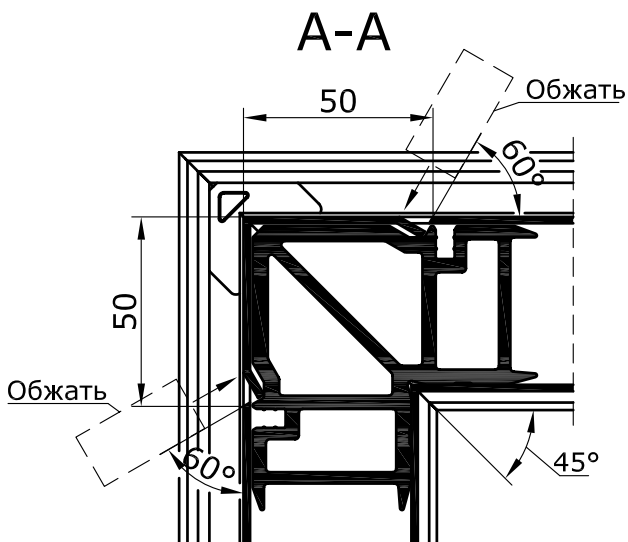
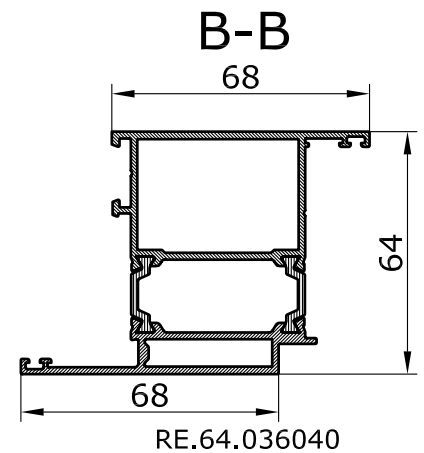
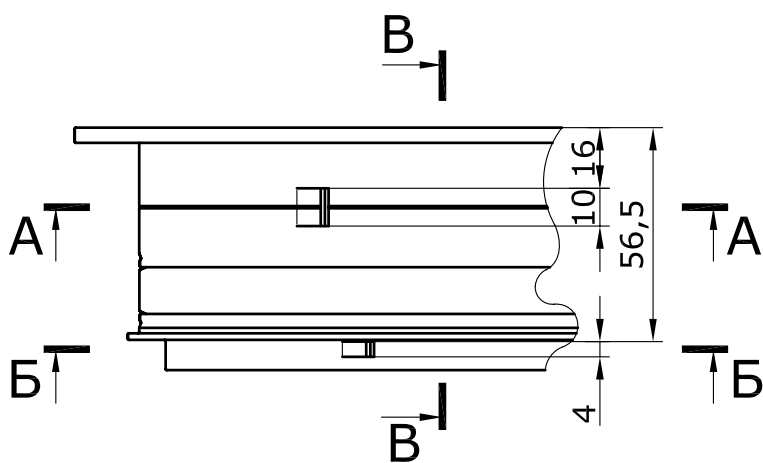
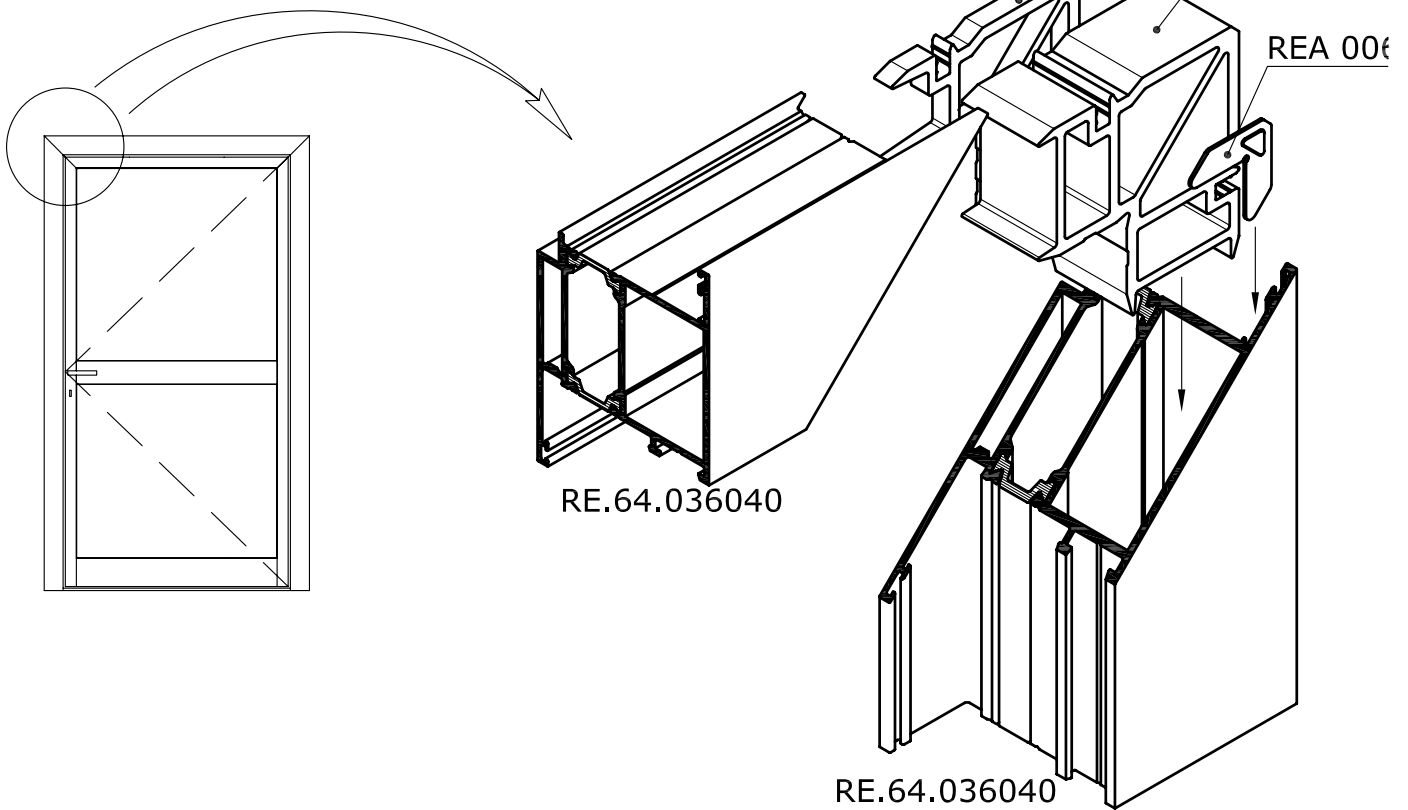

Оконно-дверная серия - RW64



Сборка углов дверного полотна с использованием угловых сухарей REA 253 и REA 255 и выравнивающего уголка REA 006

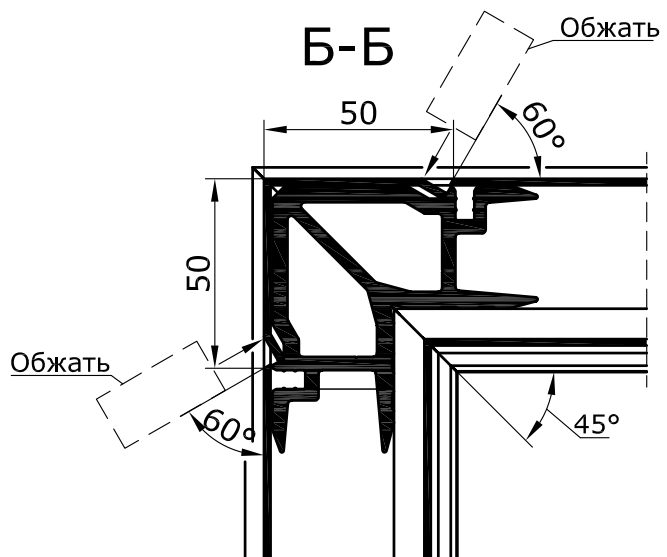
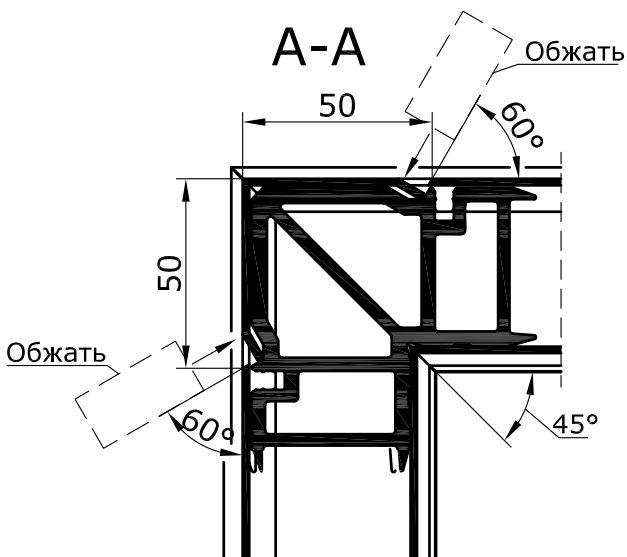
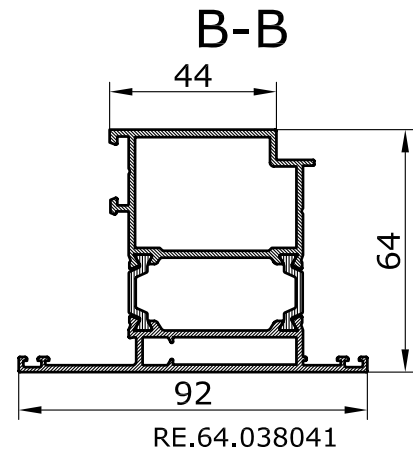
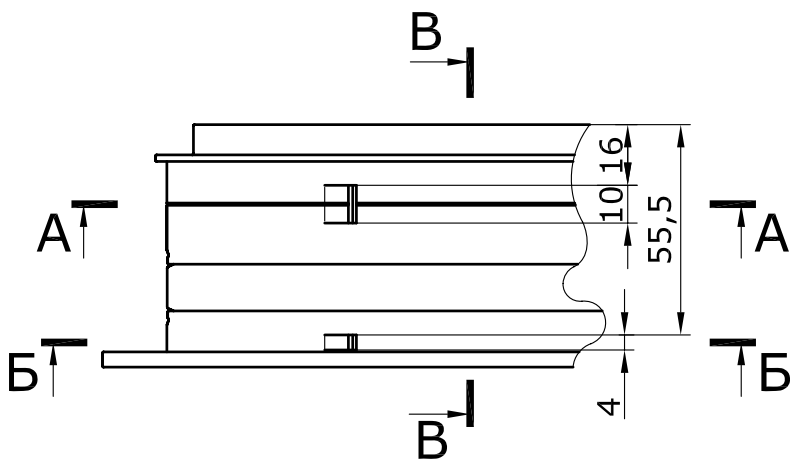
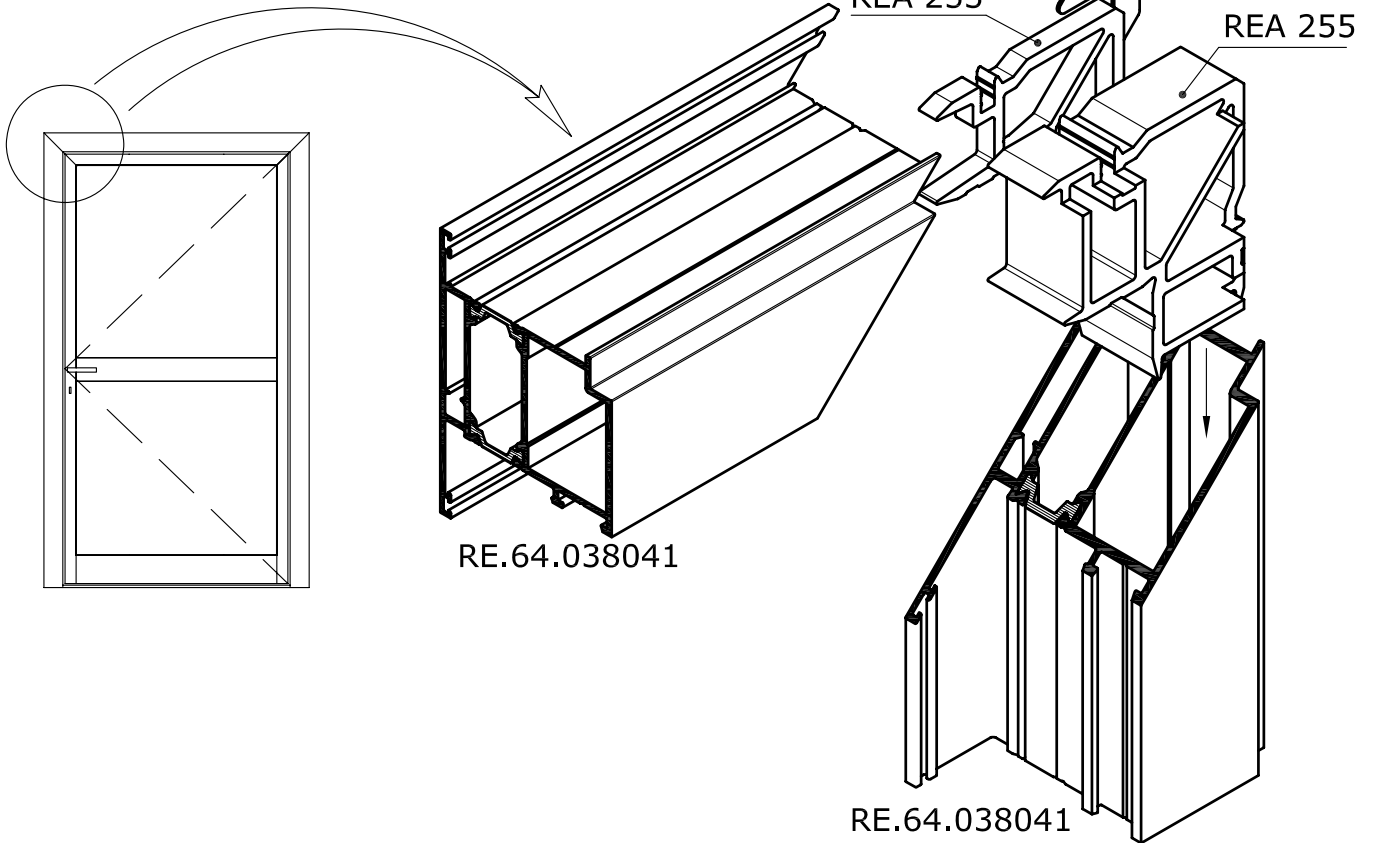

Оконно-дверная серия - RW64



Сборка углов дверной рамы с использованием угловых сухарей REA 262 и REA 263 и выравнивающего уголка REA 006

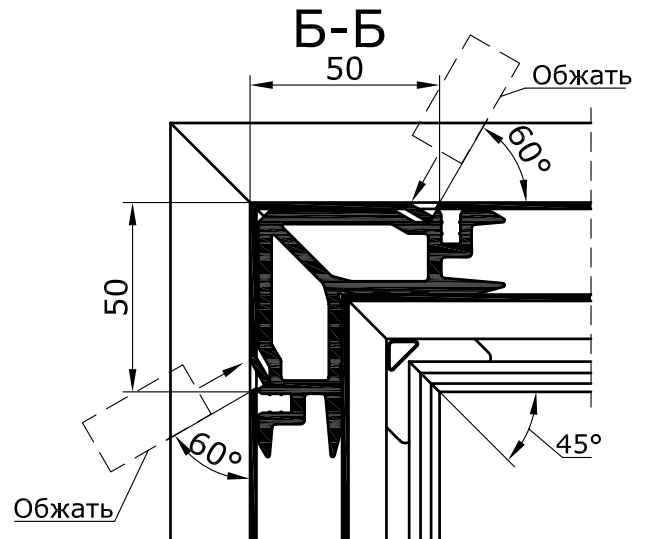
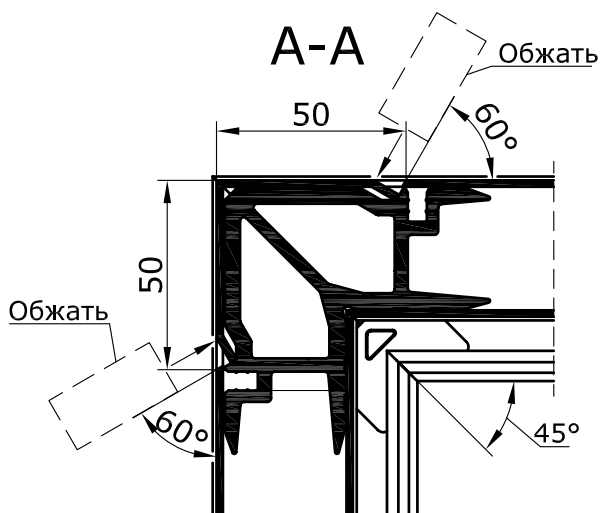
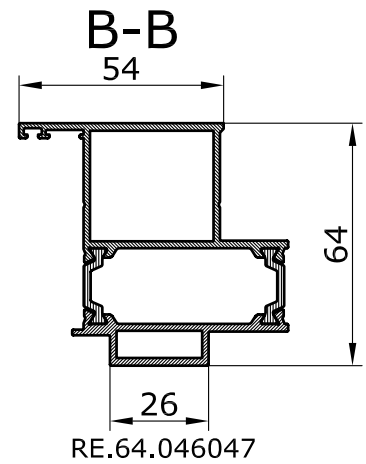
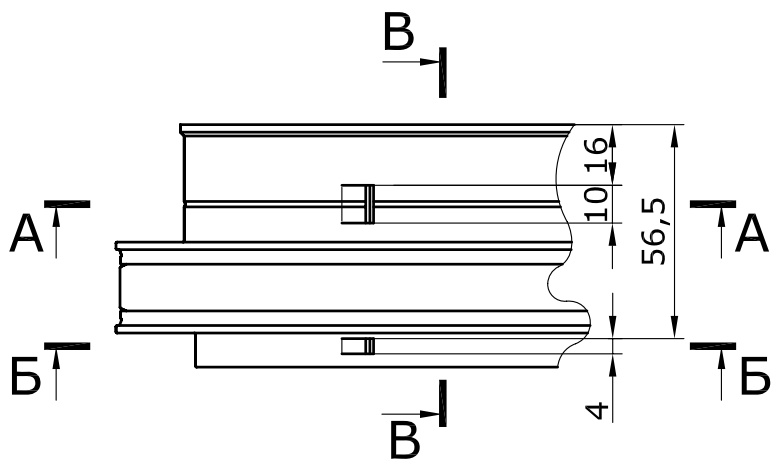
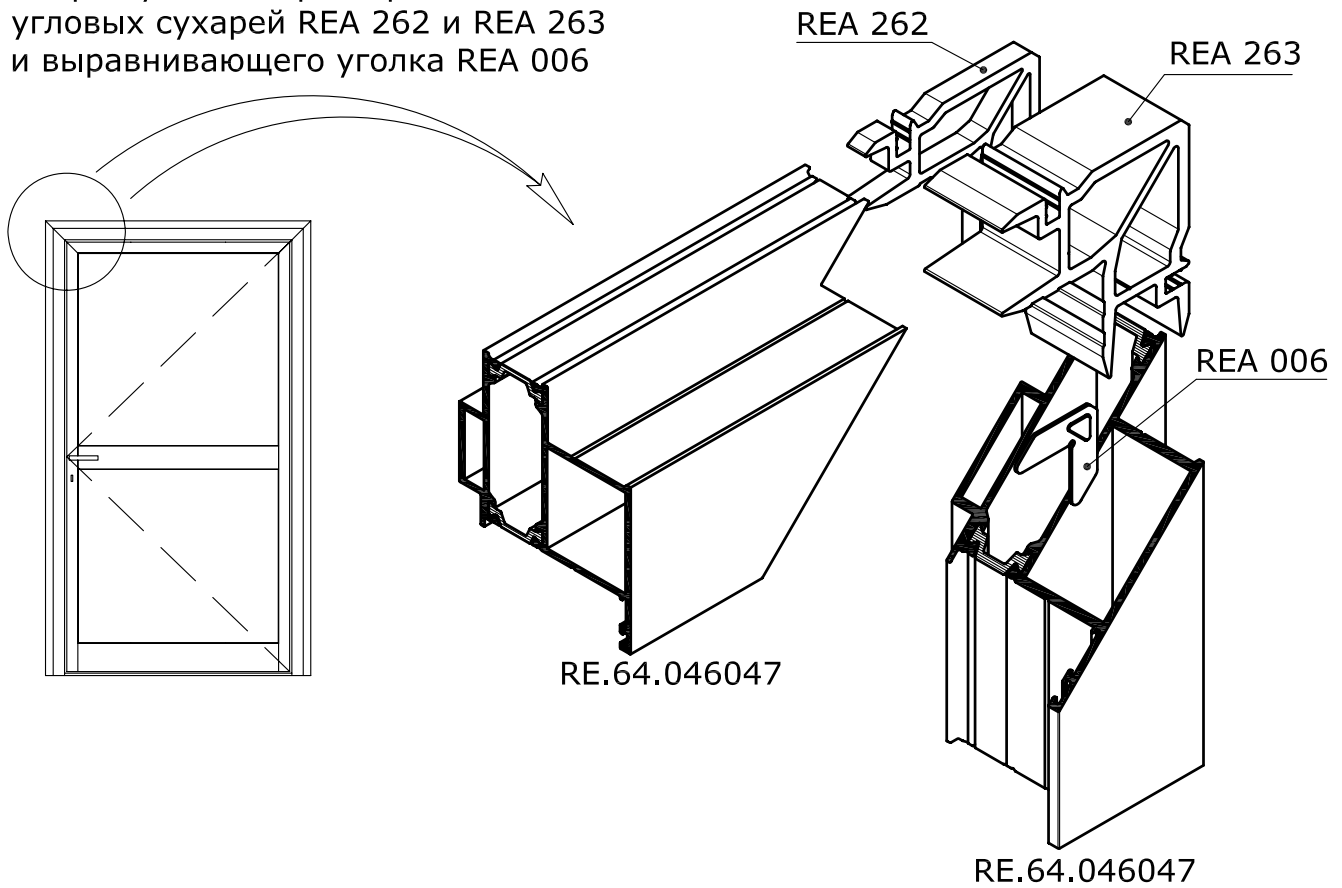

Оконно-дверная серия - RW64



Сборка углов дверной рамы с использованием
угловых сухарей REA 260 и REA 261
и выравнивающего уголка REA 006

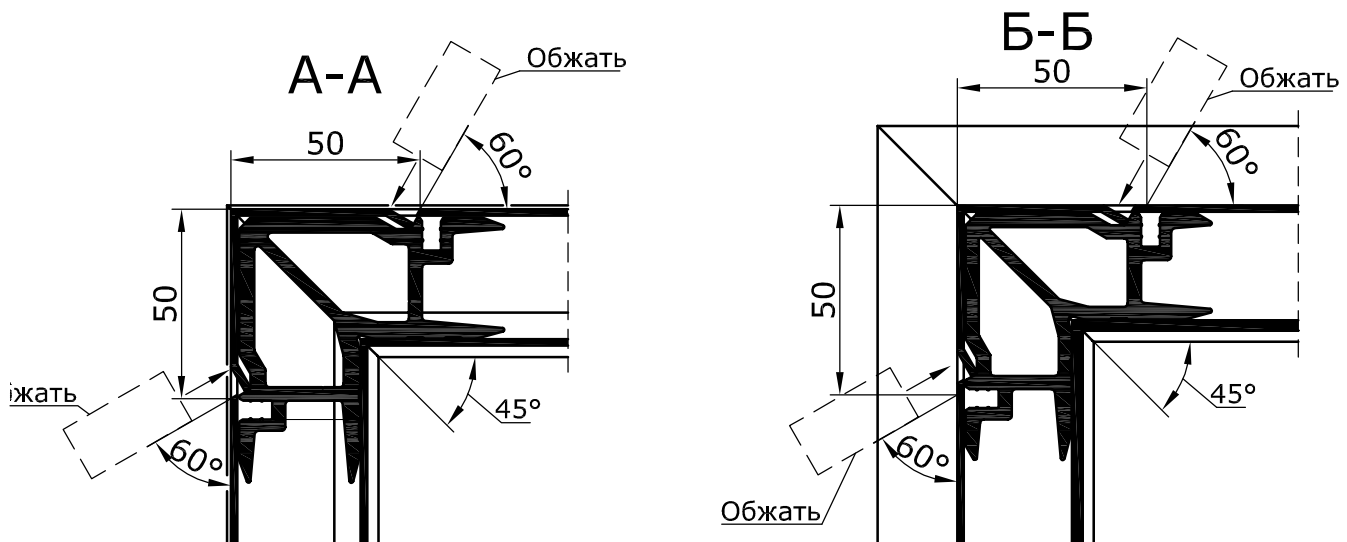
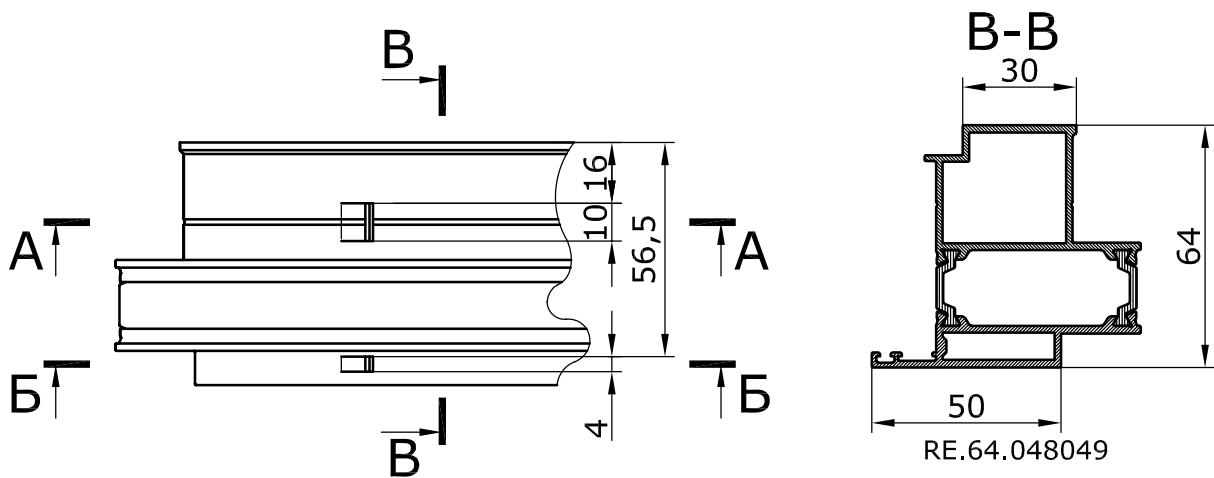
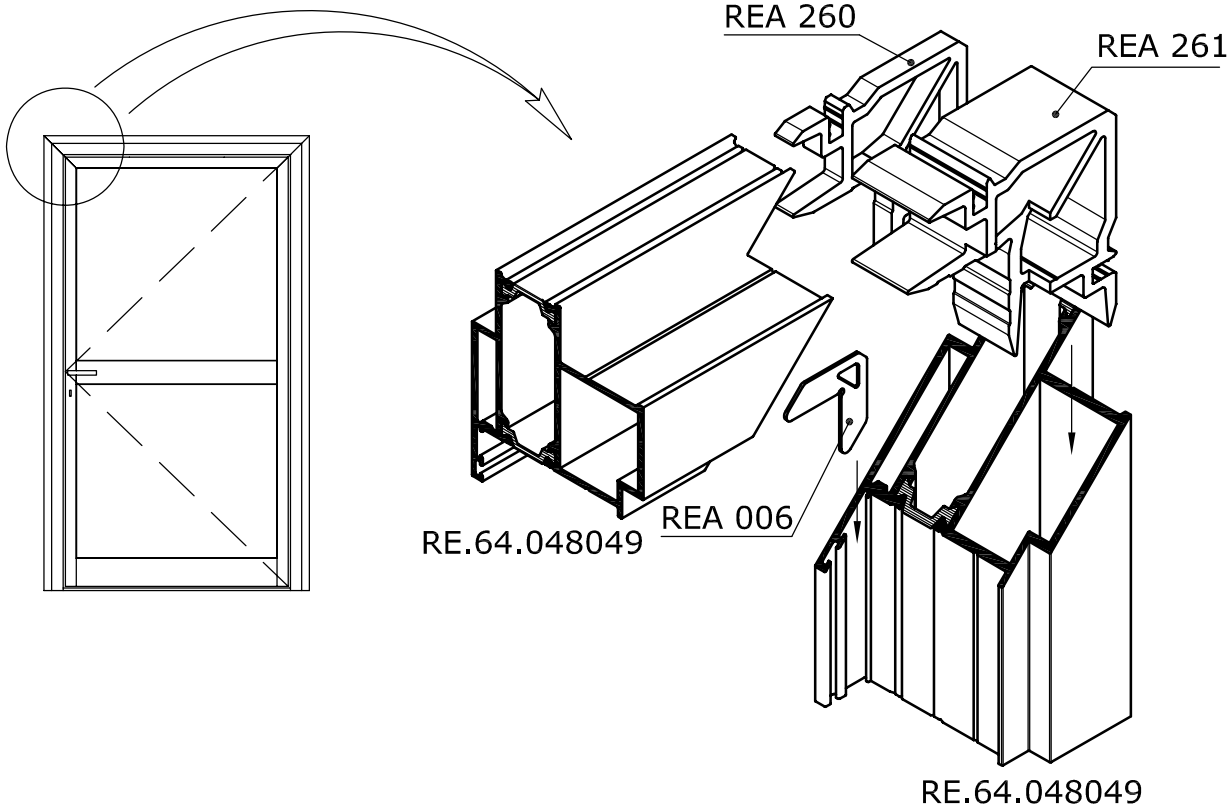

Оконно-дверная серия - RW64



Сборка углов дверной рамы с использованием
угловых сухарей REA 271 и REA 272
и выравнивающего уголка REA 006

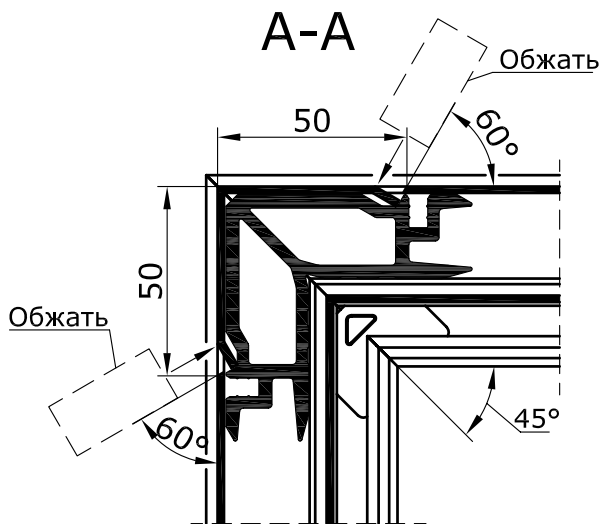
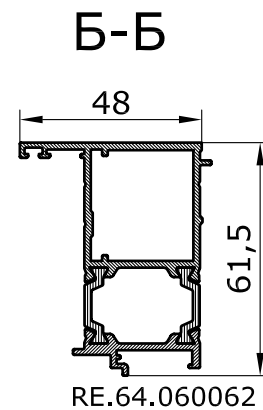
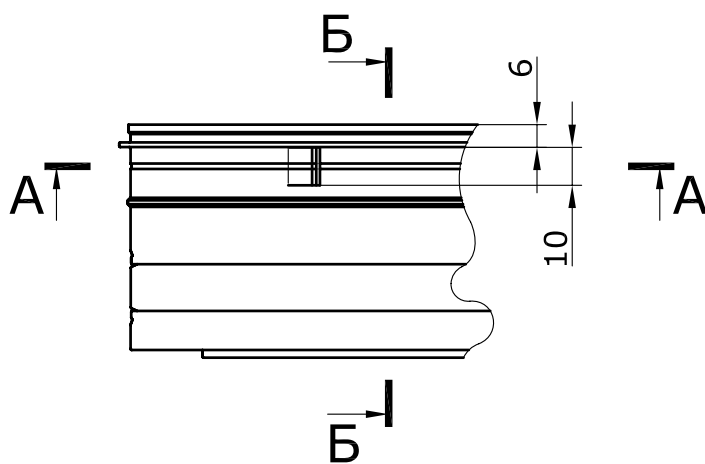
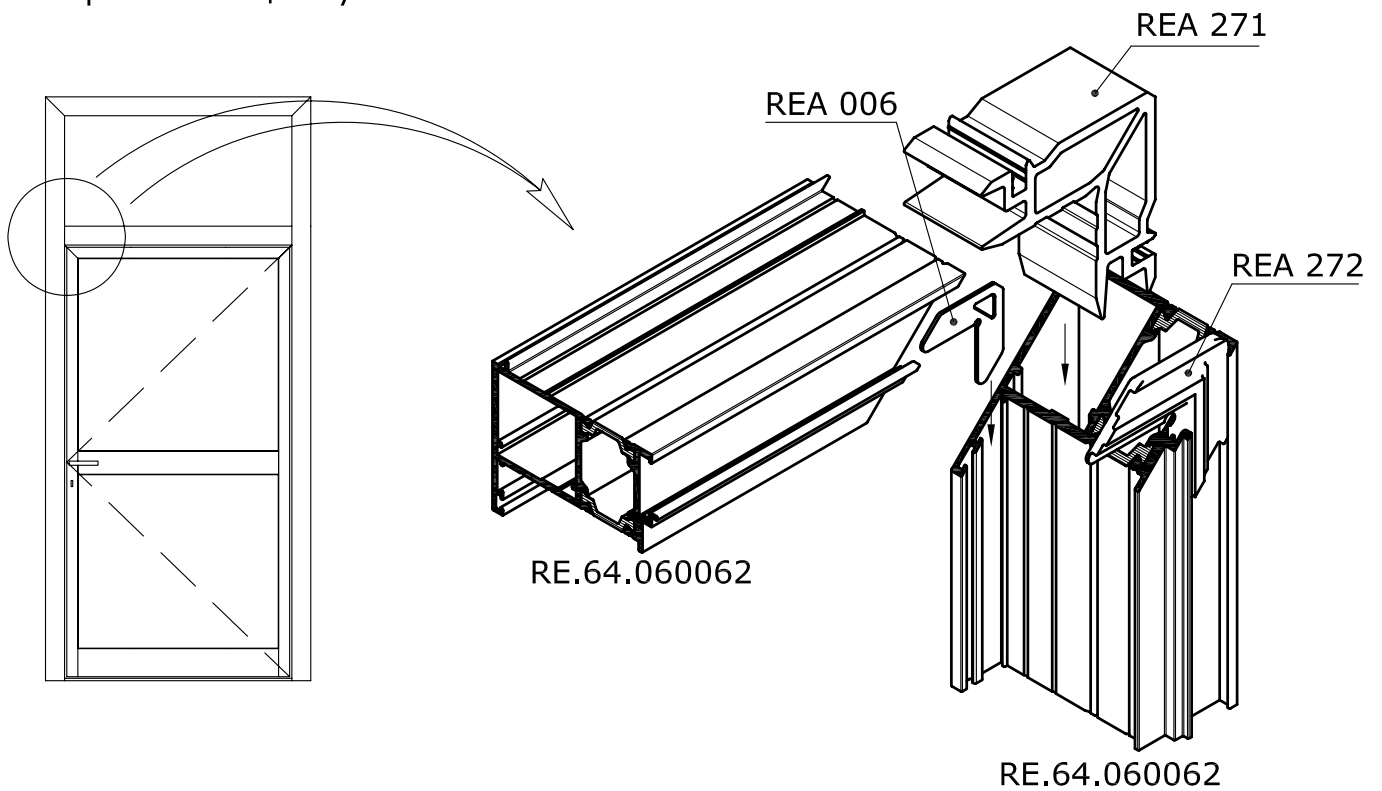

Оконно-дверная серия - RW64



Сборка углов дверной рамы с использованием
углового сухаря REA 270
и выравнивающего уголка REA 006

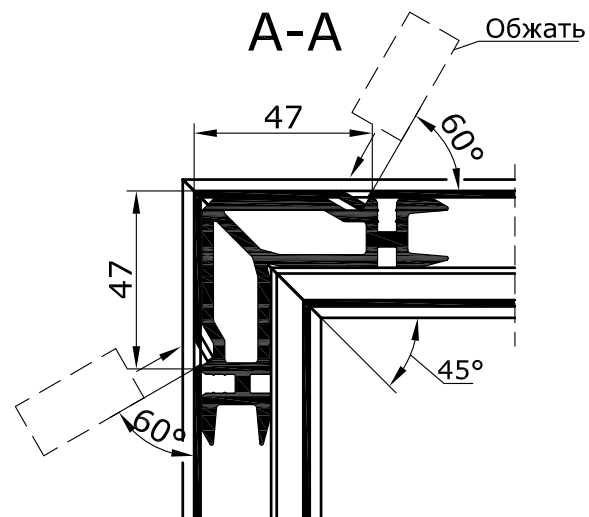
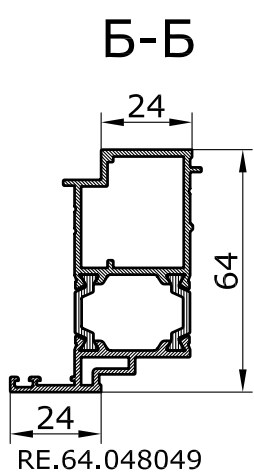
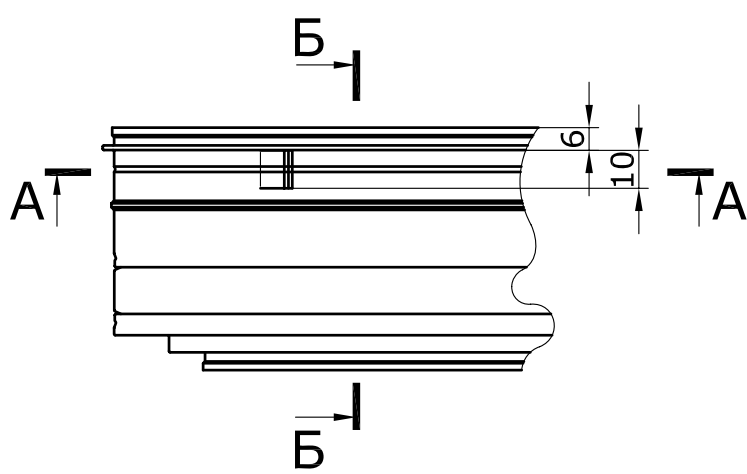
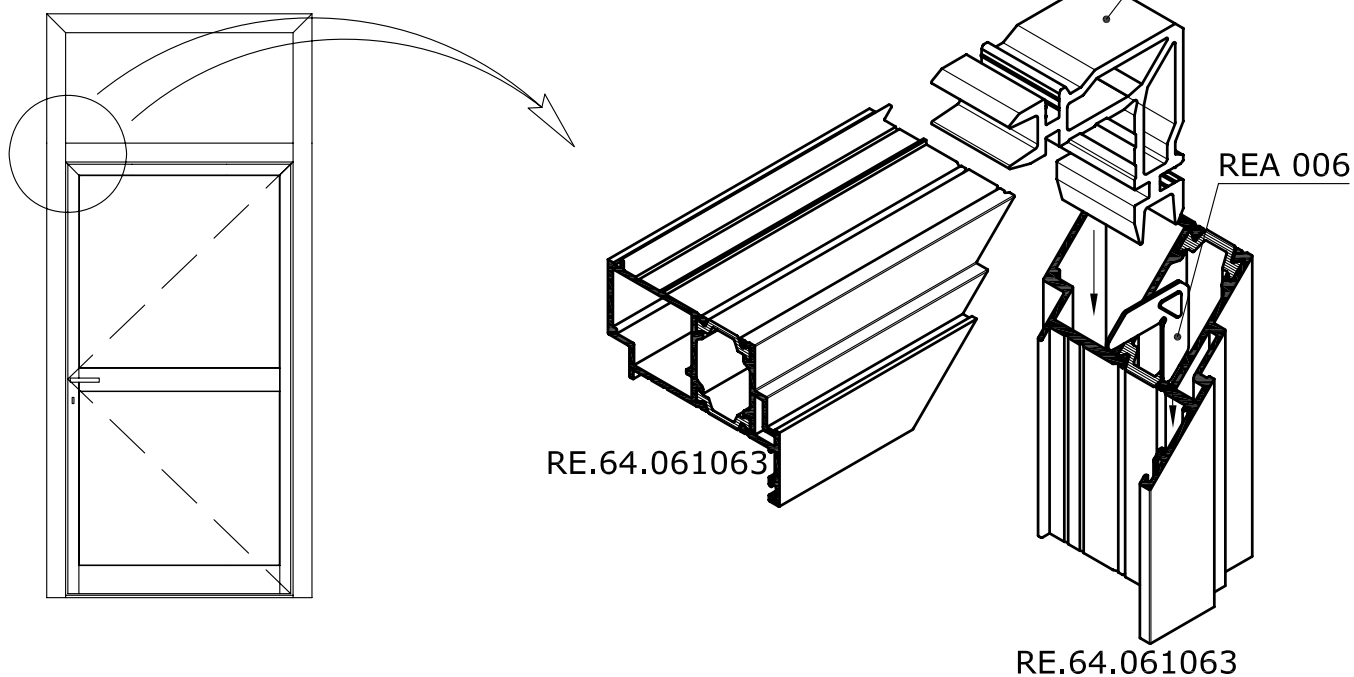

Оконно-дверная серия - RW64



Сборка угла дверного полотна с использованием угловых сухарей REA 253 и REA 255

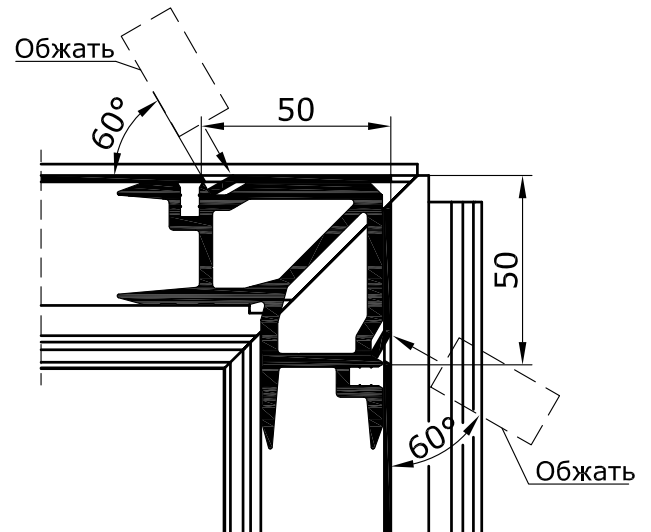
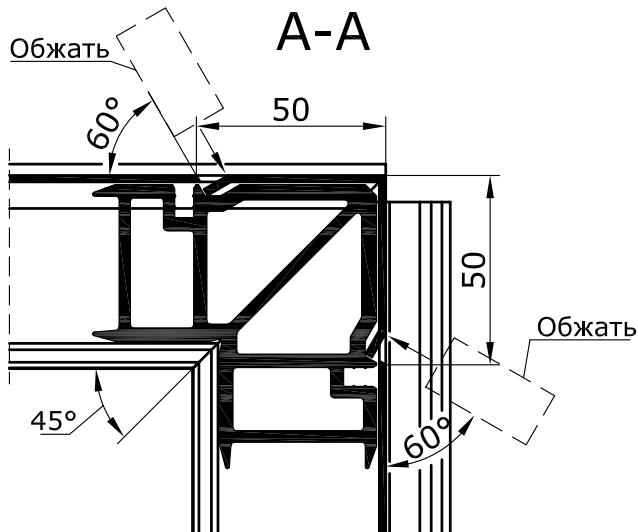
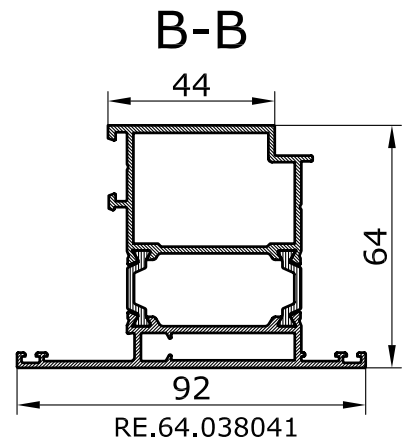
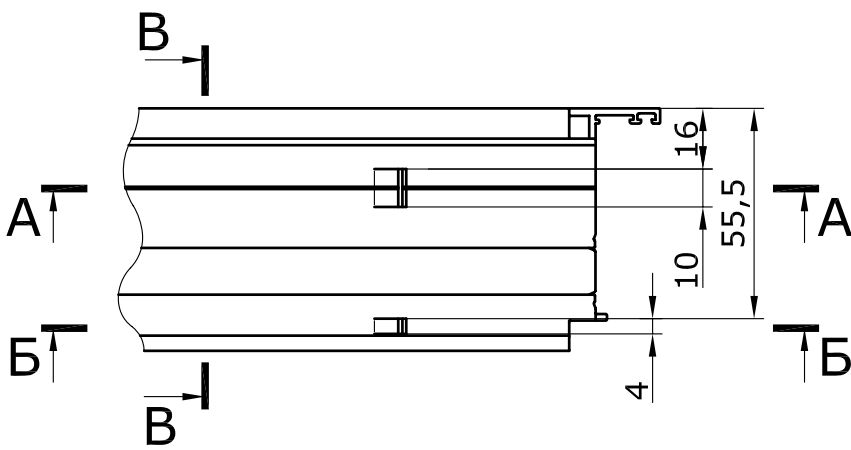
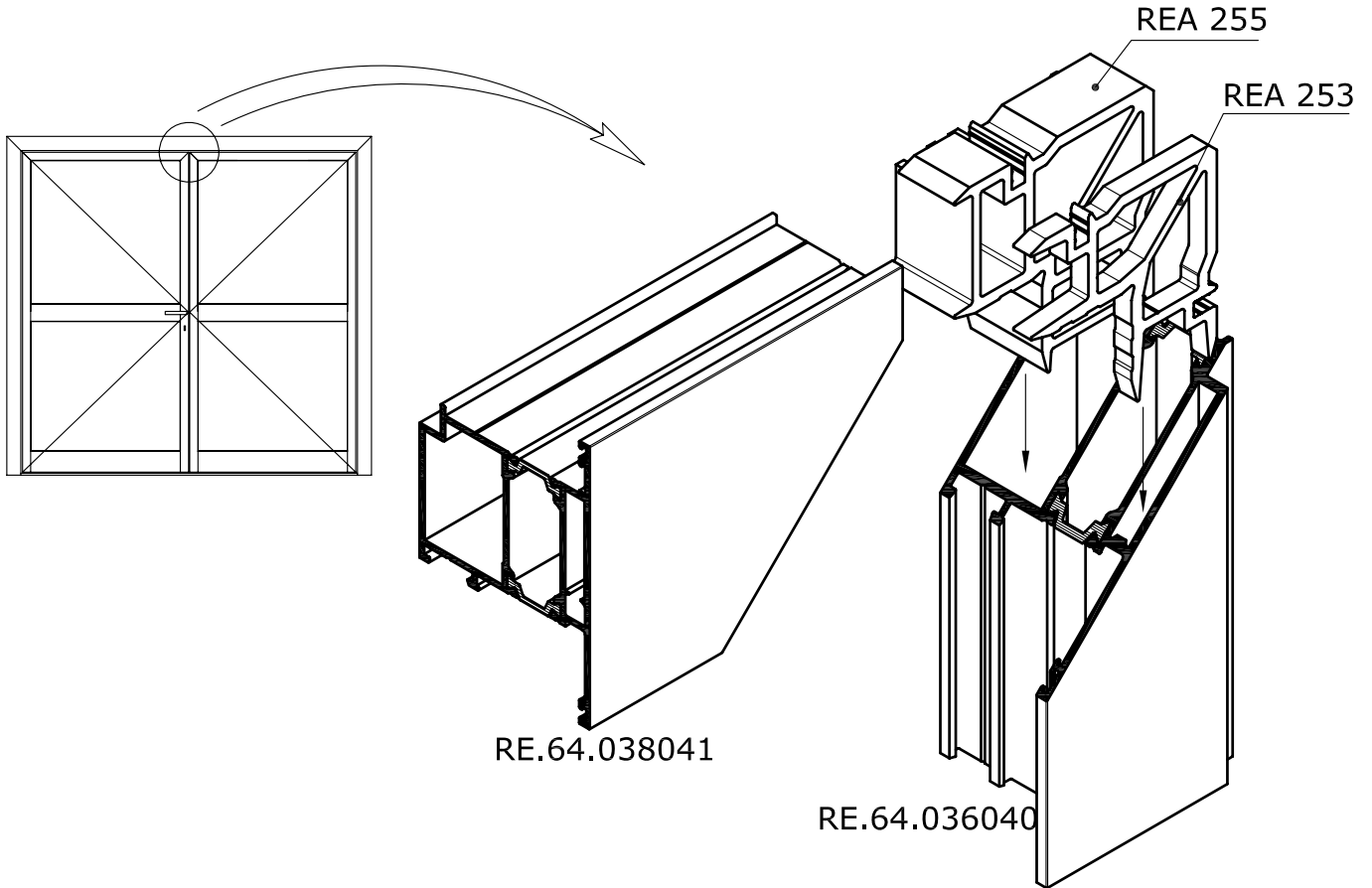



Оконно-дверная серия - RW64



Установка порога с применением REA 090, REA 091.
Обработка профиля RE.64.038039 для установки порога
в однопольную дверь, открывающуюся внутрь

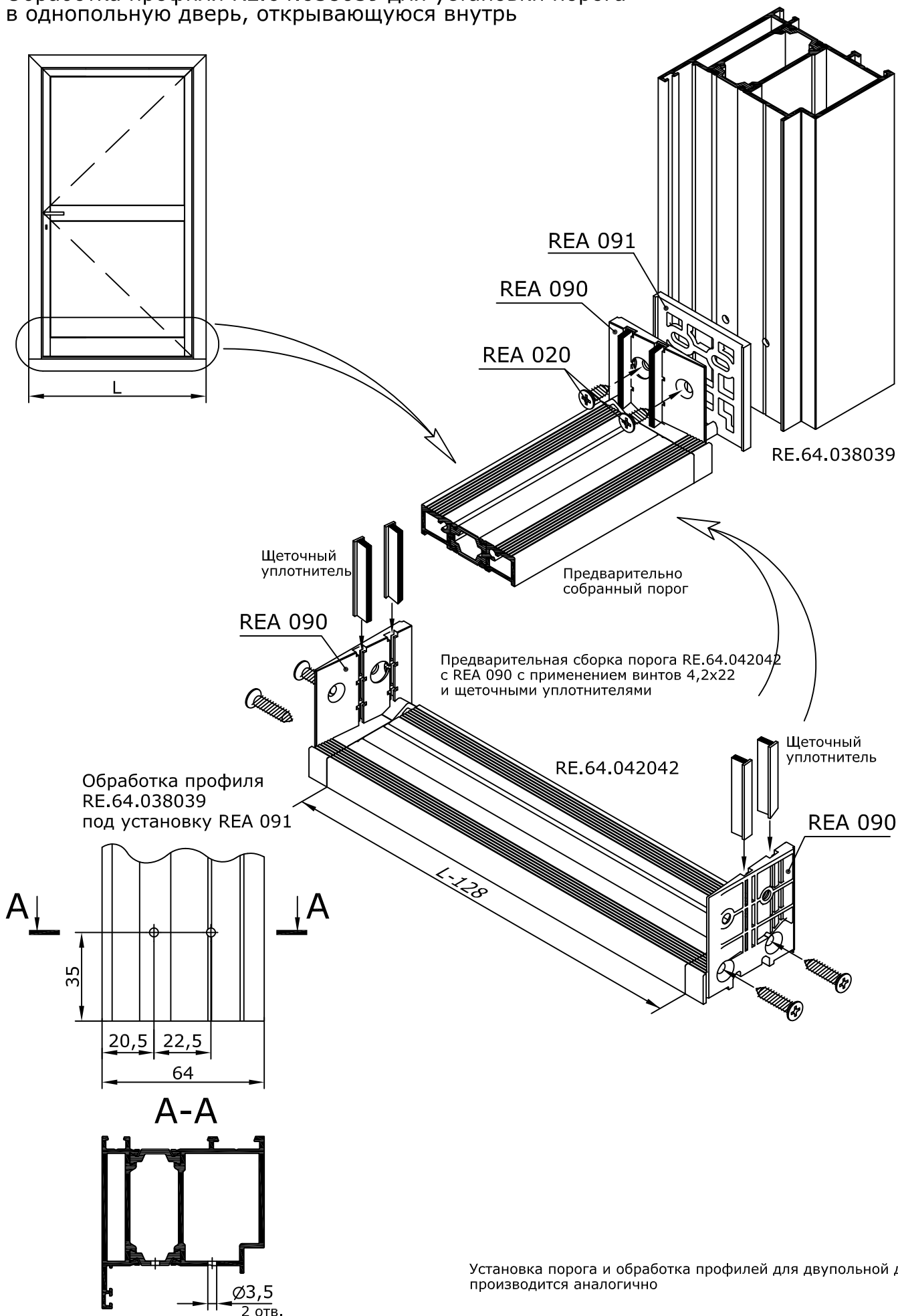

Установка порога и обработка профилей для двупольной двери производится аналогично

Оконно-дверная серия - RW64



Установка порога с применением REA 090, REA 091.
 Обработка профиля RE.64.036037 для установки порога
 в однопольную дверь, открывающуюся наружу

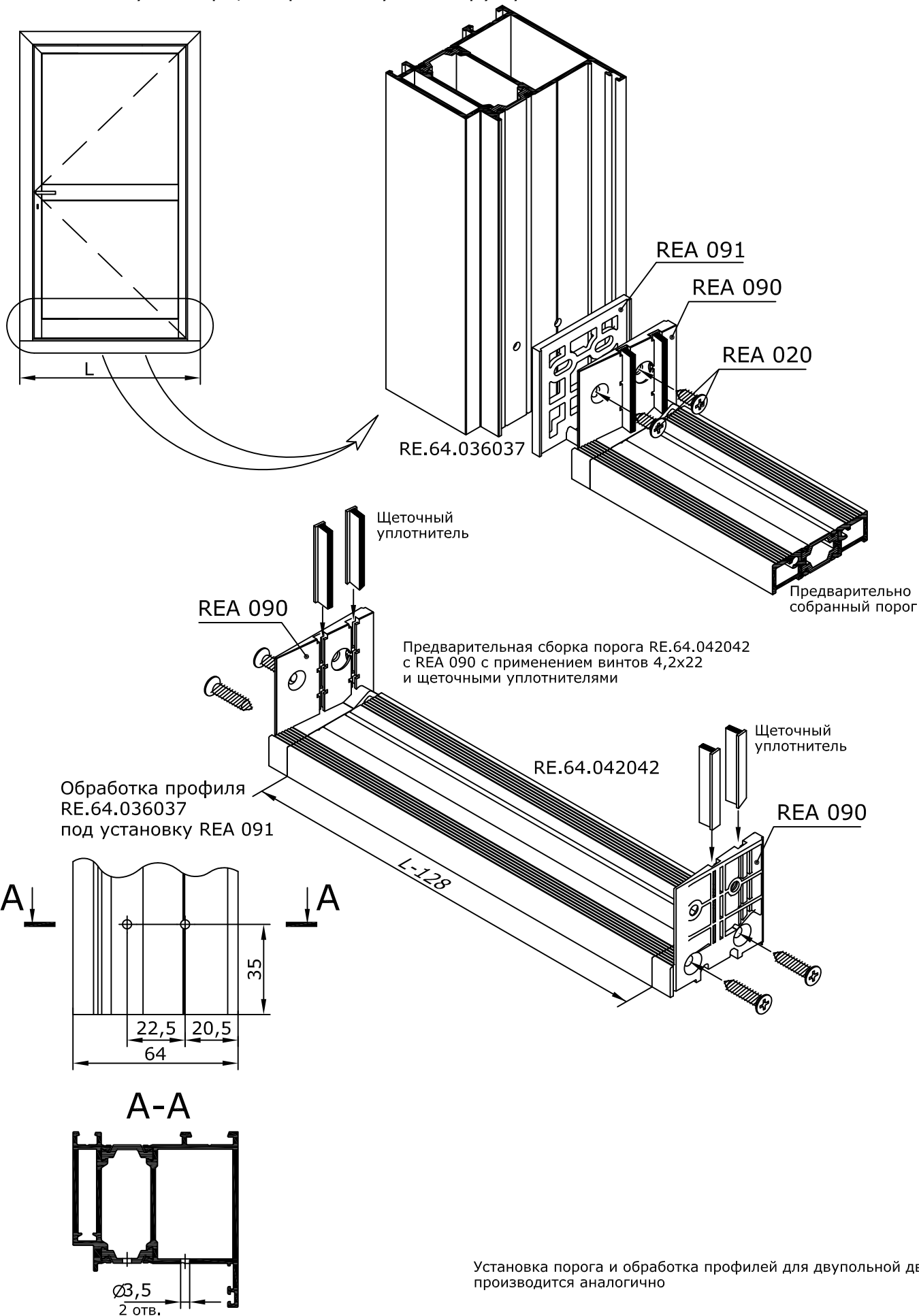

Установка порога и обработка профилей для двупольной двери производится аналогично

Оконно-дверная серия - RW64



Установка порога с применением REA 090, REA 091.
Обработка профиля RE.64.048049 для установки порога
в однопольную дверь, открывающуюся внутрь

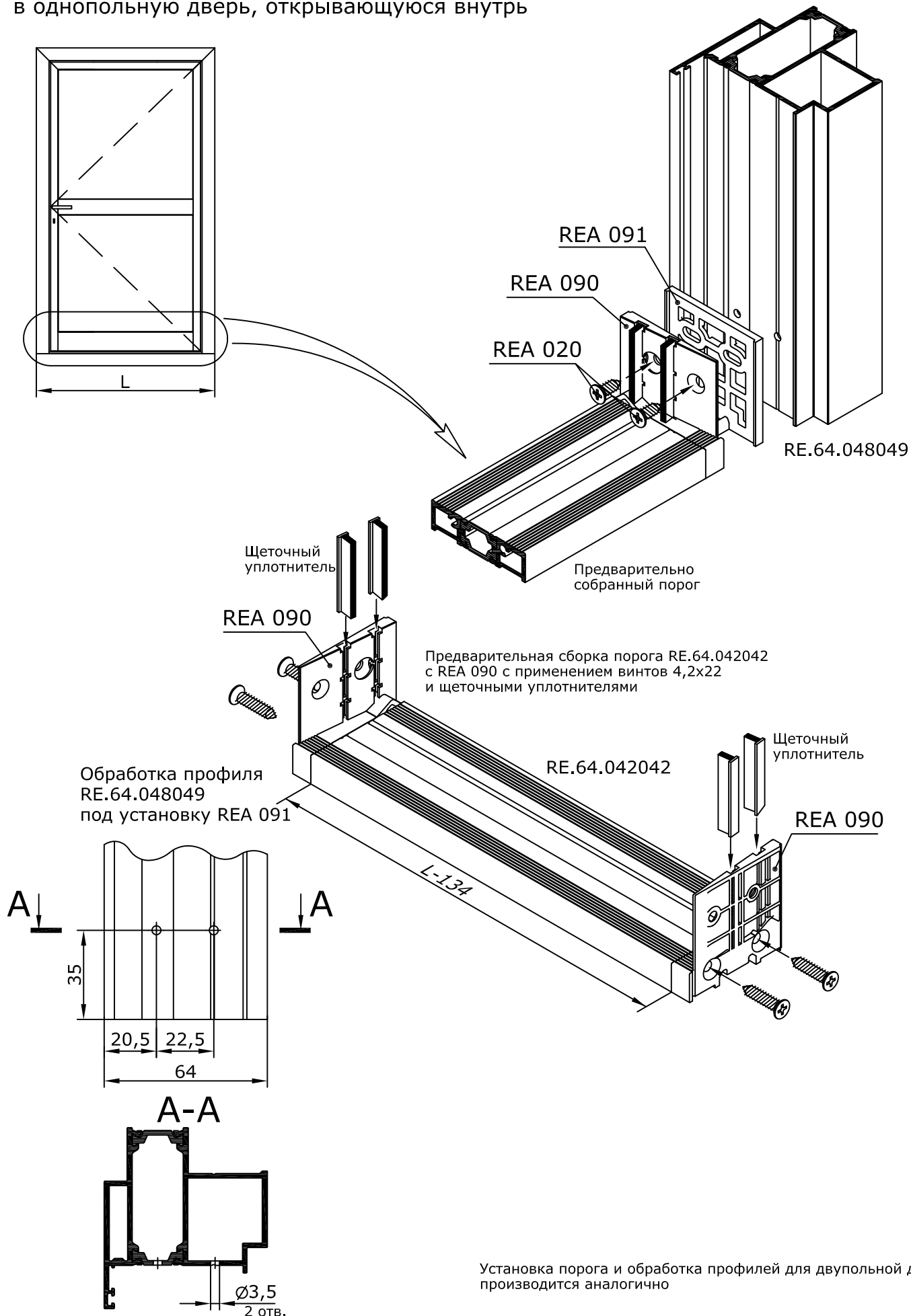

Установка порога и обработка профилей для двупольной двери производится аналогично

Оконно-дверная серия - RW64



Установка порога с применением REA 090, REA 091.
Обработка профиля RE.64.046047 для установки порога
в однопольную дверь, открывающуюся наружу

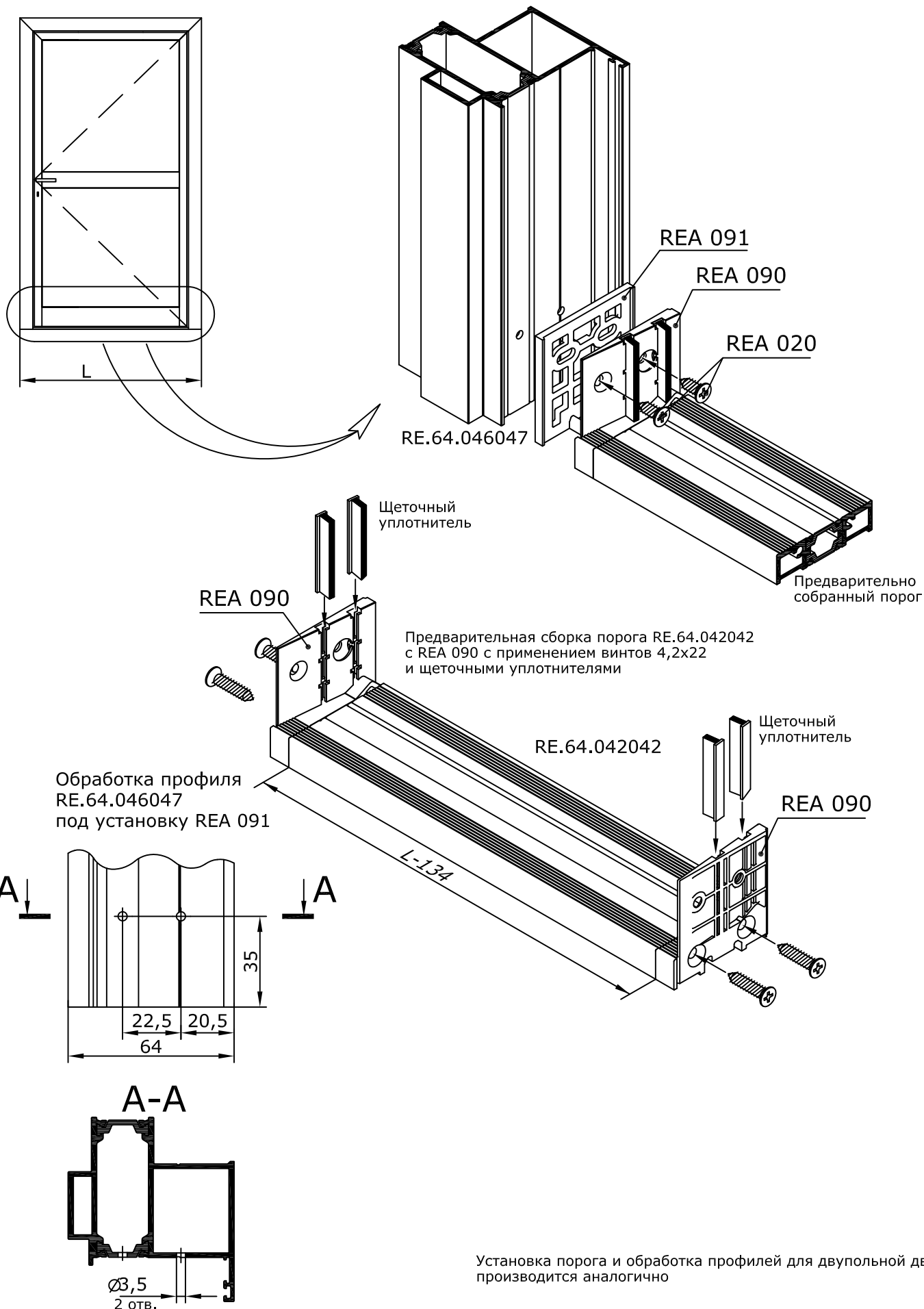

Установка порога и обработка профилей для двупольной двери производится аналогично

Оконно-дверная серия - RW64



Обработка профиля RE.64.054055 для Т-образного соединения
Установка соединительных сухарей REA 264 и REA 265

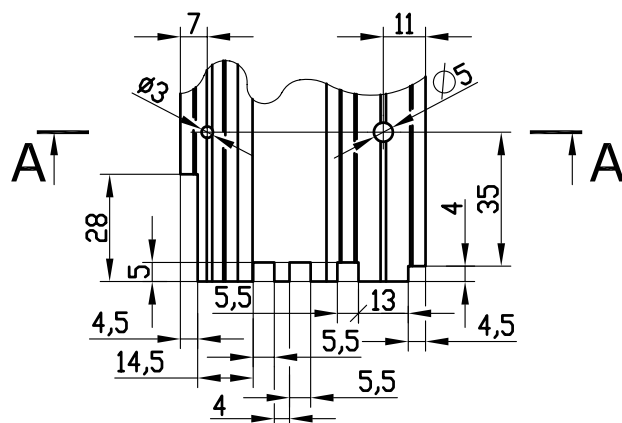
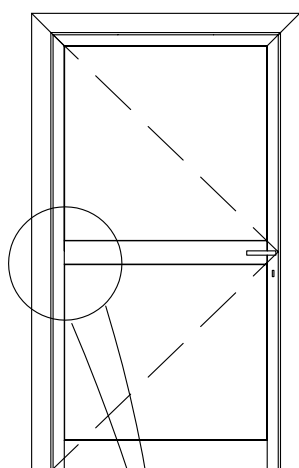

A-A

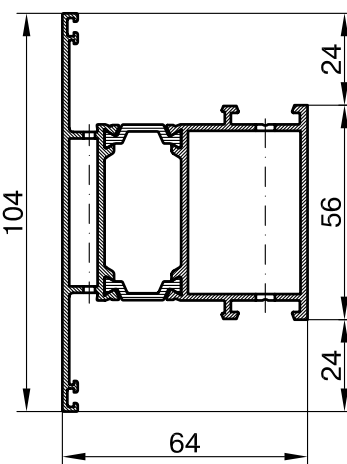
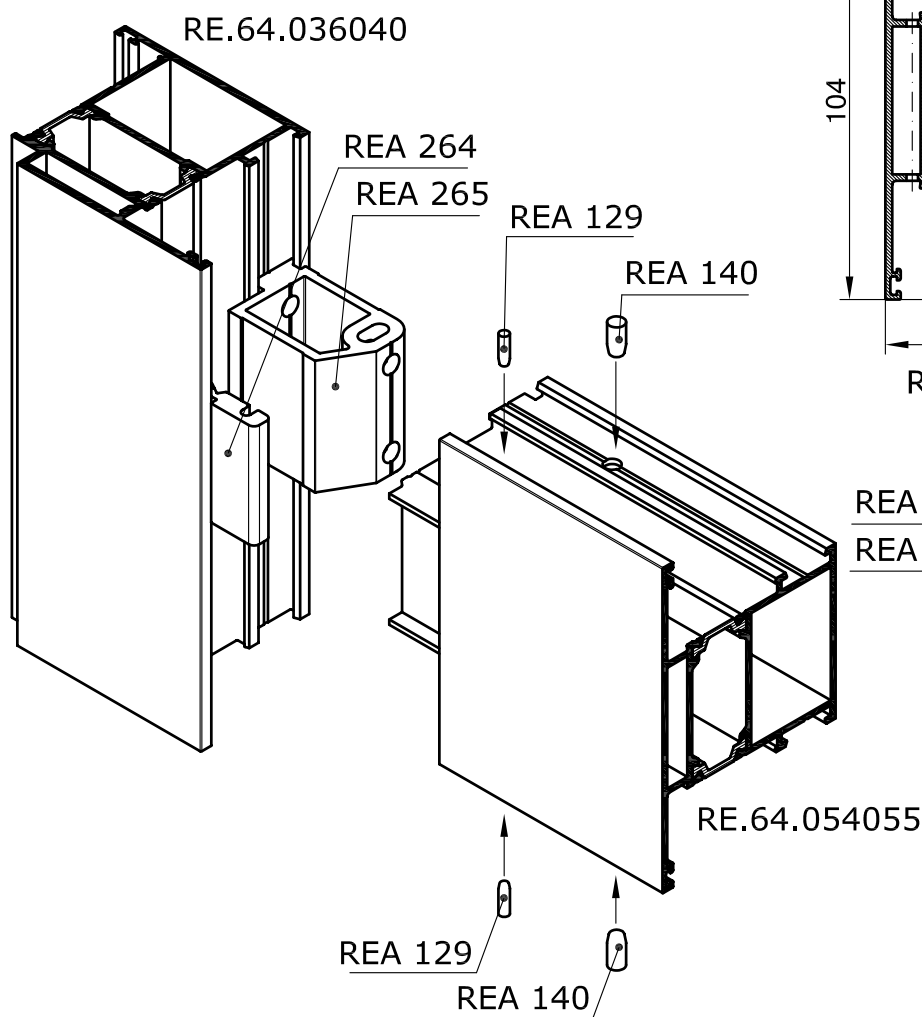

RE.64.054055

Расположение соединительных сухарей на створочном профиле

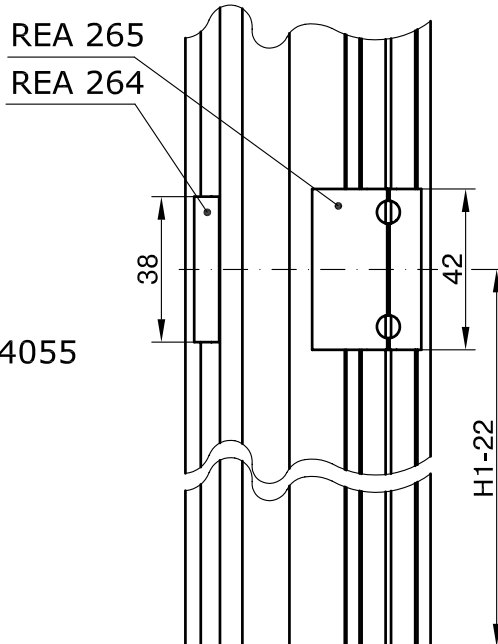

Крепление соединительных сухарей к створочному профилю осуществляется с помощью винтов REA 293 (для REA 264 (2 шт.)) и REA 219 (для REA 265 (2 шт.))
Установка профиля RE.64.054055 на профиль RE.64.038041 производится аналогично

Оконно-дверная серия - RW64



Обработка профиля RE.64.052053 для Т-образного соединения
Установка соединительных сухарей REA 266 и REA 267

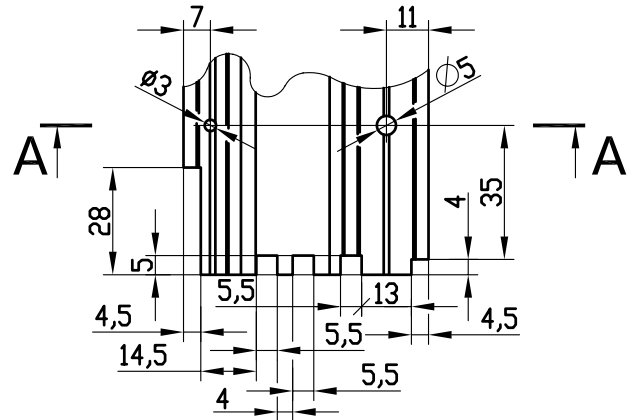

A-A

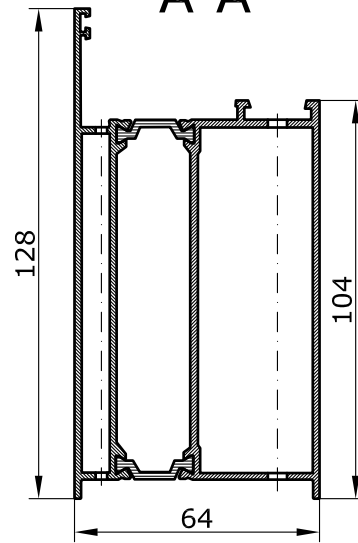

RE.64.052053

Расположение соединительных сухарей на створочном профиле

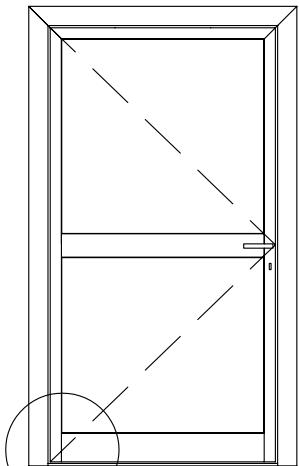

RE.64.036040

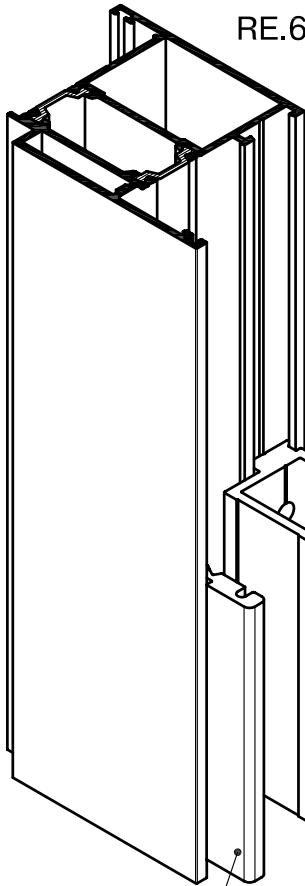

REA 267

REA 129

REA 140

REA 267
REA 266

REA 266

REA 129

REA 140

RE.64.052053

Крепление соединительных сухарей к створочному профилю осуществляется с помощью винтов REA 293 (для REA 266 (3 шт.)) и REA 219 (для REA 267 (3 шт.))
Установка профиля RE.64.052053 на профиль RE.64.038041 производится аналогично

Оконно-дверная серия - RW64



Установка заглушек дверных REA 086 и REA 087 в двупольных дверях, открывающихся внутрь, для правого ① и левого ② исполнений.

Обработка профилей RE.64.038041 и RE.64.036040 под установку заглушек дверных

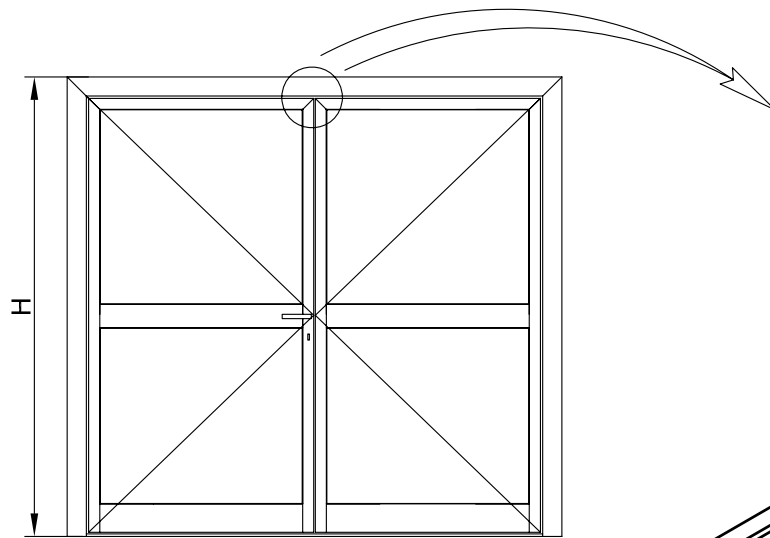

①
Правое исполнение

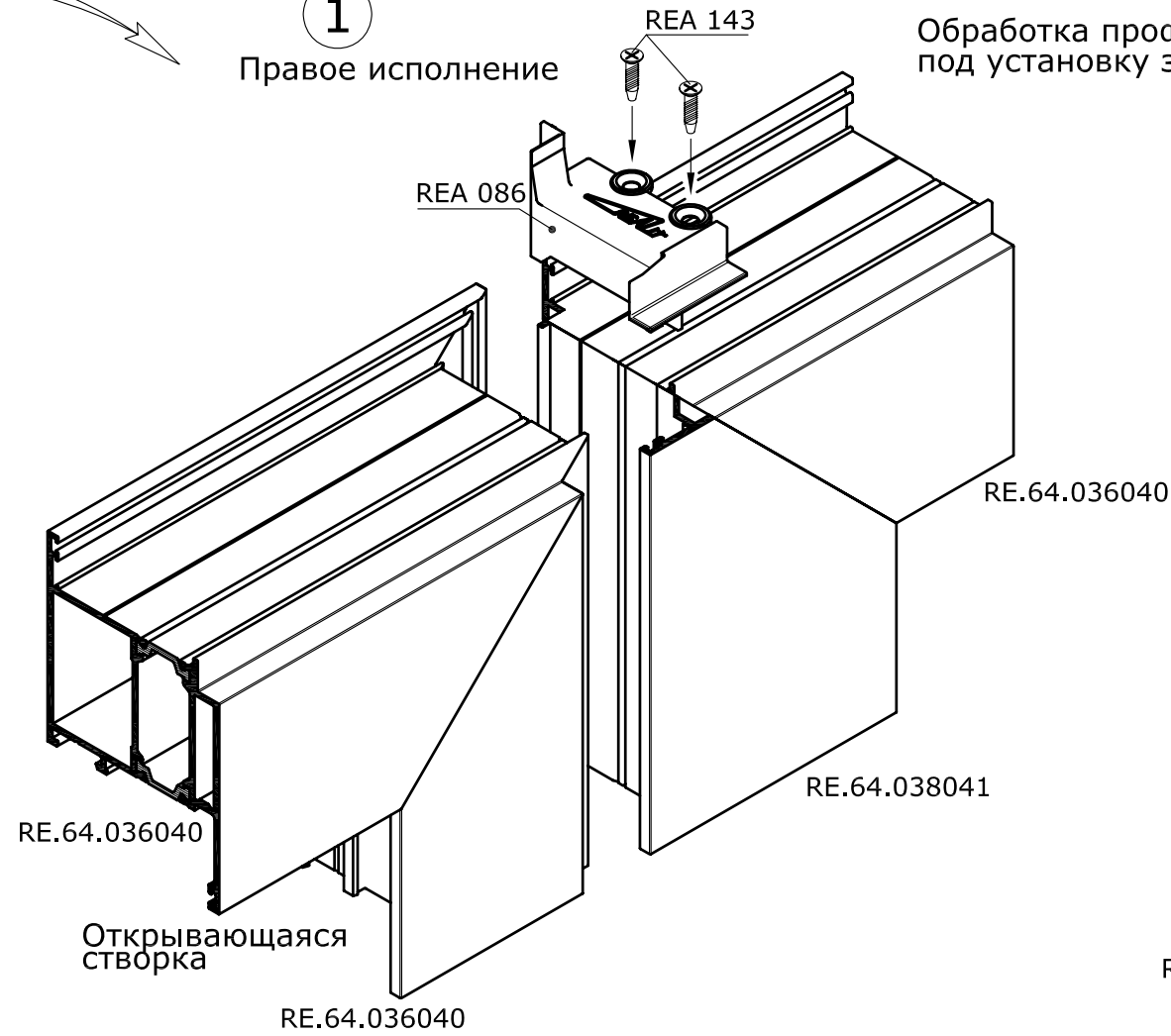

②
Левое исполнение

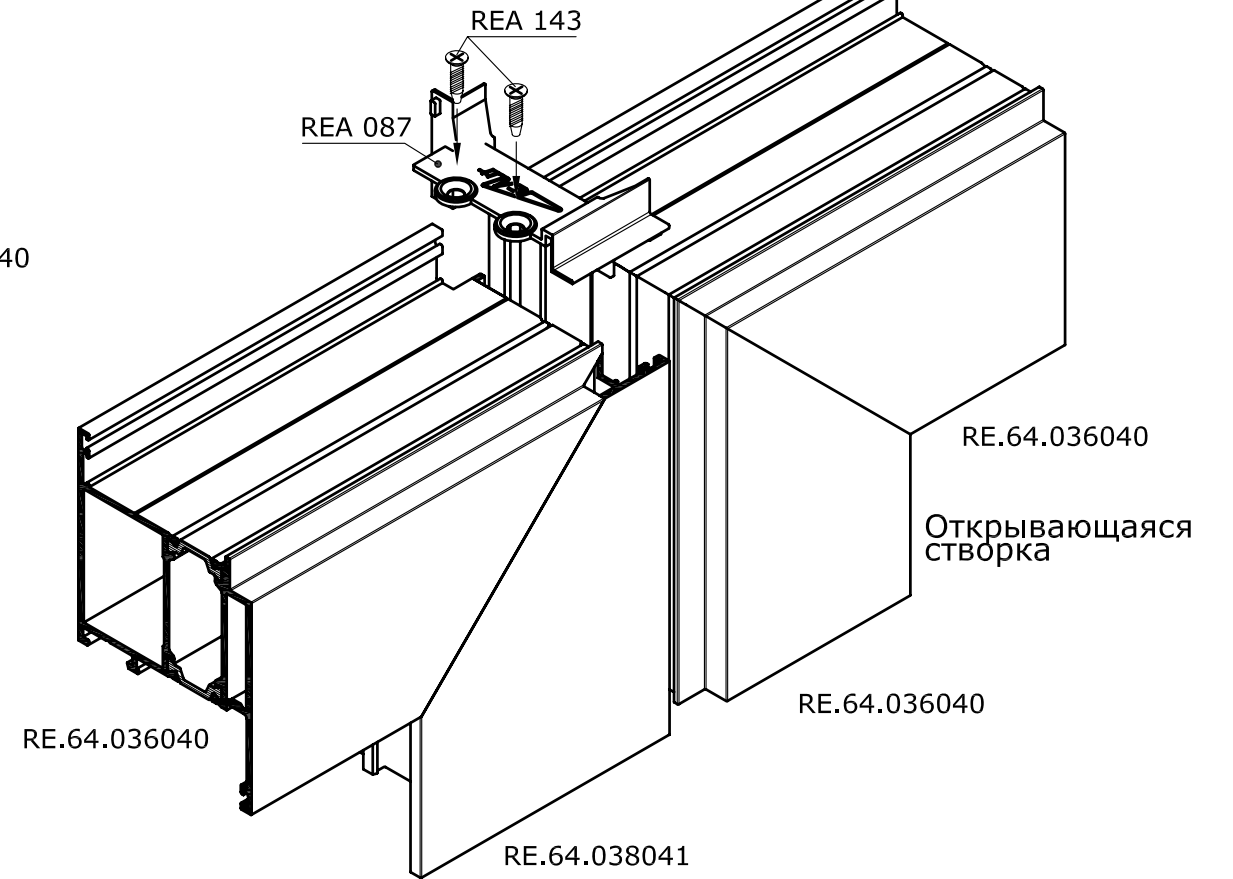

Обработка профиля RE.64.036040
(показано для правого исполнения.
Для левого исполнения - зеркальное отражение)

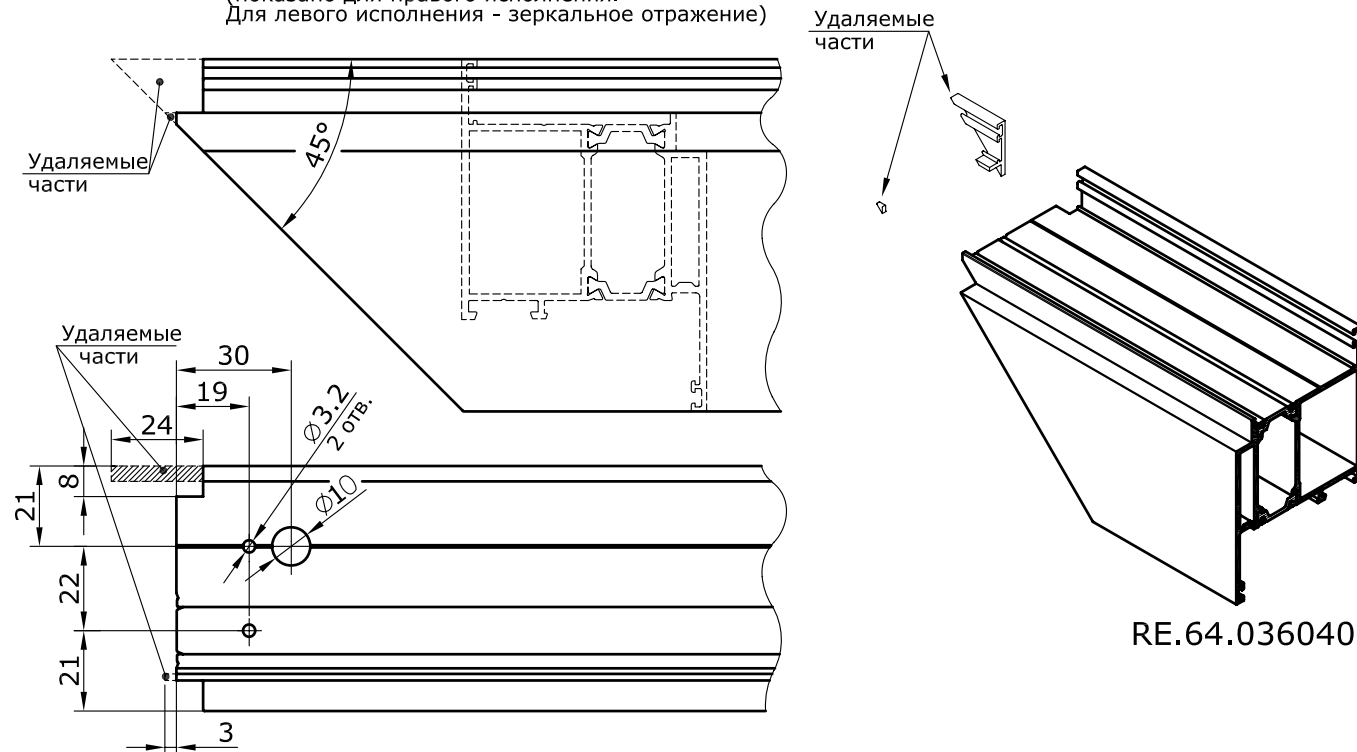

Обработка профиля RE.64.038041
(показано для правого исполнения.
Для левого исполнения - зеркальное отражение)

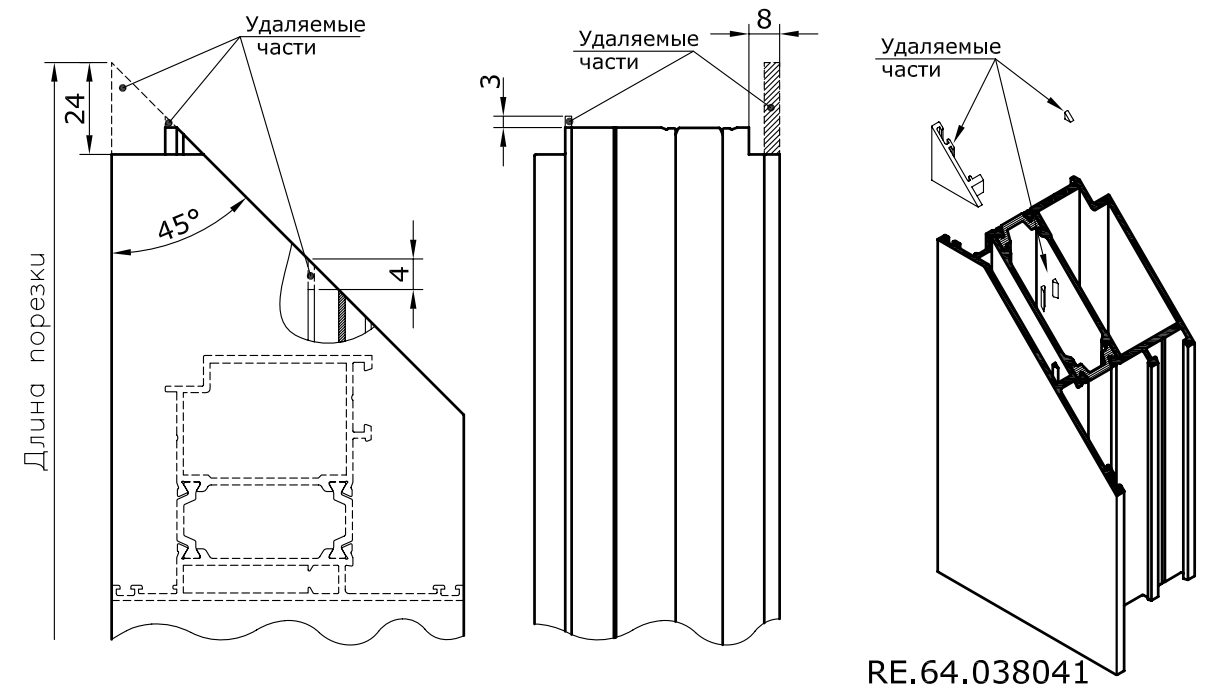

Оконно-дверная серия - RW64



Установка заглушек дверных REA 086 и REA 087 в двупольных дверях, открывающихся наружу, для правого ① и левого ② исполнений.

Обработка профилей RE.64.038041 и RE.64.036040 под установку заглушек дверных

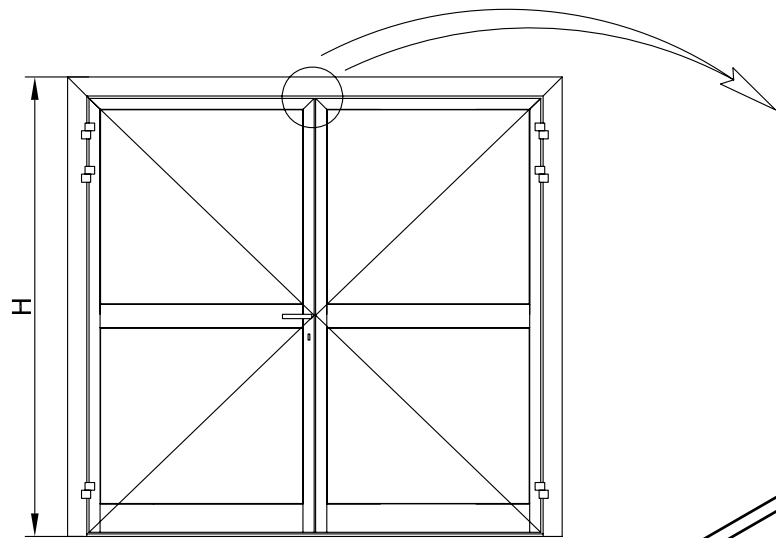

①
Правое исполнение

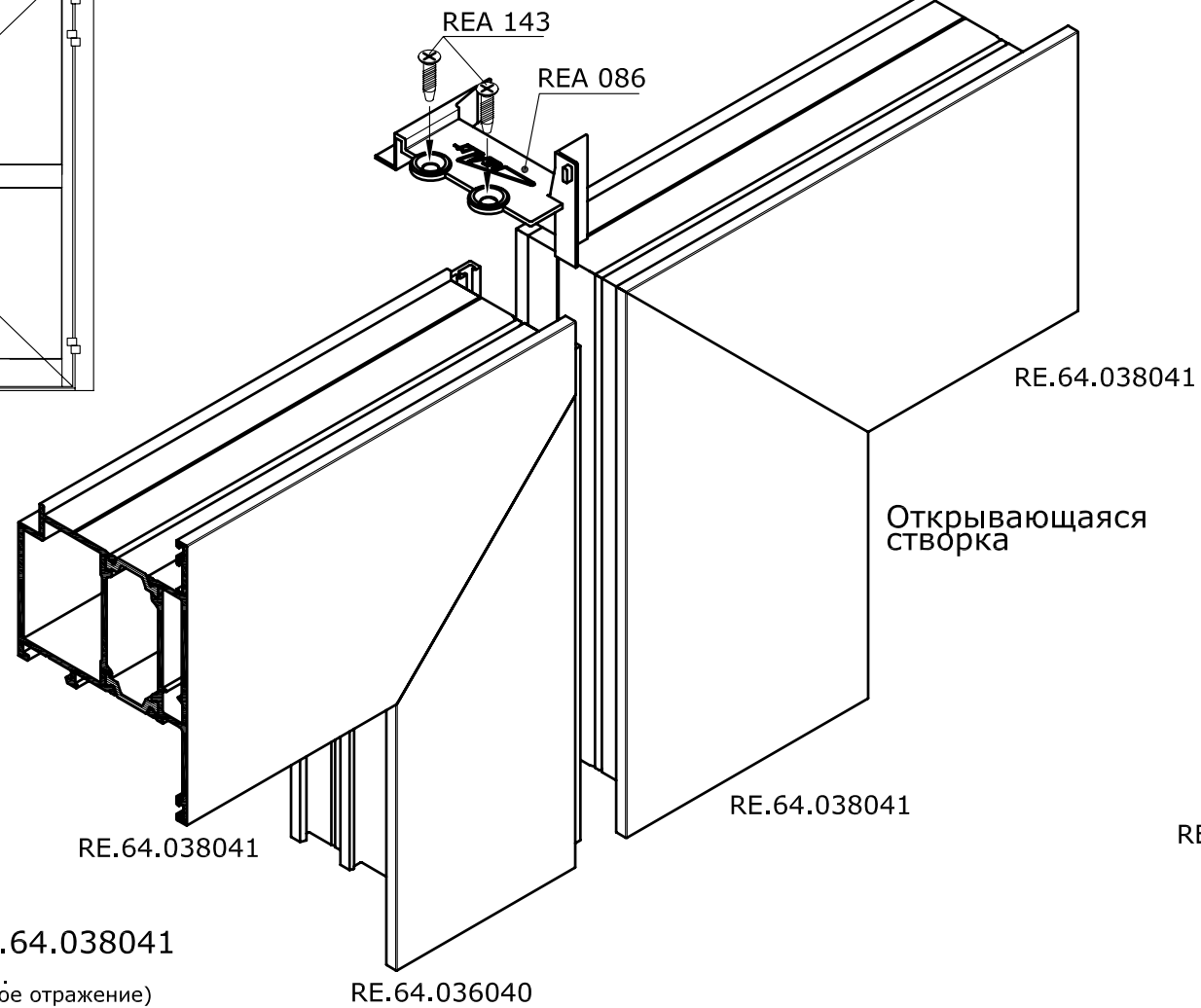

②
Левое исполнение

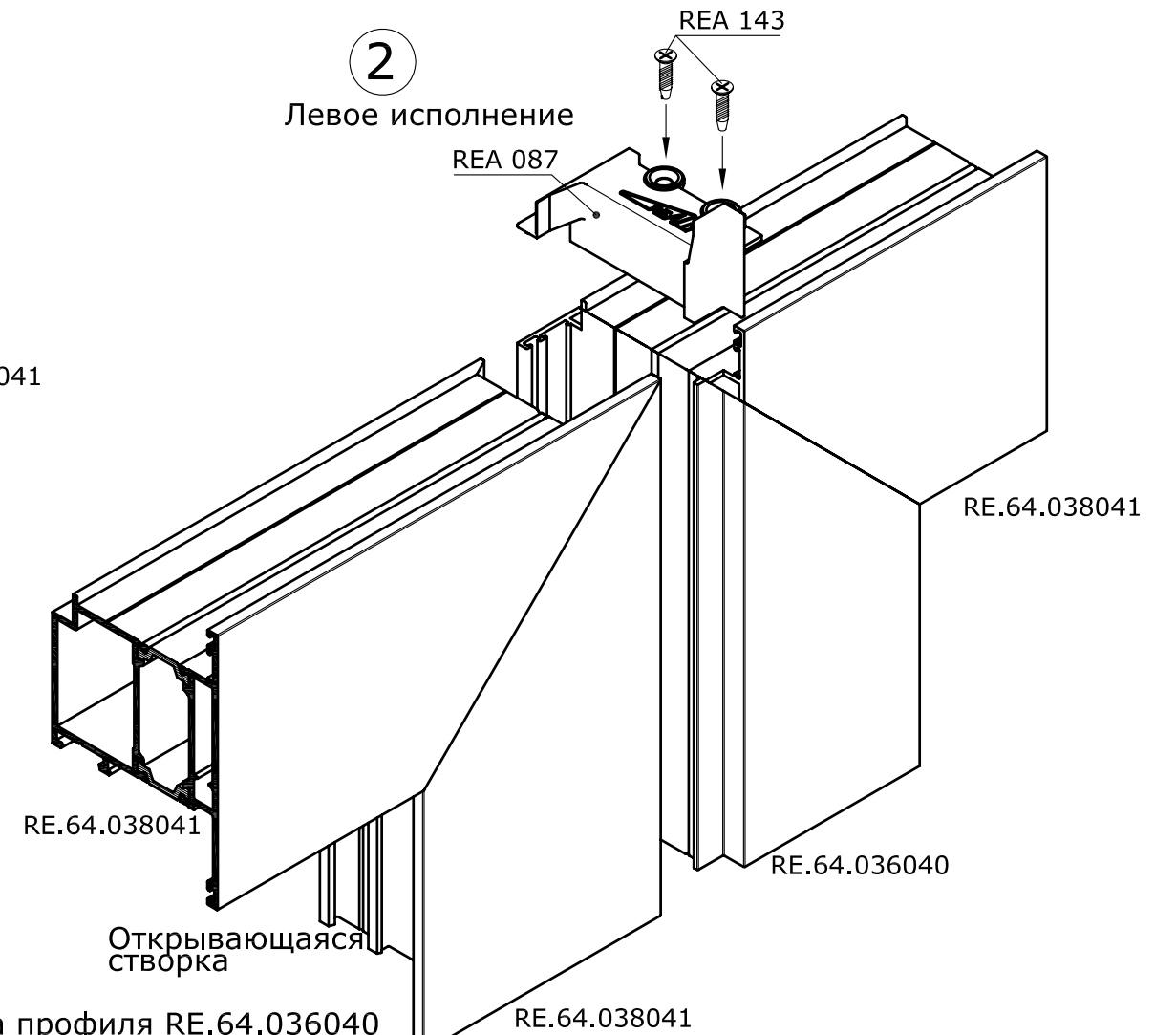

Обработка профиля RE.64.038041

(показано для правого исполнения.
Для левого исполнения - зеркальное отражение)

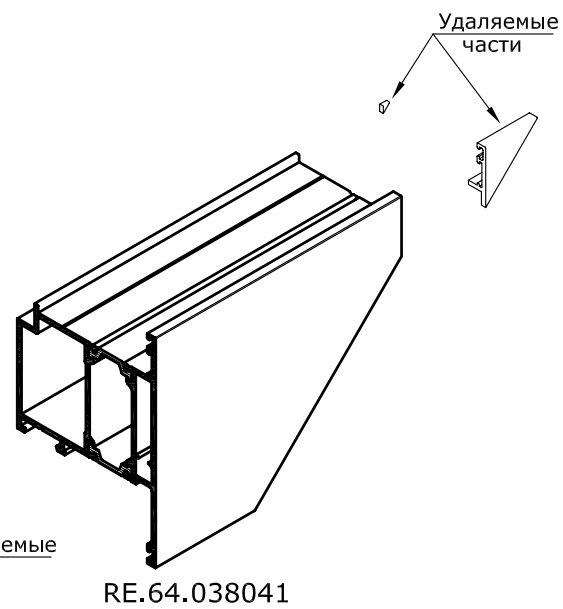
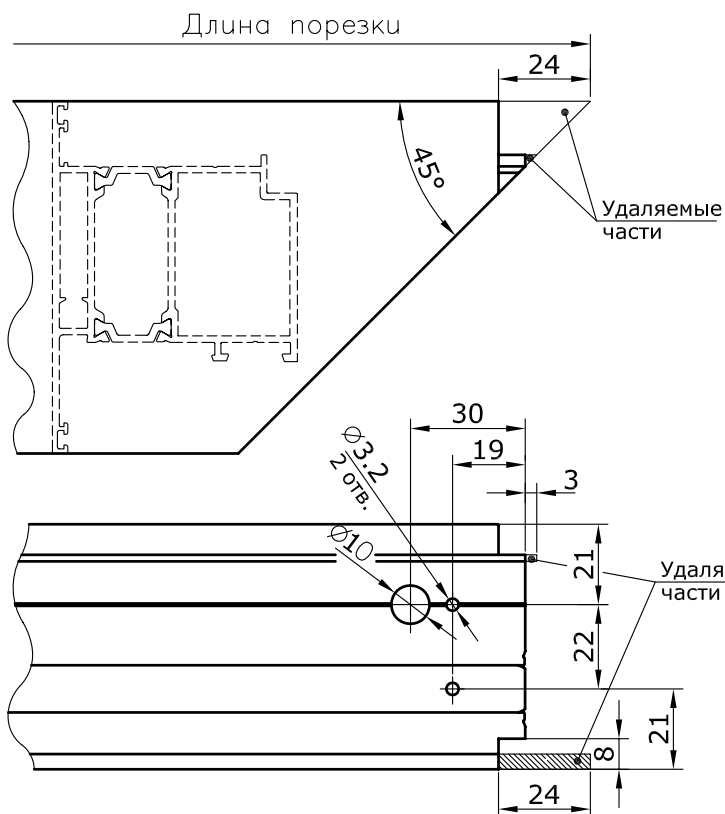

Обработка профиля RE.64.036040

(показано для правого исполнения.
Для левого исполнения - зеркальное отражение)

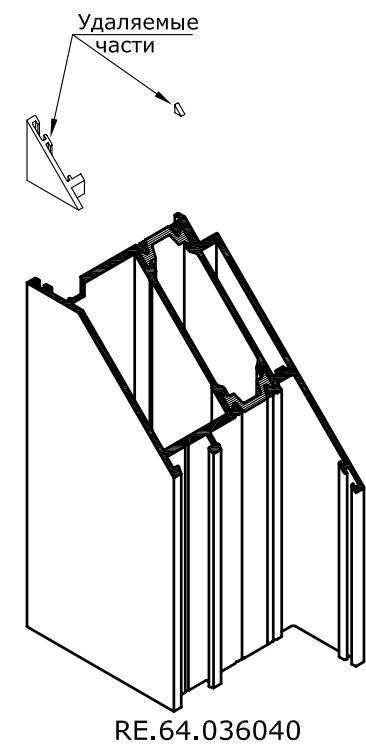
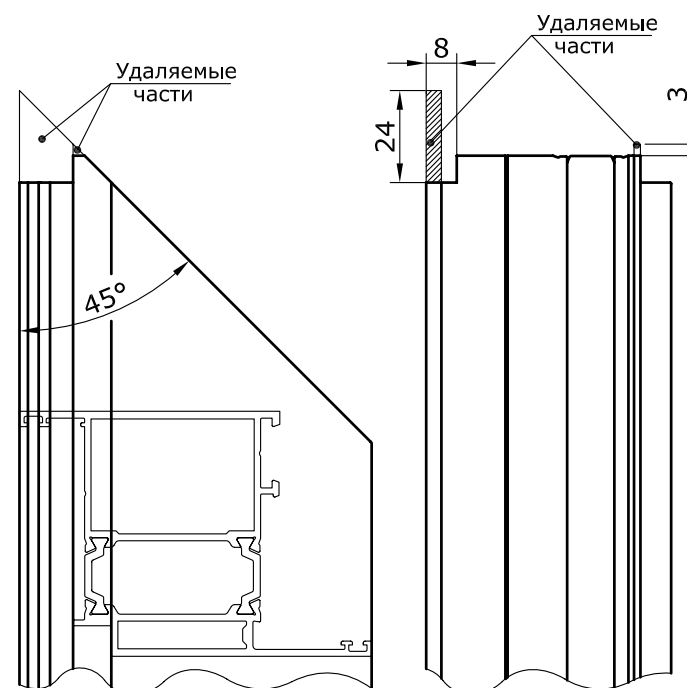

Оконно-дверная серия - RW64



Установка заглушек дверных REA 088, REA 089, REA 098 и REA099 в двухпольных дверях, открывающихся внутрь, для правого исполнения.

Обработка профилей RE 0050, RE 0051 и RE.64.036040 под установку заглушек дверных

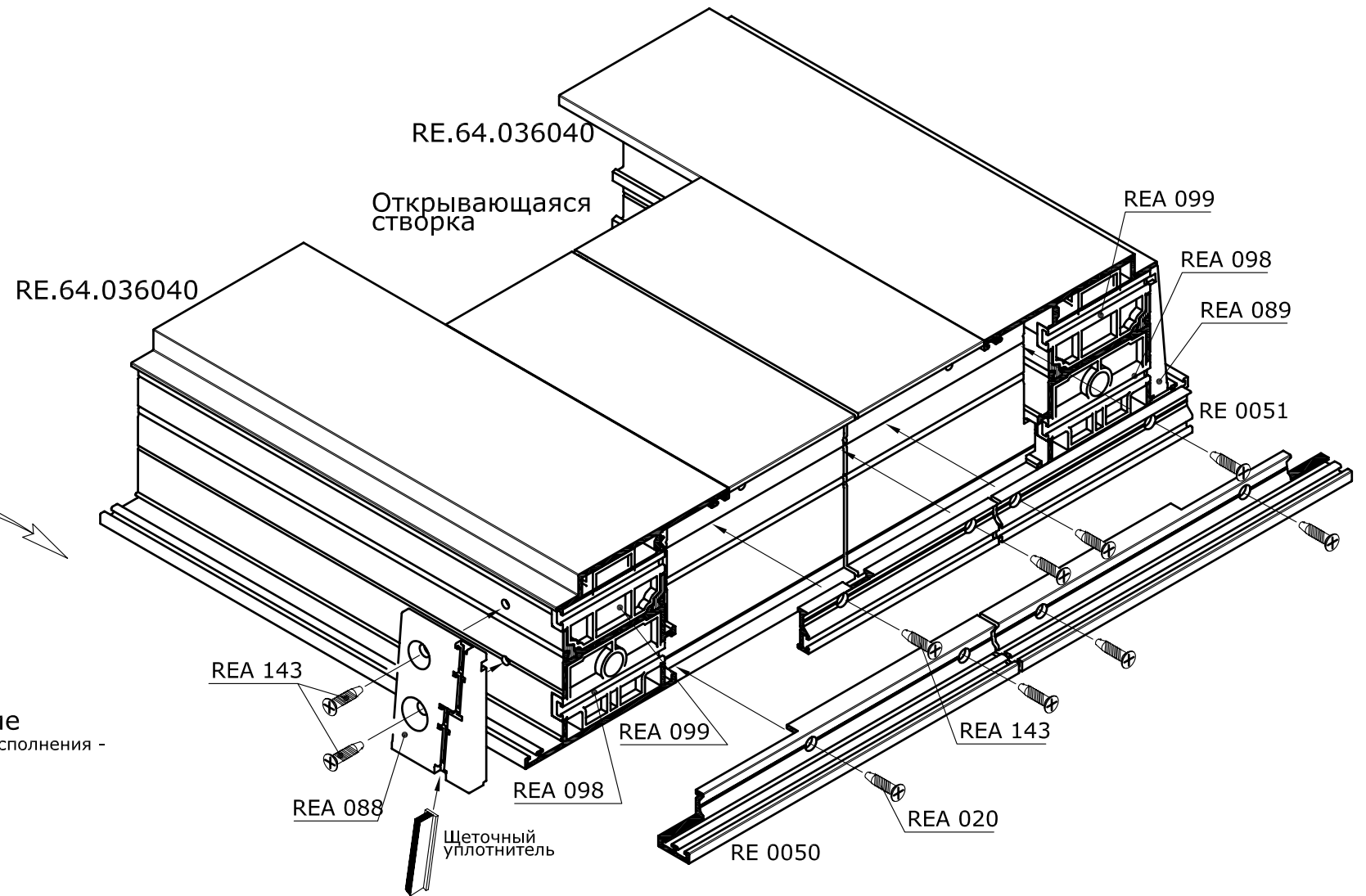
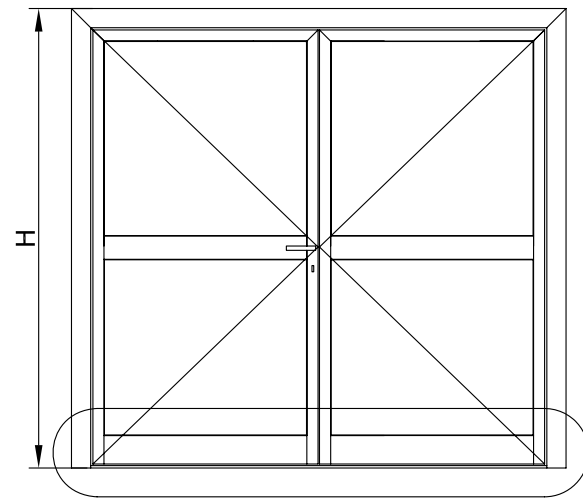

Правое исполнение
(обработка профилей для левого исполнения -
зеркальное отражение)

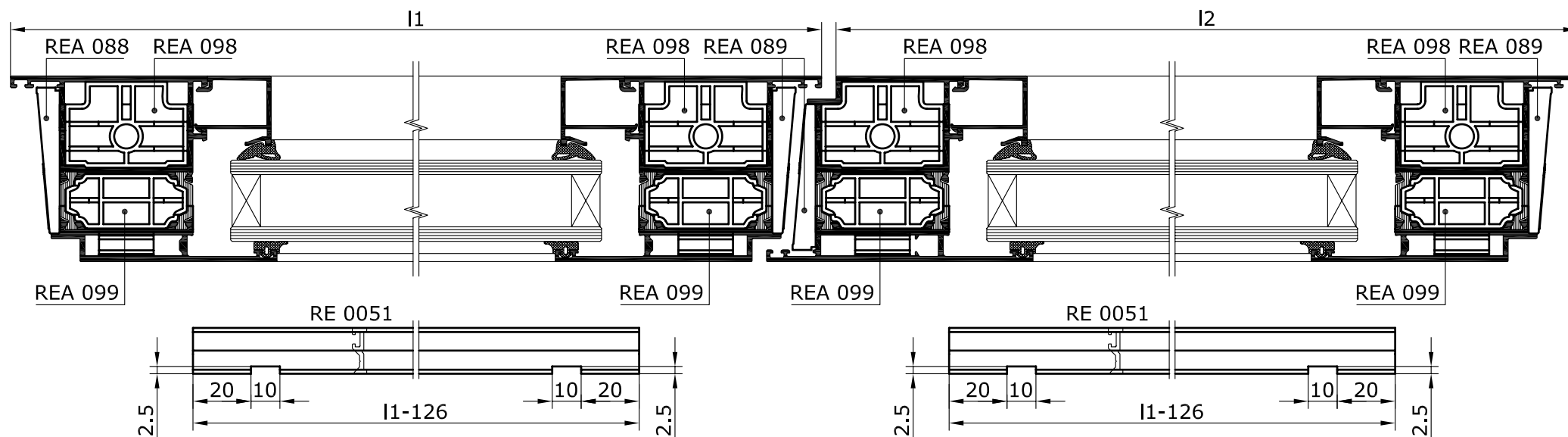
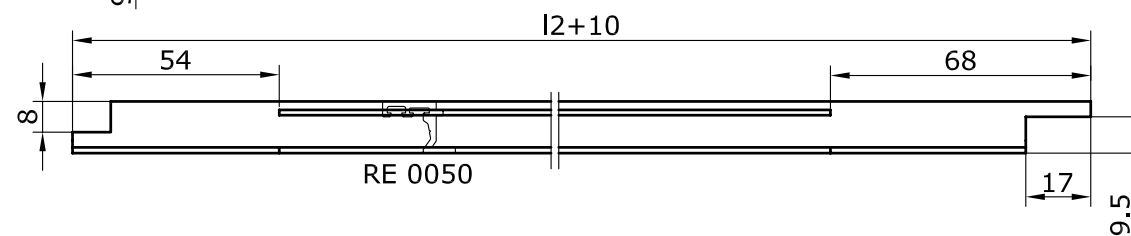
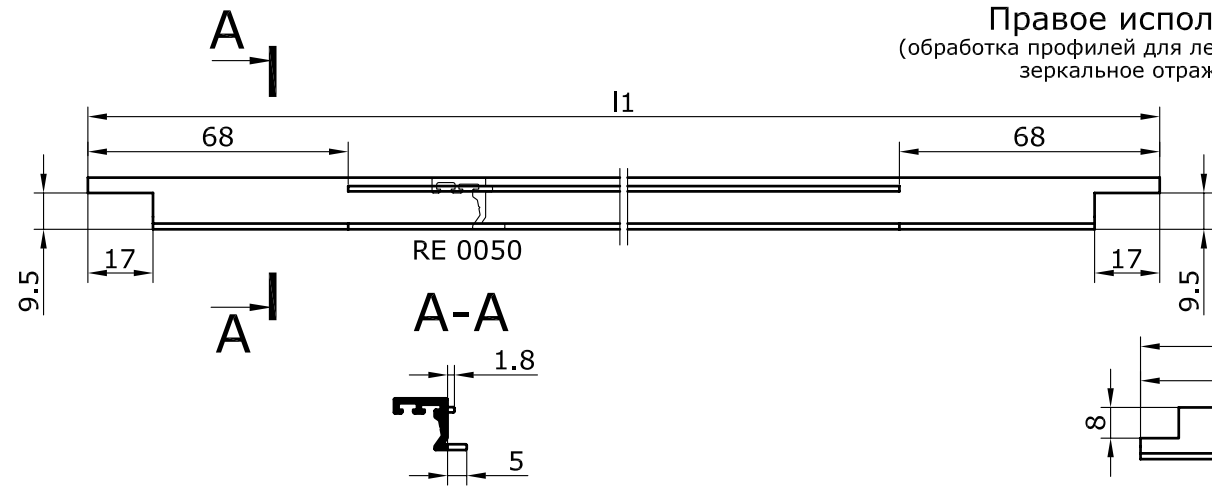

Для установки профилей RE 0050 и RE 0051 необходимо в профилях выполнить отверстия $\varnothing 4,2$, а в профиле RE.64.052053 RE.64.052053 - отверстия $\varnothing 3,2$ мм с шагом 250...300 мм.

Выборка пазов и сверление отверстий в профилях для установки аксессуаров

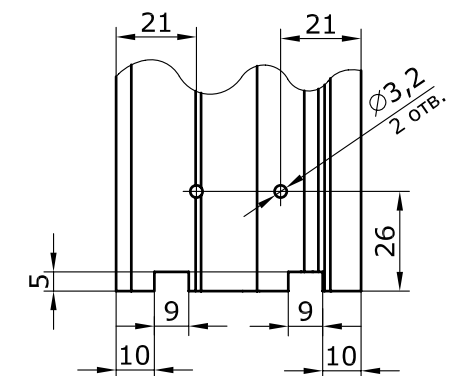

Оконно-дверная серия - RW64



Установка заглушек дверных REA 088, REA 089, REA 098 и REA099 в двупольных дверях, открывающихся внутрь, для правого исполнения.

Обработка профилей RE 0050, RE 0051 и RE.64.038041 под установку заглушек дверных

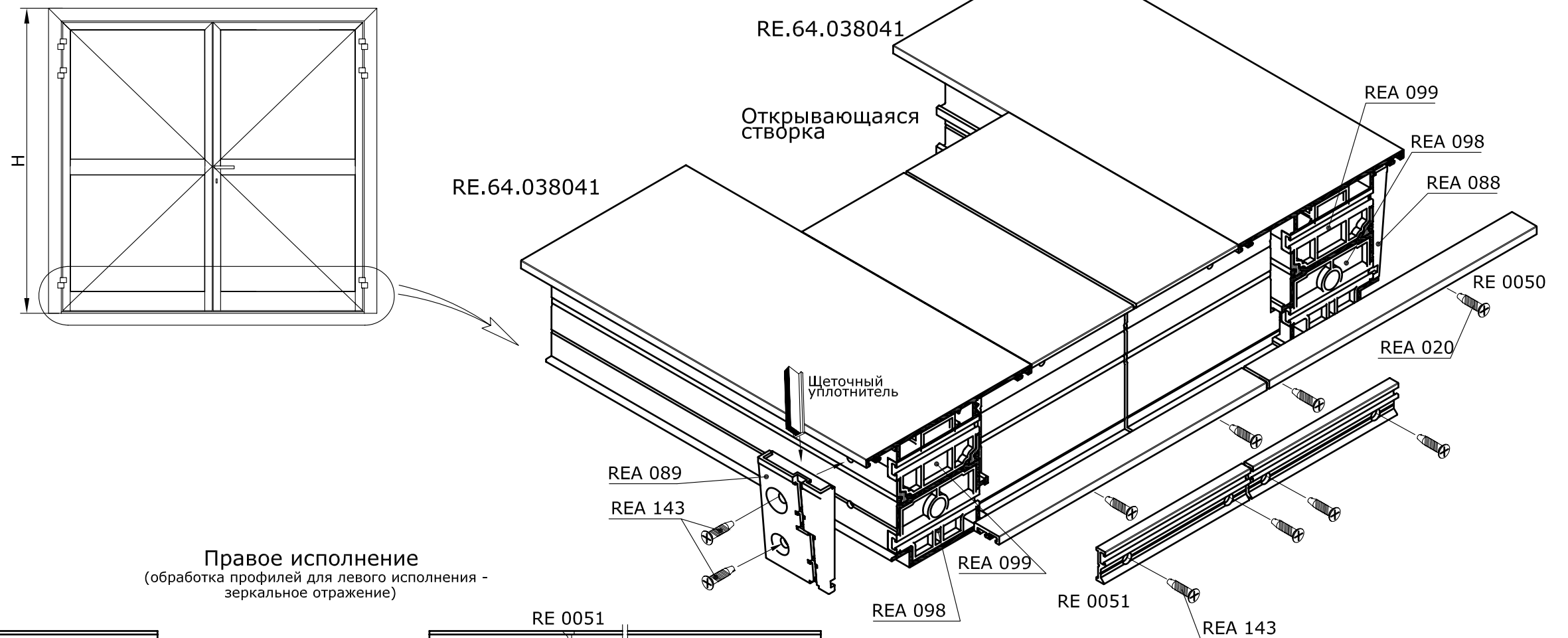

Правое исполнение
(обработка профилей для левого исполнения -
зеркальное отражение)

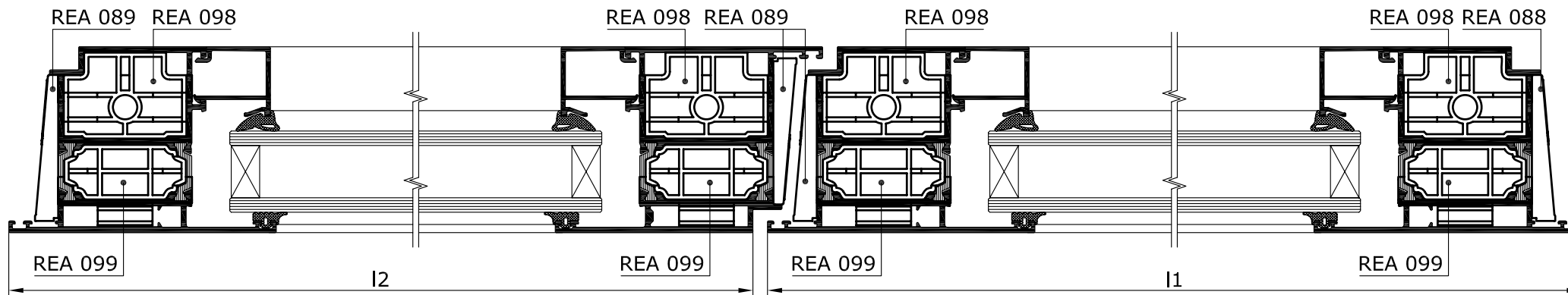
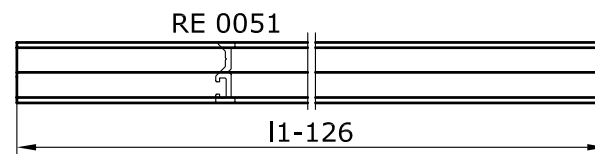
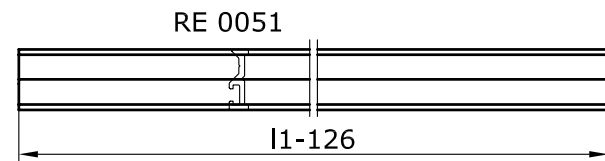

Для установки профилей RE 0050 и RE 0051 необходимо в профилях выполнить отверстия $\varnothing 4,2$, а в профиле RE.64.052053 RE.64.052053 - отверстия $\varnothing 3,2$ мм с шагом 250...300 мм.

Выборка пазов и сверление отверстий в профилях для установки аксессуаров

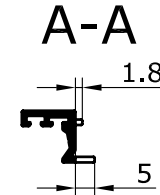
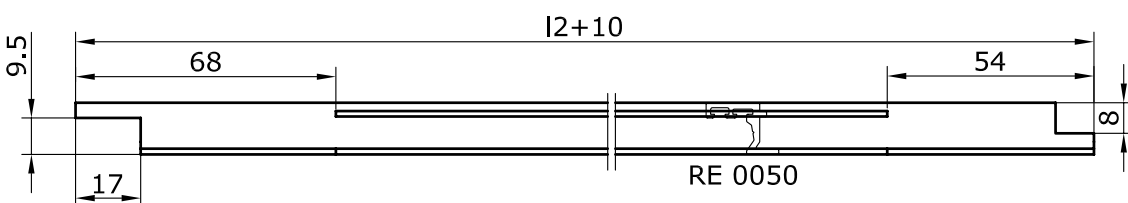
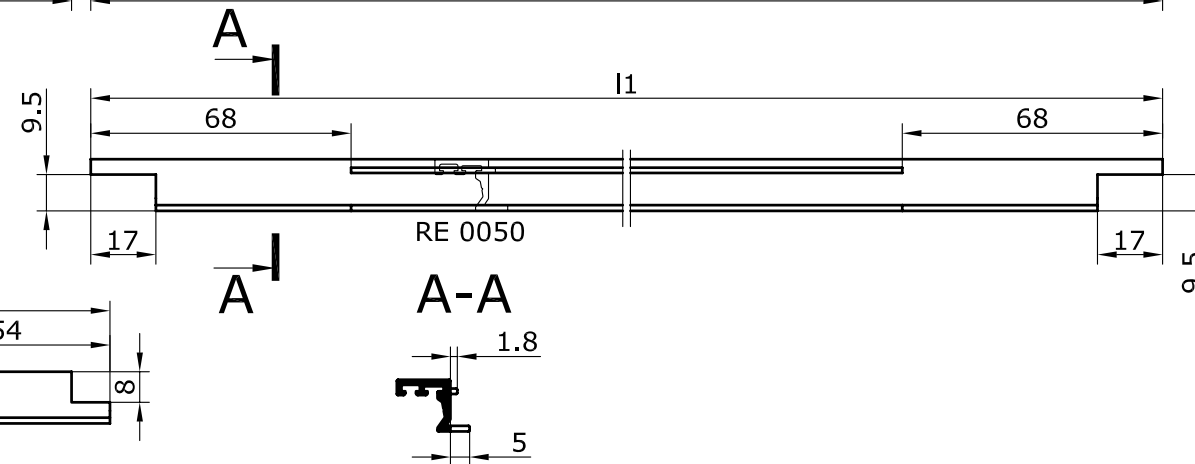
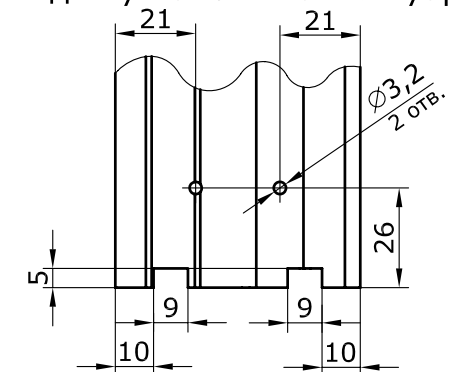

Оконно-дверная серия - RW64



Установка заглушек дверных REA 092 и REA 093 в двупольных дверях, открывающихся наружу, со штульповым профилем.

Обработка профиля RE.64.057059 под установку заглушек дверных RE 092 и RE 093

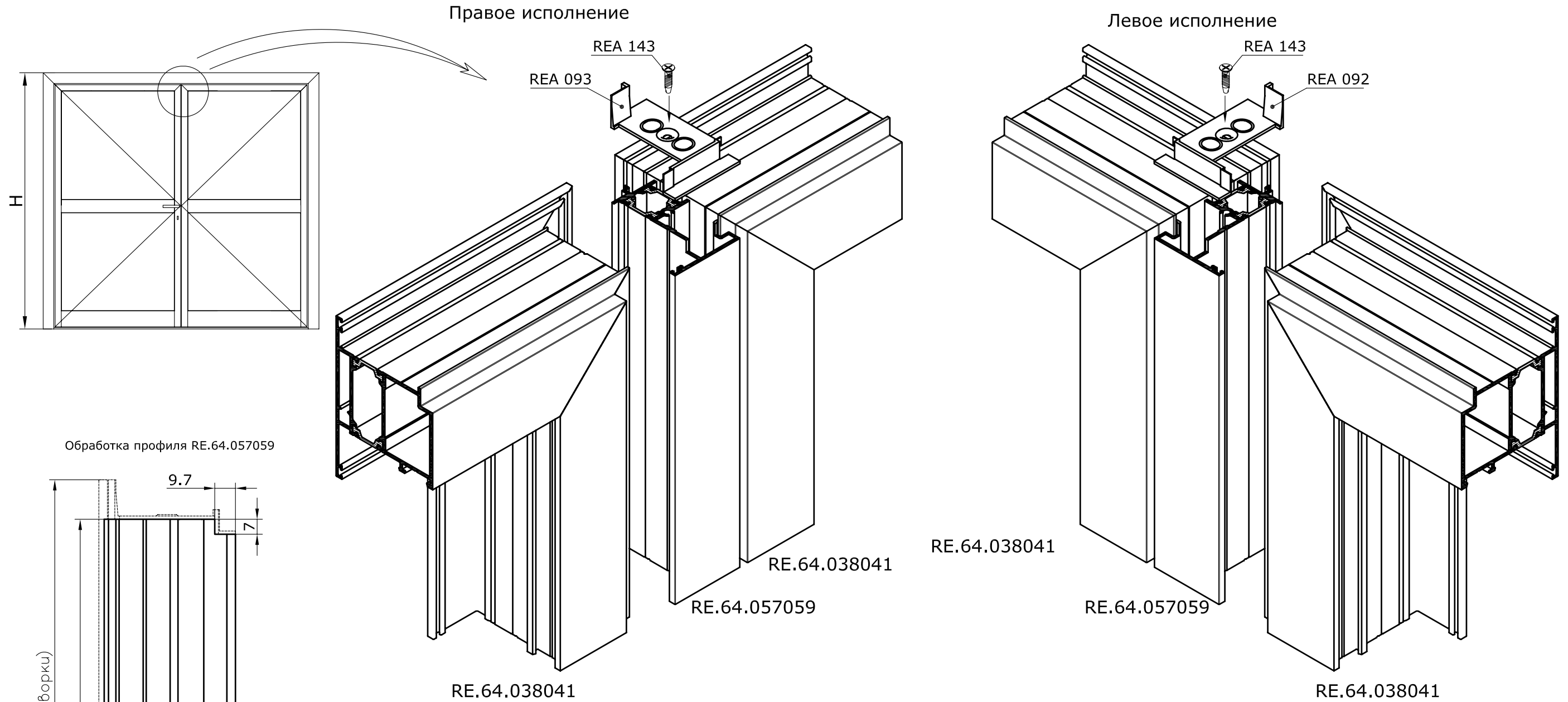

Оконно-дверная серия - RW64



Установка заглушек дверных REA 092 и REA 093 в двупольных дверях, открывающихся внутрь, со штульповым профилем.

Обработка профиля RE.64.056058 под установку заглушек дверных RE 092 и RE 093

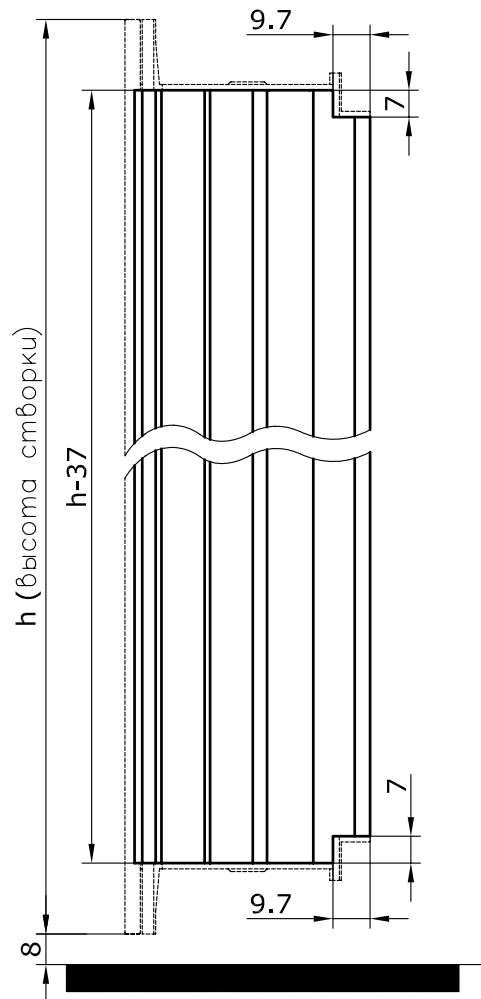
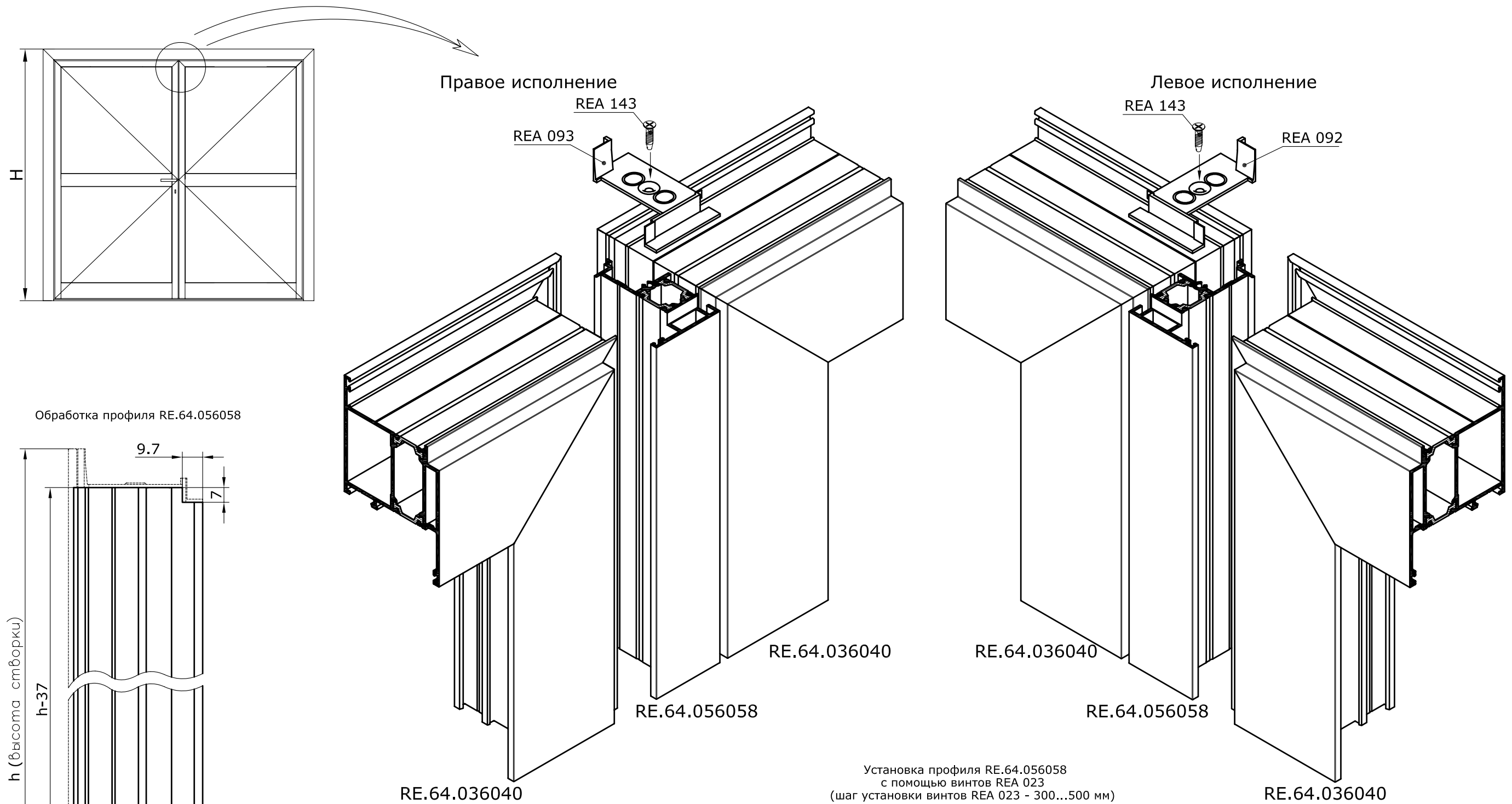



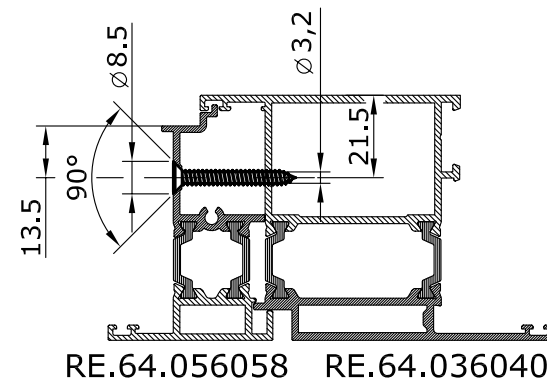

Установка профиля RE.64.056058 с помощью винтов REA 023 (шаг установки винтов REA 023 - 300...500 мм)

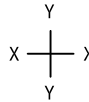
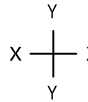

Система RW 64 серия "Light" (облегченные профили)

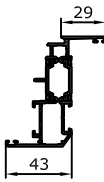
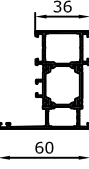
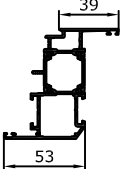
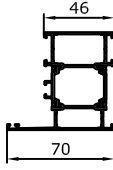
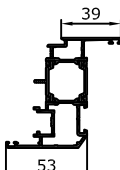
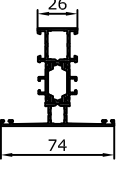
Профили

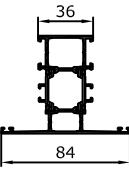
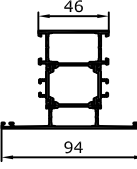
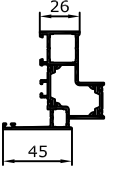
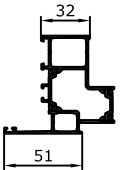
	Профиль №	Ix [см ⁴]	Wx [см ³]	Iy [см ⁴]	Wy [см ³]	Наружный периметр Рн [мм]		Профиль №	Ix [см ⁴]	Wx [см ³]	Iy [см ⁴]	Wy [см ³]	Наружный периметр Рн [мм]
	RE.64.011012-01	15,09	4,31	3,59	1,04	334,6		RE.64.014013-01	20,83	5,71	4,89	1,5	370,8
	RE.64.015018-01	17,63	5,05	7,29	1,85	354,6		RE.64.032033-01	24,06	6,52	9,25	2,46	390,9
	RE.64.016019-01	20,1	5,78	12,99	2,95	374,6		RE.64.072033-01	24,84	6,88	8,93	2,36	402,2
	RE.64.011021-01	17,21	4,64	6,16	1,66	415,5		RE.64.025027	17,02	3,81	8,45	2,21	416,3
	RE.64.015022-01	19,78	5,38	10,91	2,6	435,2							
	RE.64.016023-01	22,28	6,1	17,86	3,8	455,2							
	RE.64.028029-01	15,41	4,13	8,81	2,21	335,1							
	RE.64.028029-02	16,96	4,58	12,12	2,84	347,1							

Рамный профиль 26

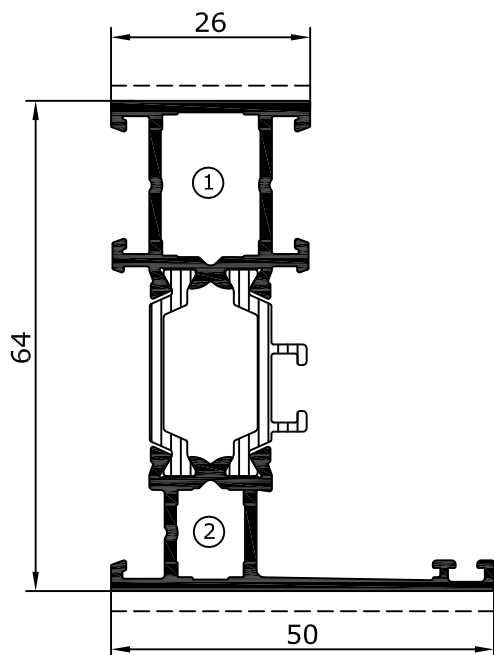

Обозначение		RE.64.011012-01	
Периметр, мм		наружный 334,6	внутренний 172,0
l_x , см ⁴	W_x , см ³	l_y , см ⁴	W_y , см ³
15,09	4,31	3,59	1,04
Угловое соединение		Т-образное соединение	
① REA 071	② REA 070	① REA 096	② REA 097
① REA 140	② REA 140	① REA 140	② REA 140
Выравнивающий уголок	REA 005		REA 305

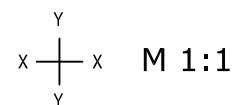

Рамный профиль 36

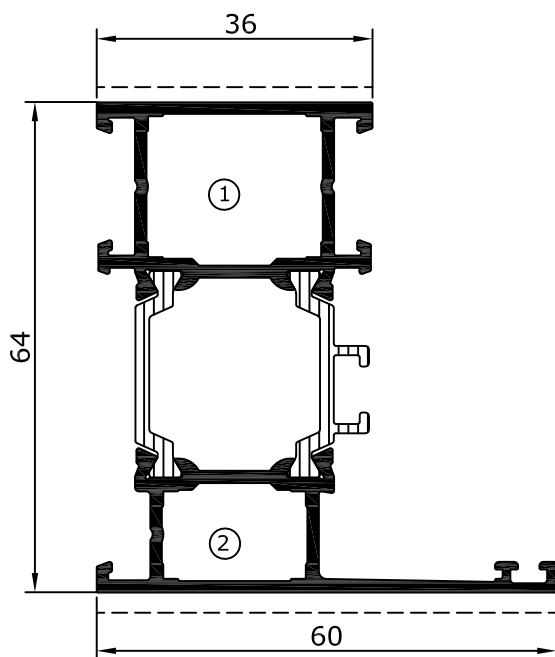

Обозначение		RE.64.015018-01	
Периметр, мм		наружный 354,6	внутренний 233,3
l_x , см ⁴	W_x , см ³	l_y , см ⁴	W_y , см ³
17,63	5,05	7,29	1,85
Угловое соединение		Т-образное соединение	
① REA 075	② REA 074	① REA 131	② REA 130
① REA 140	② REA 140	① REA 140	② REA 140
Выравнивающий уголок	REA 005		REA 305

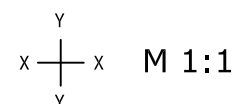

Рамный профиль 46

Обозначение		RE.64.016019	
Периметр, мм		наружный 374,6	внутренний 293,3
$I_x, \text{см}^4$	$W_x, \text{см}^3$	$I_y, \text{см}^4$	$W_y, \text{см}^3$
20,1	5,78	12,99	2,95
Угловое соединение		Т-образное соединение	
① REA 077	② REA 076	① REA 133	② REA 132
① REA 140	② REA 140	① REA 140	② REA 140
Выравнивающий уголок	REA 005	REA 305	

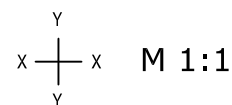
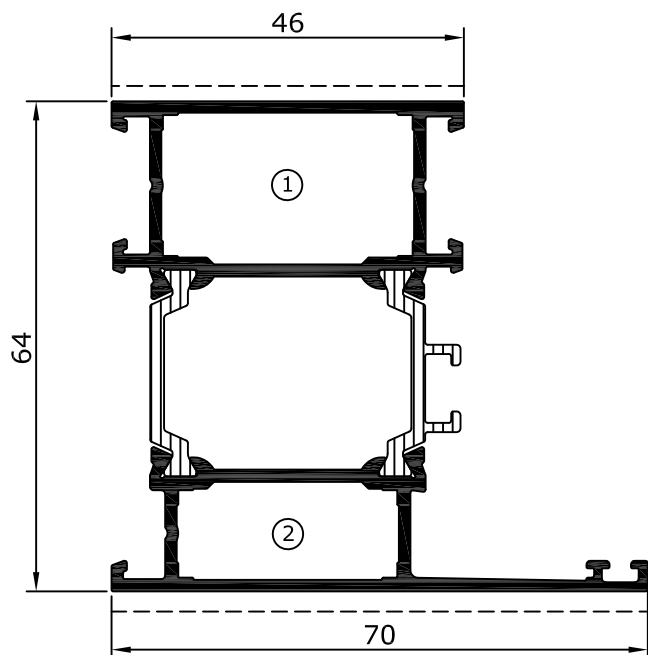

Т-образный профиль 26

Обозначение		RE.64.011021-01	
Периметр, мм		наружный 415,5	внутренний 172,2
$I_x, \text{см}^4$	$W_x, \text{см}^3$	$I_y, \text{см}^4$	$W_y, \text{см}^3$
17,21	4,64	6,16	1,66
Угловое соединение		Т-образное соединение	
① REA 071	② REA 070	① REA 096	② REA 097
① REA 140	② REA 140	① REA 140	② REA 140
Выравнивающий уголок	REA 005	REA 305	

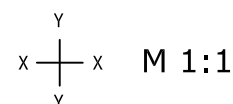
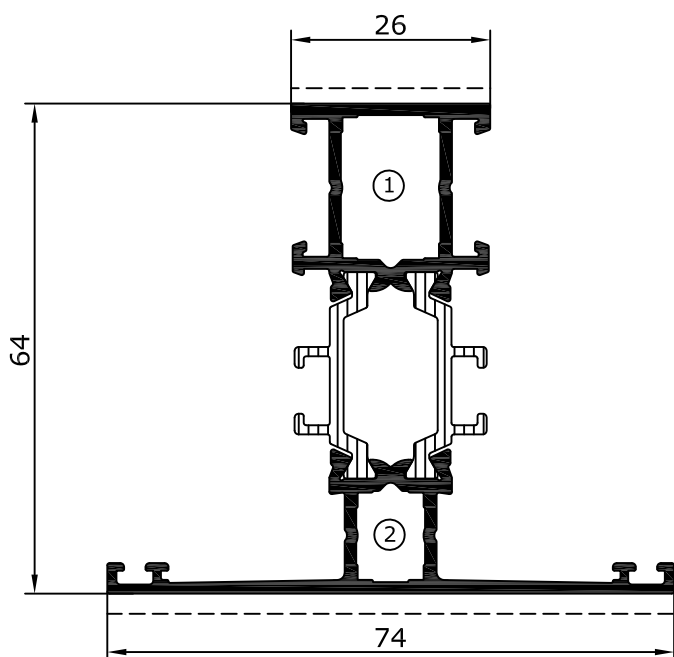

Т-образный профиль 36

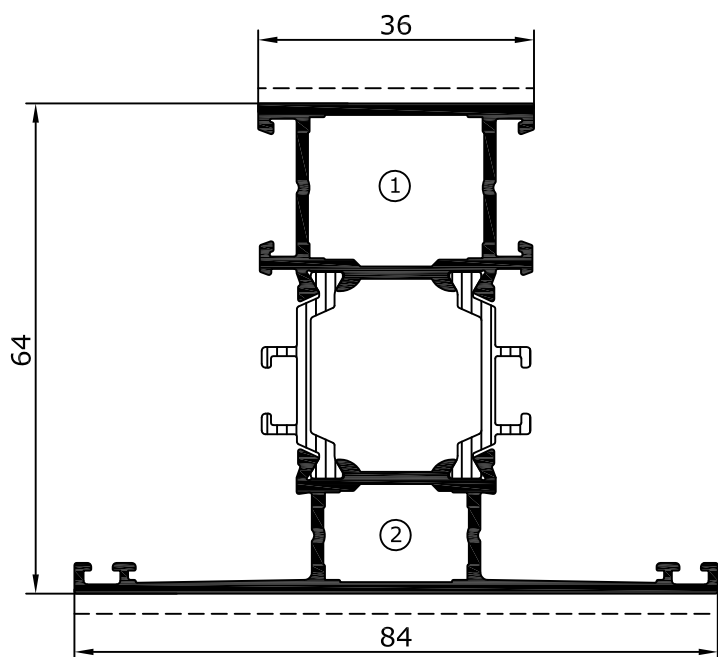

Обозначение		RE.64.015022-01	
Периметр, мм		наружный 435,2	внутренний 233,4
$I_x, \text{см}^4$	$W_x, \text{см}^3$	$I_y, \text{см}^4$	$W_y, \text{см}^3$
19,78	5,38	10,91	2,6
Угловое соединение		Т-образное соединение	
① REA 075	② REA 074	① REA 131	② REA 130
① REA 140	② REA 140	① REA 140	② REA 140
Выравнивающий уголок	REA 005	REA 305	

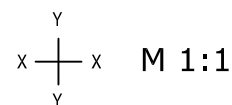

Рамный профиль 46

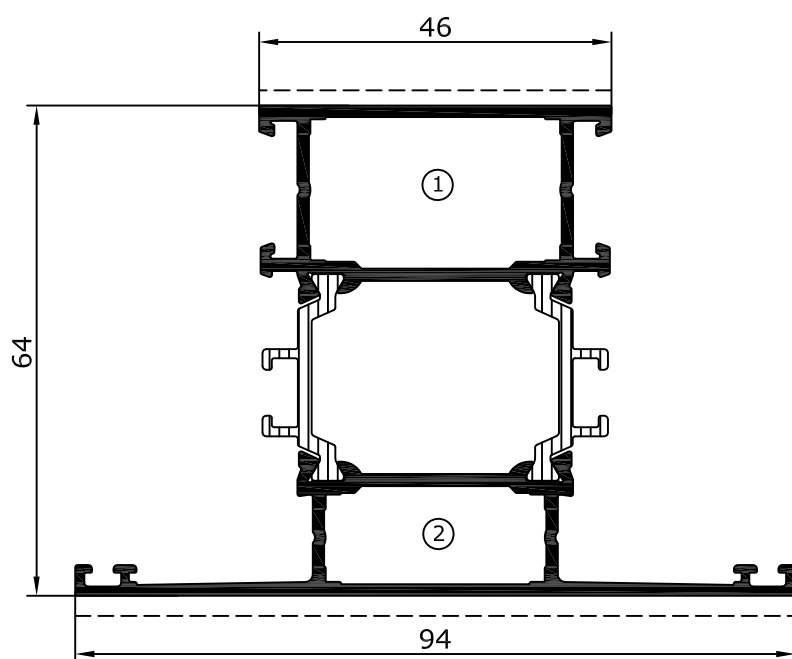

Обозначение		RE.64.016023-01	
Периметр, мм		наружный 455,2	внутренний 293,4
$I_x, \text{см}^4$	$W_x, \text{см}^3$	$I_y, \text{см}^4$	$W_y, \text{см}^3$
22,28	6,1	17,86	3,8
Угловое соединение		Т-образное соединение	
① REA 077	② REA 076	① REA 133	② REA 132
① REA 140	② REA 140	① REA 140	② REA 140
Выравнивающий уголок	REA 005	REA 305	

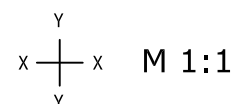

Фасадный профиль 26

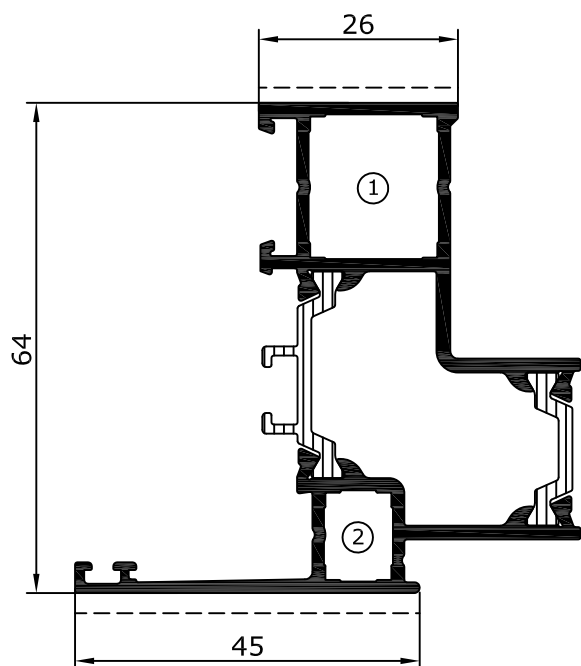

Обозначение		RE.64.028029-01	
Периметр, мм		наружный 335,1	внутренний 267,5
$I_x, \text{ см}^4$	$W_x, \text{ см}^3$	$I_y, \text{ см}^4$	$W_y, \text{ см}^3$
15,41	4,13	8,81	2,21
Угловое соединение		Т-образное соединение	
① REA 080	② REA 070	① ---	② ---
① REA 140	② REA 140	① ---	② ---
Выравнивающий уголок	REA 005		REA 305

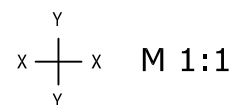

Фасадный профиль 32

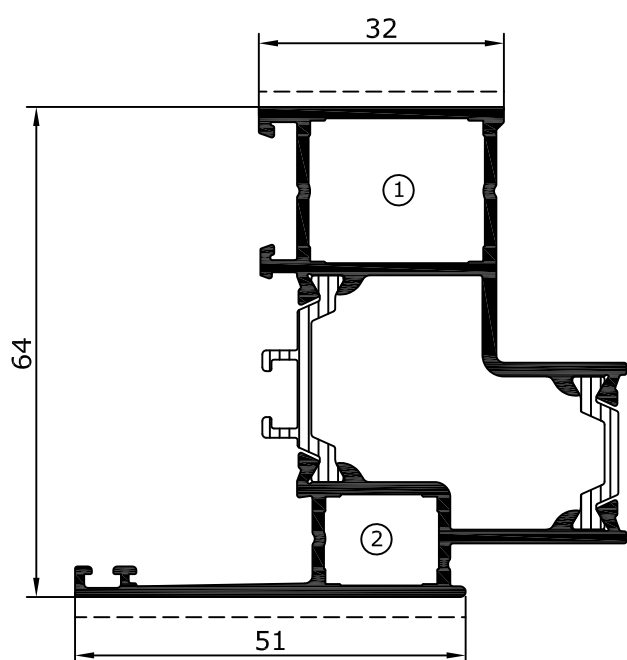

Обозначение		RE.64.028029-02	
Периметр, мм		наружный 347,1	внутренний 379,9
$I_x, \text{ см}^4$	$W_x, \text{ см}^3$	$I_y, \text{ см}^4$	$W_y, \text{ см}^3$
16,96	4,58	12,12	2,84
Угловое соединение		Т-образное соединение	
① REA 075	② REA 346	① ---	② ---
① REA 140	② REA 140	① ---	② ---
Выравнивающий уголок	REA 005		REA 305

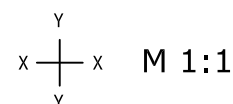

Створочный профиль 43

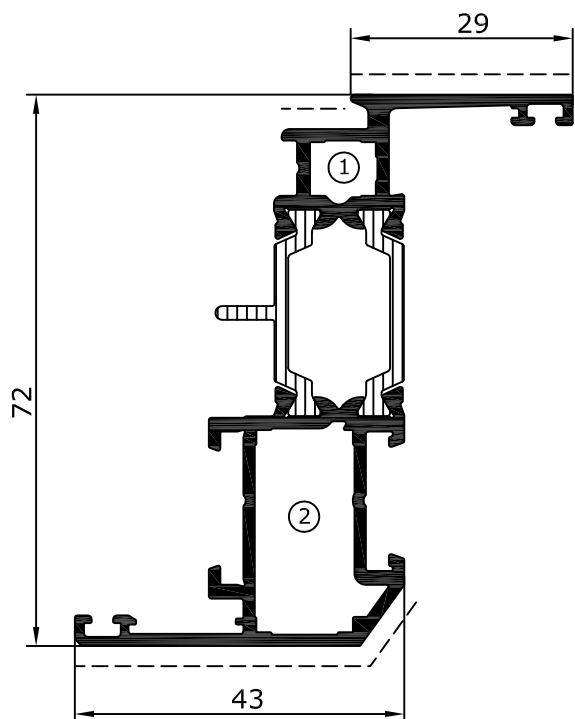

Обозначение		RE.64.014013-01	
Периметр, мм		наружный 370,8	внутренний 188,6
$l_x, \text{ см }^4$	$W_x, \text{ см }^3$	$l_y, \text{ см }^4$	$W_y, \text{ см }^3$
20,83	5,71	4,89	1,5
Угловое соединение		Т-образное соединение	
① REA 072	② REA 073	① ---	② ---
③ REA 140	④ REA 140	① ---	② ---
Выравнивающий уголок	REA 002		REA 002
	REA 004		REA 304

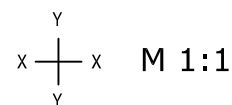

Створочный профиль 53

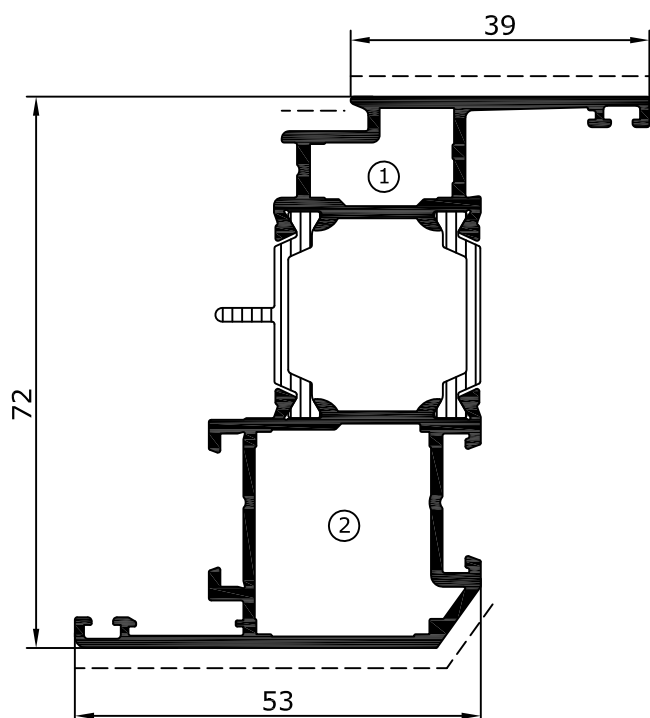

Обозначение		RE.64.032033-01	
Периметр, мм		наружный 390,9	внутренний 257,7
$l_x, \text{ см }^4$	$W_x, \text{ см }^3$	$l_y, \text{ см }^4$	$W_y, \text{ см }^3$
24,06	6,52	9,25	2,46
Угловое соединение		Т-образное соединение	
① REA 083	② REA 084	① ---	② ---
③ REA 140	④ REA 140	① ---	② ---
Выравнивающий уголок	REA 002		REA 002
	REA 004		REA 304

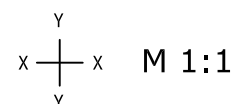

Створочный профиль 53

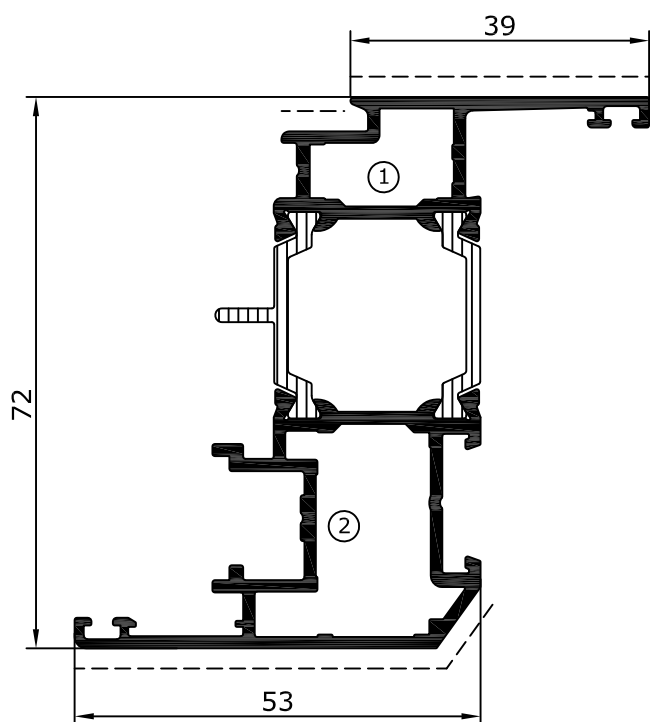

Обозначение		RE.64.072033-01	
Периметр, мм		наружный 402,2	внутренний 266,0
I_x , см ⁴	W_x , см ³	I_y , см ⁴	W_y , см ³
24,84	6,88	8,93	2,36
Угловое соединение		Т-образное соединение	
① REA 083	② REA 137	① ---	② ---
③ REA 140	④ REA 140	① ---	② ---
Выравнивающий уголок	REA 002		REA 002
	REA 004		REA 304

$\begin{matrix} Y \\ | \\ x - \text{---} - x \\ | \\ Y \end{matrix}$
M 1:1

Штуповый профиль 66

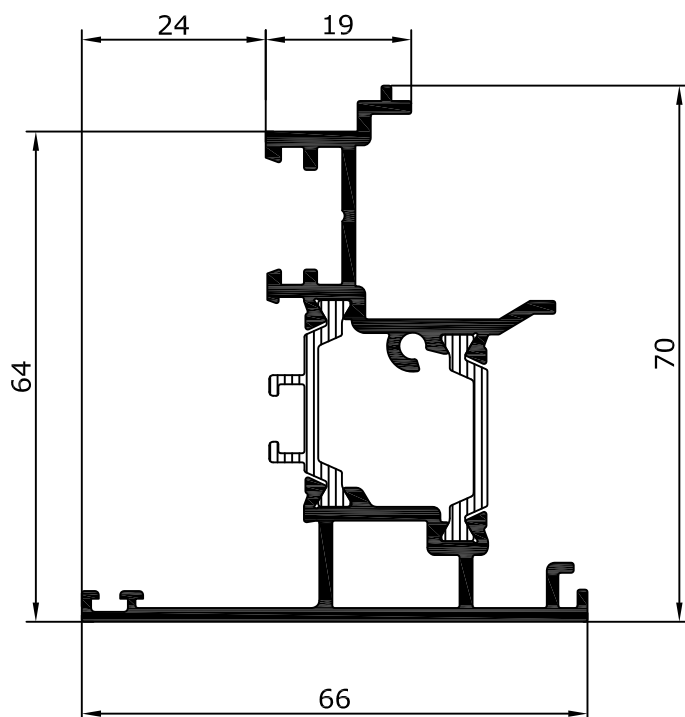

Обозначение		RE.64.025027	
Периметр, мм		наружный 416,3	внутренний 54,9
I_x , см ⁴	W_x , см ³	I_y , см ⁴	W_y , см ³
17,02	3,81	8,45	2,21

$\begin{matrix} Y \\ | \\ x - \text{---} - x \\ | \\ Y \end{matrix}$
M 1:1

Комплектующие изделия

Общий вид	Обозначение	Описание
	<p>REA 346</p>	<p>Соединительный сухарь наружный (устанавливается в профили: RE.64.028029-02)</p> <p>Исходный профиль - RE 9239 Длина порезки сухаря - 11 мм</p>
	<p>REA 142</p>	<p>Винт 4,8x19 A2 DIN 7981</p>
	<p>REA 290</p>	<p>Винт 4,8x25 A2 DIN 7981</p>

Таблица остекления

Толщина заполнения, мм	Уплотнитель внутренний	Штапик	Дистанционная подкладка	Опорная подкладка для створки
48	REG 015	RE 4550	REA 664	REA 007*
46	REG 016	RE 4550	REA 663	REA 007*
44	REG 015	RE 4551	REA 663	REA 007*
42	REG 016	RE 4551	REA 663	REA 007*
40	REG 015	RE 4552	REA 662	REA 007*
38	REG 016	RE 4552	REA 662	REA 007*
36	REG 015	RE 4553	REA 661	REA 007*
34	REG 016	RE 4553	REA 241	REA 007*
32	REG 015	RE 4554	REA 660	REA 007*
30	REG 016	RE 4554	REA 659	REA 007*
28	REG 015	RE 4555	REA 658	REA 007*
26	REG 016	RE 4555	REA 658	REA 007*
24	REG 015	RE 4556	REA 656	REA 007*
22	REG 016	RE 4556	REA 656	REA 007*
20	REG 015	RE 4557	REA 656	REA 007*
18	REG 016	RE 4557	REA 657	REA 007*
16	REG 015	RE 4558	REA 657	REA 007*
14	REG 016	RE 4558	REA 653	REA 007*
12	REG 015	RE 4559	REA 653	REA 007*
10	REG 016	RE 4559	REA 652	REA 007*
8	REG 015	RE 4560	REA 651	REA 007*
6	REG 016	RE 4560	REA 650	REA 007*

Створка 72 мм

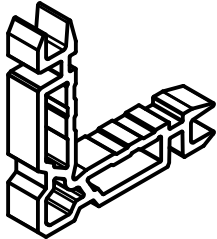
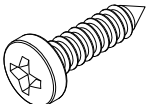
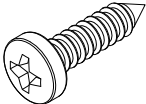
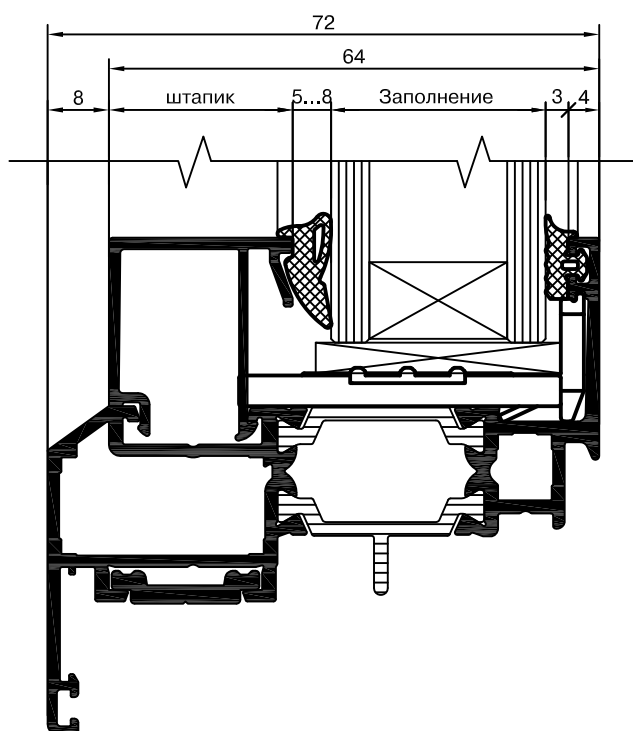

* Требуется дополнительная обработка подкладки по ширине.

Обработка и сборка

Угловое соединение профилей оконной створки RE.64.072033-01.

Сборка угла створки под обжим

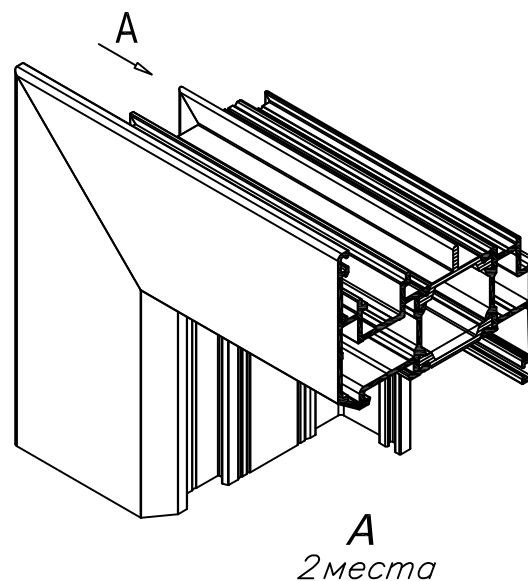
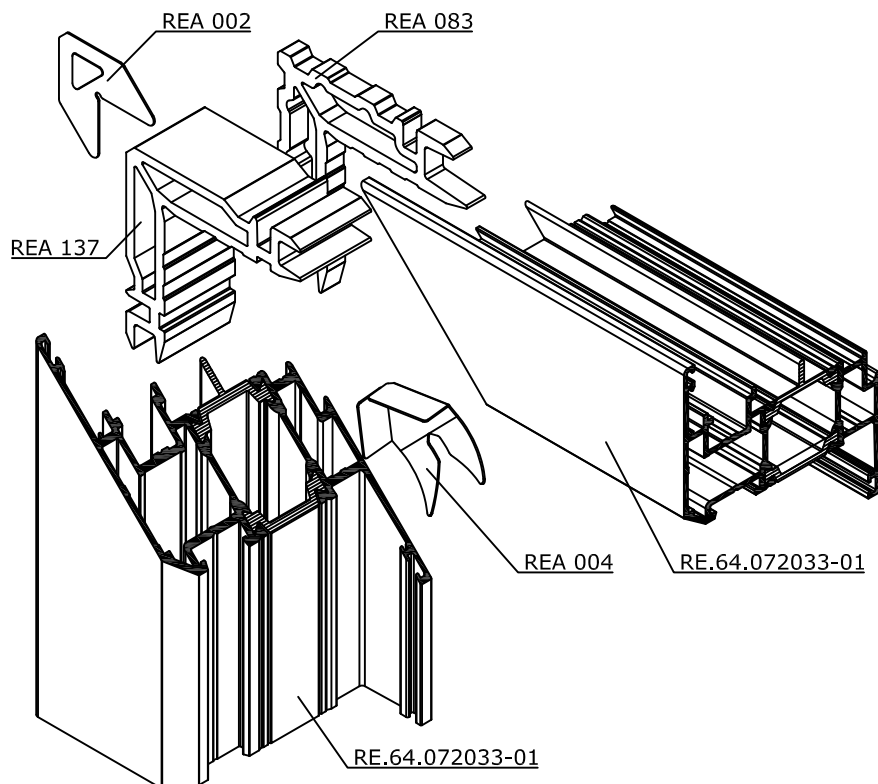

A
2 места

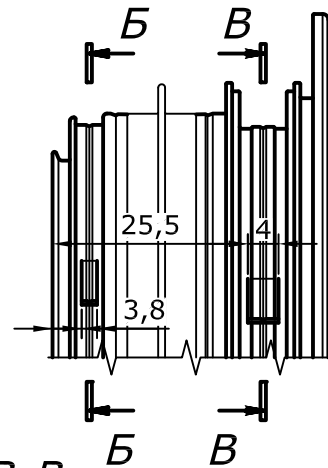

B-B

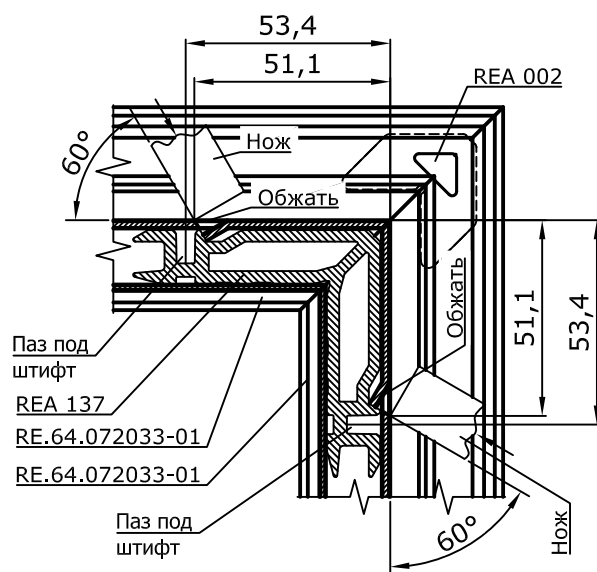
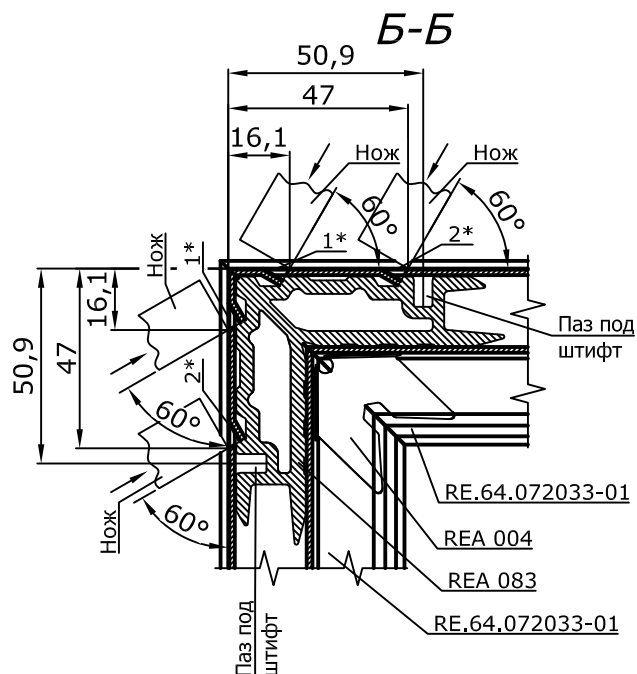

- 1* - Обжать в первую очередь.
2* - Обжать во вторую очередь.



1. При склеивании углов использовать двухкомпонентный клей Cosmofen DUO. Однородное смешивание в статической трубке. Пистолет-дозатор Cosmofen HDP 900.
2. Для быстрой очистки окрашенных и анодированных профилей, а именно для удаления остатков клея, для финишной и текущей очистки использовать очиститель Cosmofen 60.



**ЗАВОД АЛЮМИНИЕВЫХ
ПРОФИЛЕЙ "РЕАЛИТ"**

Адрес сайта: www.realit.ru
E-mail: info@realit-obninsk.ru